

Kombi-Ständer



Das vielseitigste
und optimal durchdachte
Ständer-Kombinationsprogramm
von erstklassiger Qualität.

Einmalig auf der Welt!

Eine KOLBERG-Erfindung.

KOLBERG PERCUSSION

Das Kombiständer-Programm. Praxisorientiert und wirtschaftlich.



Ein Orchester-Schlagzeug muß zahlreiche Bedingungen erfüllen, um als gutes Instrument vom Musiker akzeptiert zu werden. In meiner eigenen Laufbahn als Orchester-Schlagzeuger, aber auch schon während des Musikstudiums (1961 – 1964), machte ich immer wieder die Erfahrung, daß selbst ausgezeichnete Schlaginstrumente auf „tönernen Füßen“ standen. Häufig war z. B. die Höhenverstellbarkeit oder die Anpassung an kleine Bodenunebenheiten ebenso unvollkommen gelöst wie die Möglichkeit, die Ständer schnell und platzsparend zu zerlegen.

Aufgrund meines zu allererst erlernten technischen Fachberufs war ich in der Lage, eine Reihe von Verbesserungen zu entwickeln, die auch bei Kollegen in anderen Orchestern schnell Anklang fanden.

Nach intensiver Beschäftigung mit der Problematik der Orchester-Ständer wurde mir immer klarer, daß hier nur ein genormtes System nach dem Baukasten-Prinzip auf Dauer von Nutzen sein kann, um ein Höchstmaß an Ausbaufähigkeit und Kombinationsmöglichkeiten zu erzielen.

So entstand das Kolberg-Kombiständer-Programm, das nicht nur technisch erleichtertes sondern auch individuell variierbares Spielen gewährleistet. Darüberhinaus hilft es, Zeit, Platz und damit auch Kosten zu sparen. Wenn bisher für eine Komposition mehrere Ständer nötig waren, können jetzt mit einem (fahrbaren!) Ständer mehrere Kompositionen ohne Umbau gespielt werden. Die fahrbaren Ständer sind so konzipiert, daß sich selbst schwerste und sperrigste Instrumente schnell auf- und umbauen lassen.

Die Ständerteile sind von hervorragender Qualität aus hochglanzverchromtem Präzisionsstahl. Sie ergeben in jeder Kombination einen soliden und durchdachten Unterbau, der sich an der Spielpraxis und an der Praxis des eigenen Instrumentenbaus orientiert.

Dank dieser Vorzüge hat das Kolberg-Kombiständer-Programm in kurzer Zeit weltweit Beachtung gefunden und wird inzwischen bei vielen international renommierten Orchestern eingesetzt.

Im Januar 1985.

Neuentwicklungen 1995
Seiten 8–12

Neue Fotos
Seiten 19/22/23

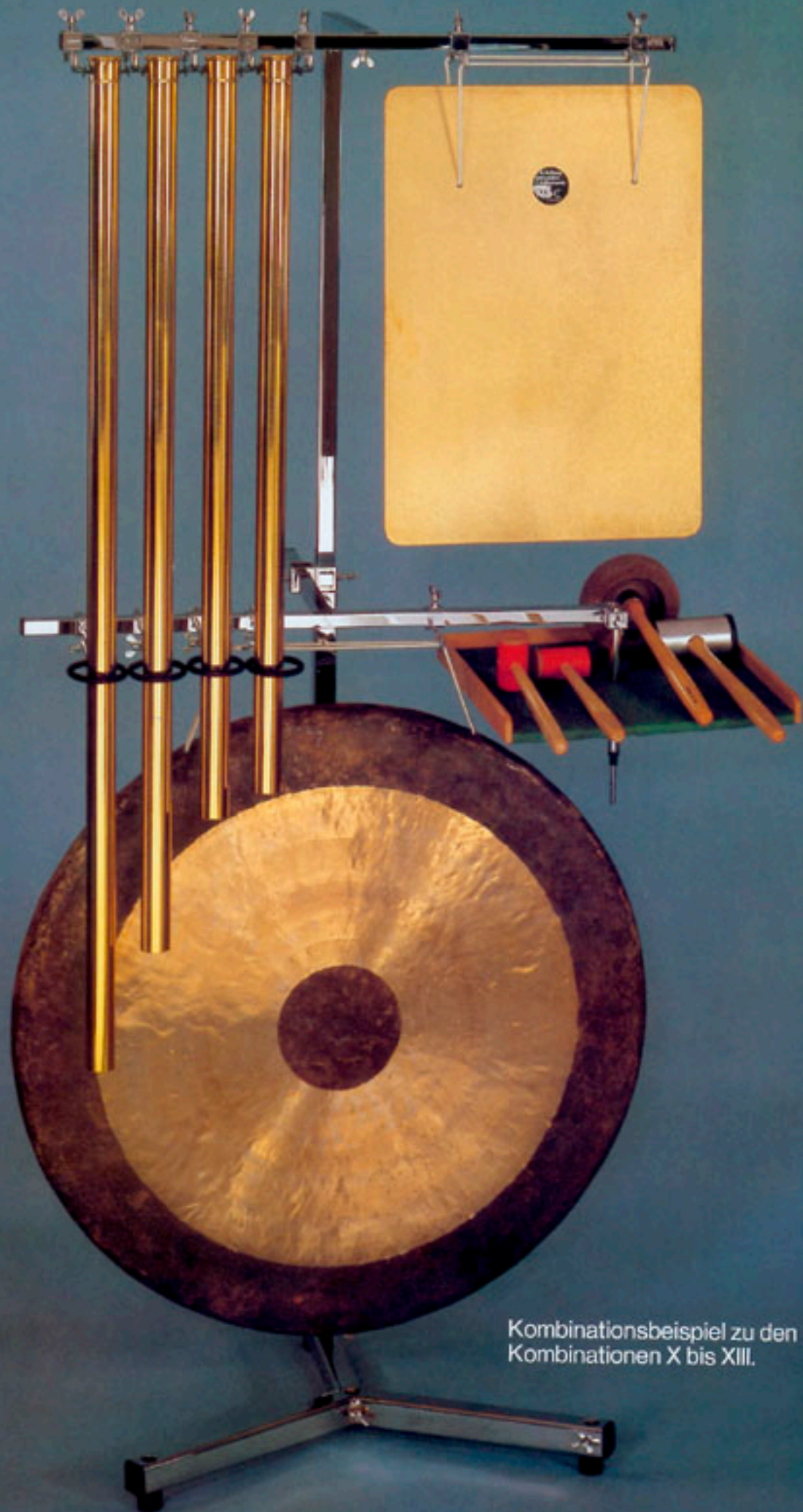

Kombinationsbeispiel zu den
Kombinationen X bis XIII.



109

109

100

104

256

292

235 R

293

294

161

161 A

161 G

160

160 H

161

160 T

140

140 E

161

162

209

208

206

204

203

200

200 H

202

136

134

133

138

165

135

298

296

158

156

156

156

118 S

152/153

155

153 S

156 P

Kombiständer

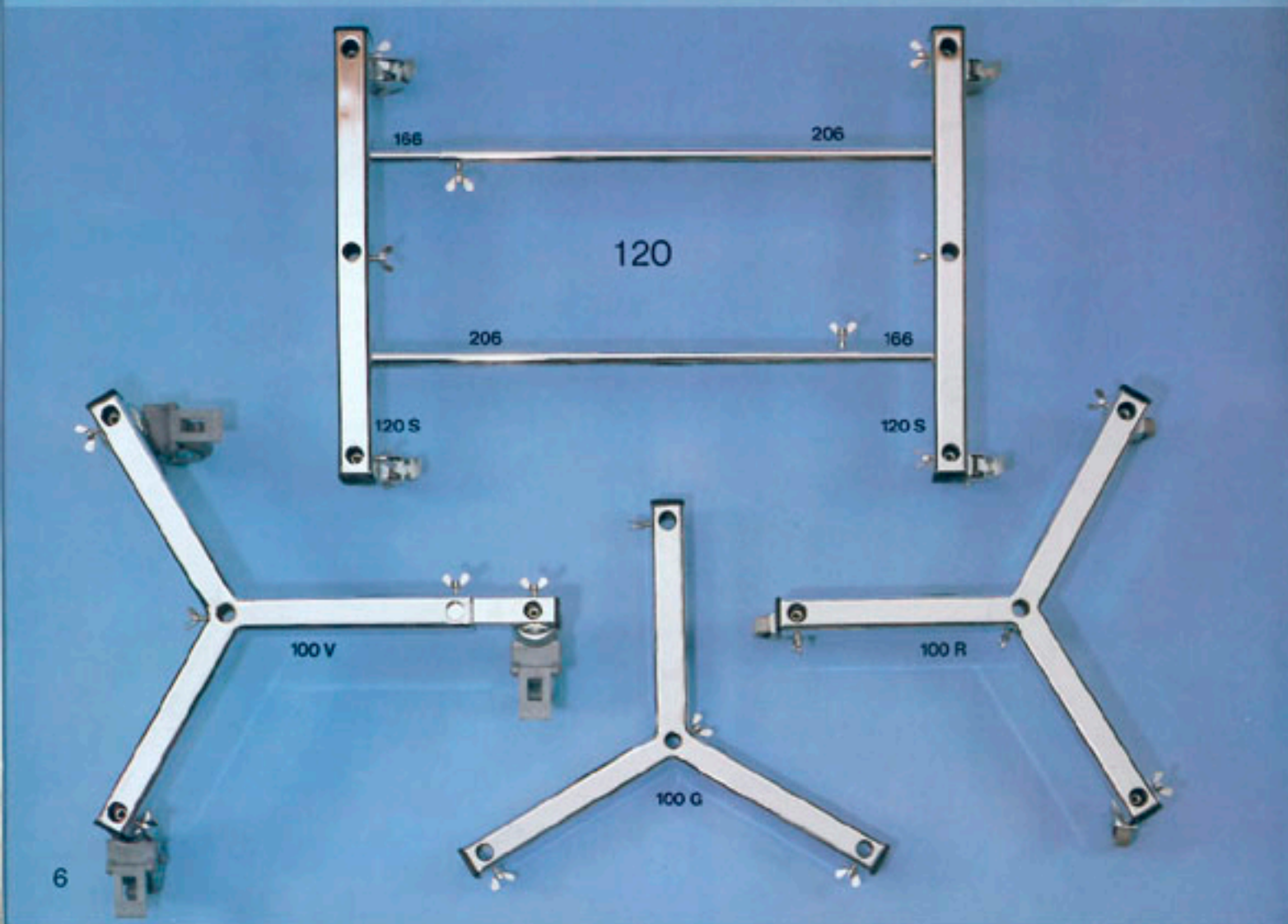
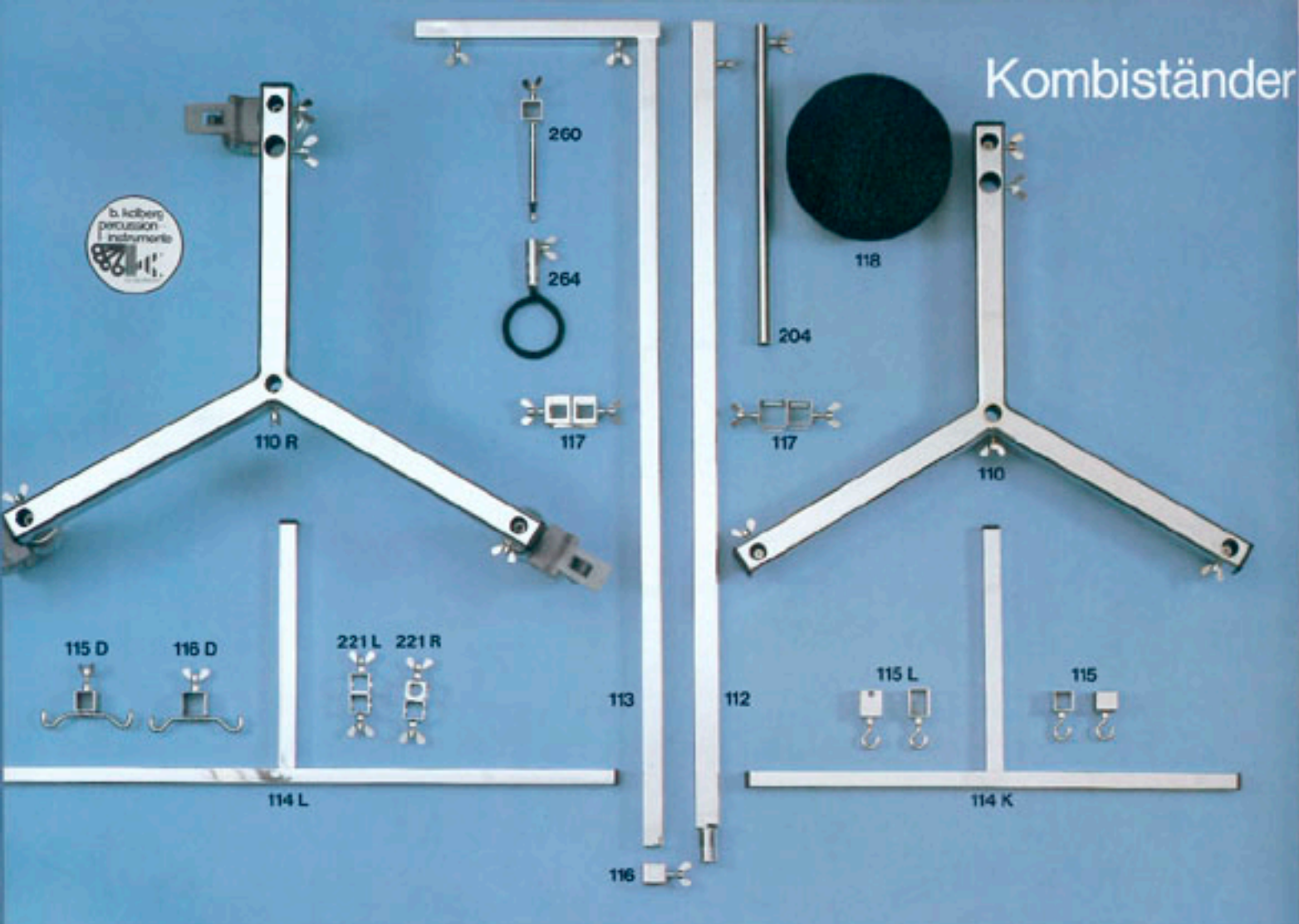

- Einzelteile

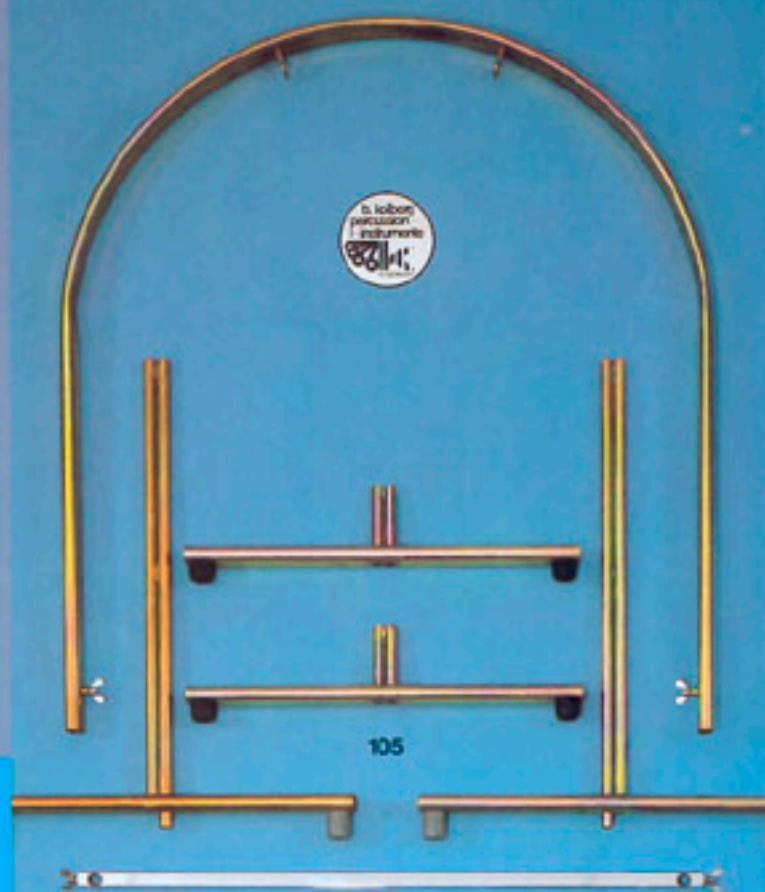
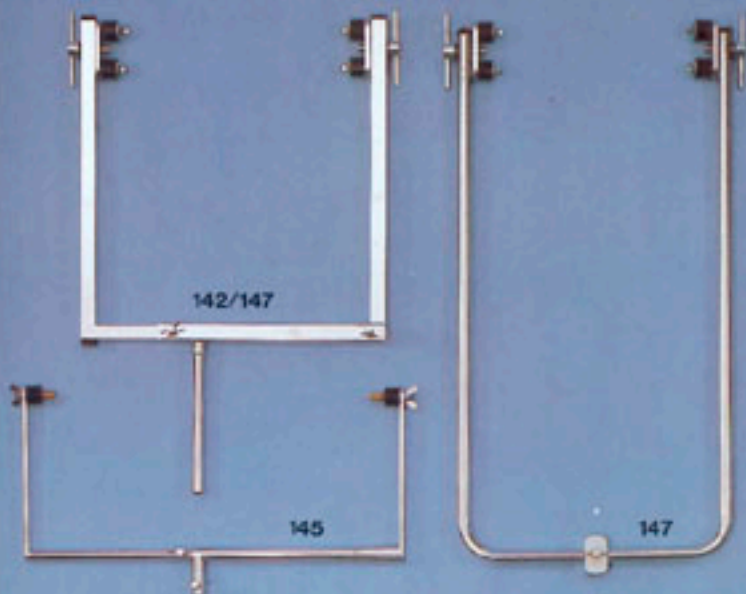
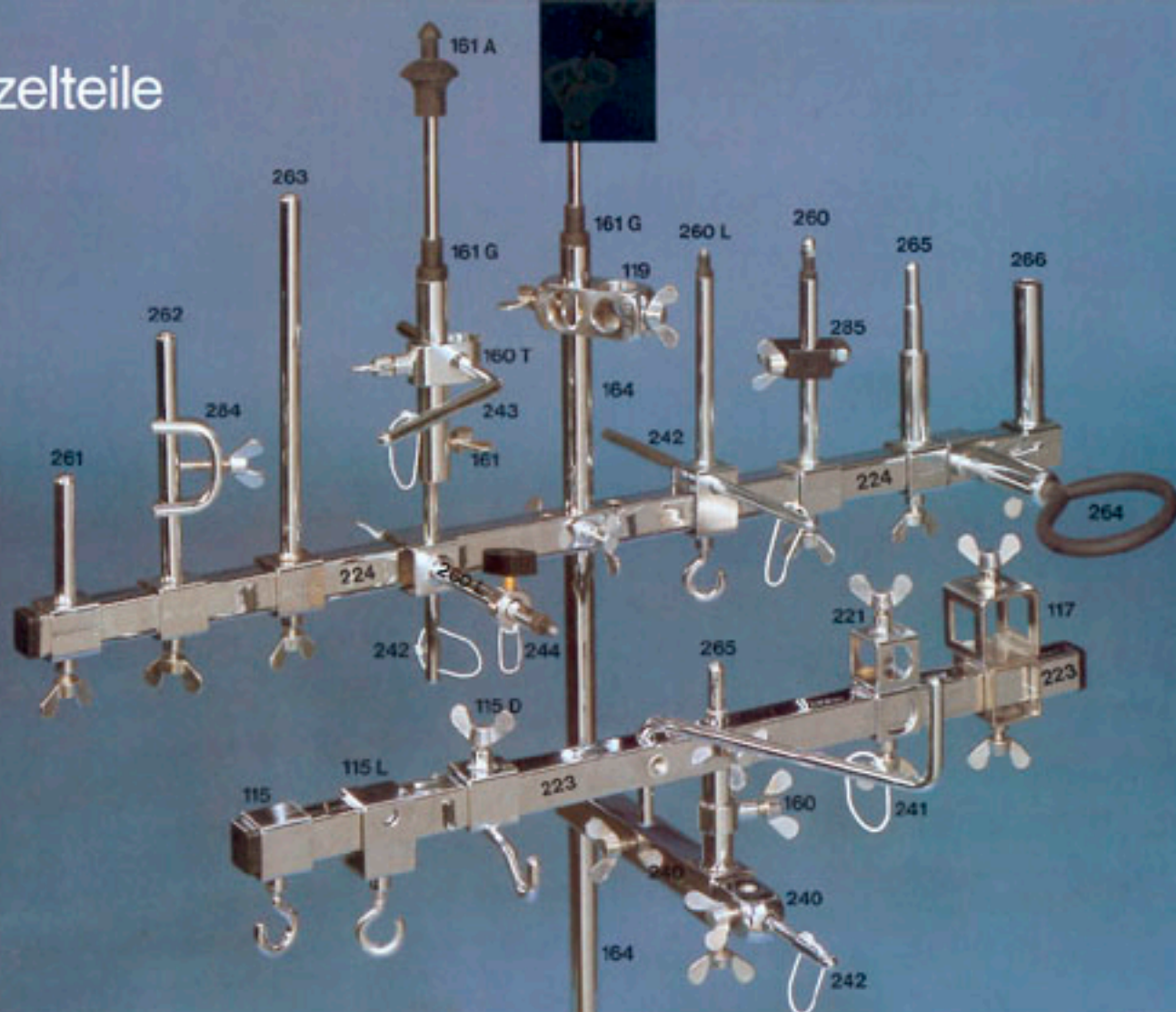

Als Stellschrauben werden an allen Kombinationsteilen und allen Instrumenten einheitlich M 6-Schrauben verwendet.

Alle Metallteile hochglanzverchromt bzw. pulverbeschichtet.

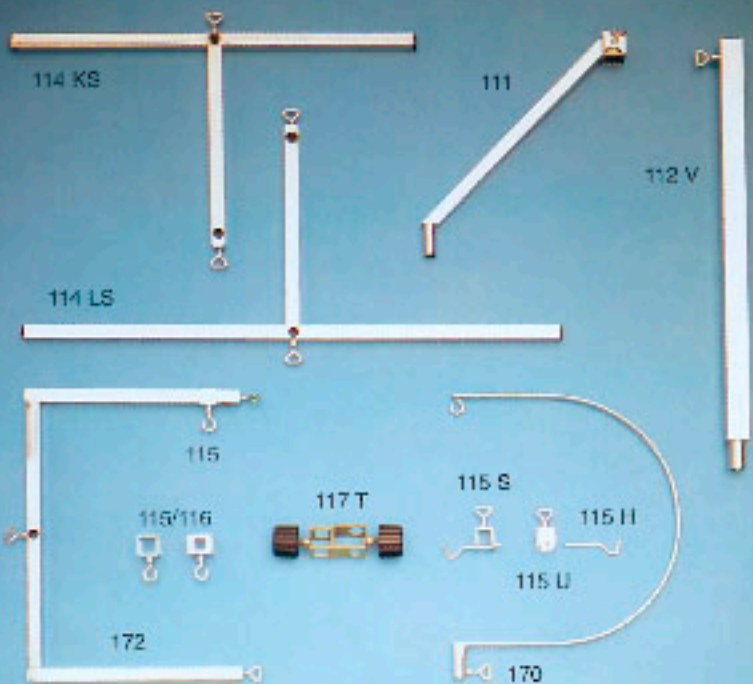
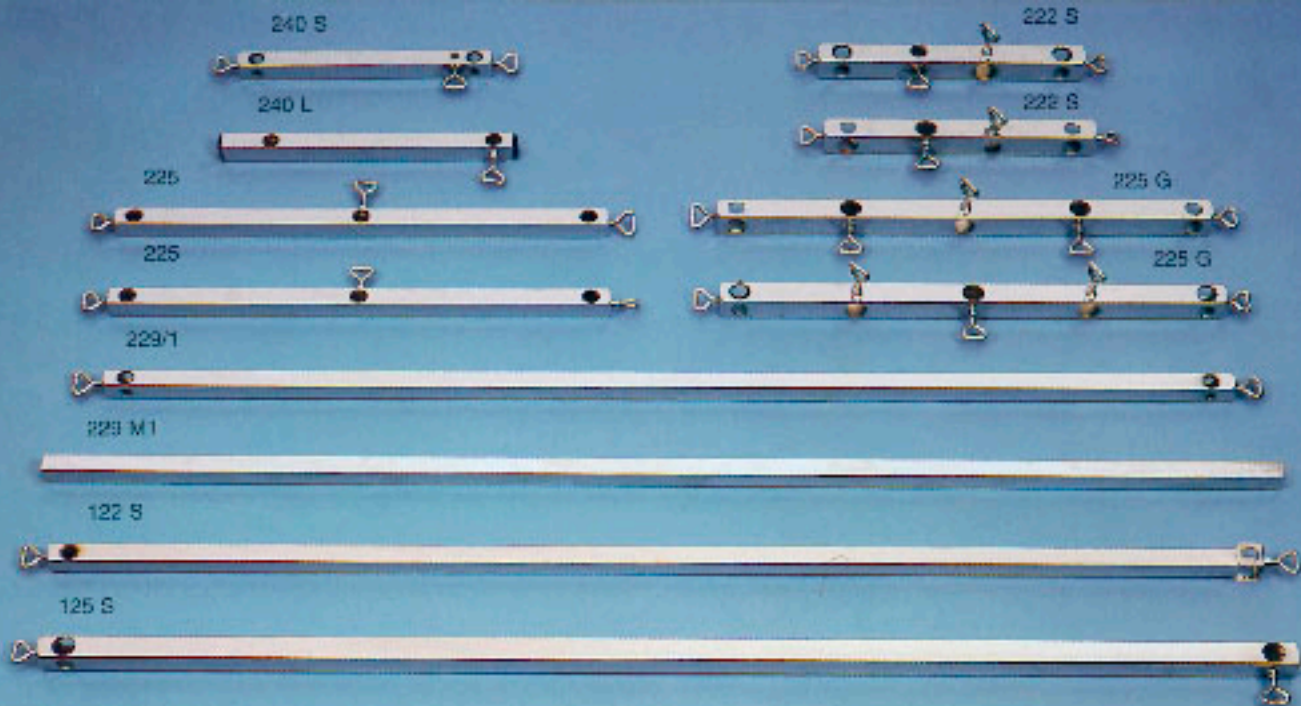

Neuentwicklungen 1995
Seiten 8-12
Neue Fotos
Seiten 19/22/23

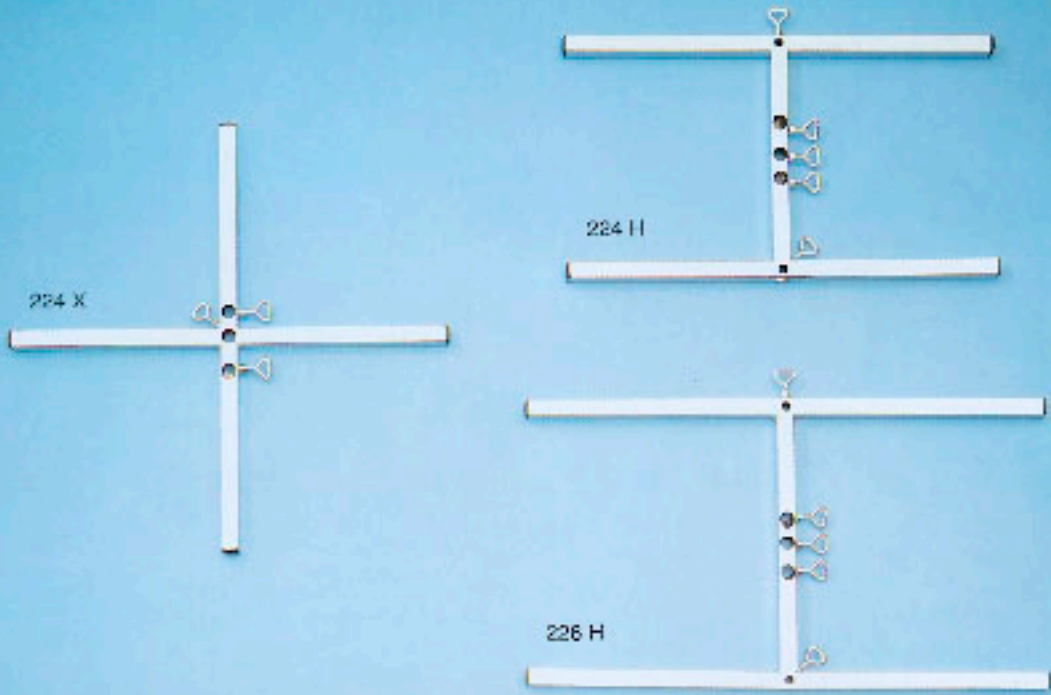

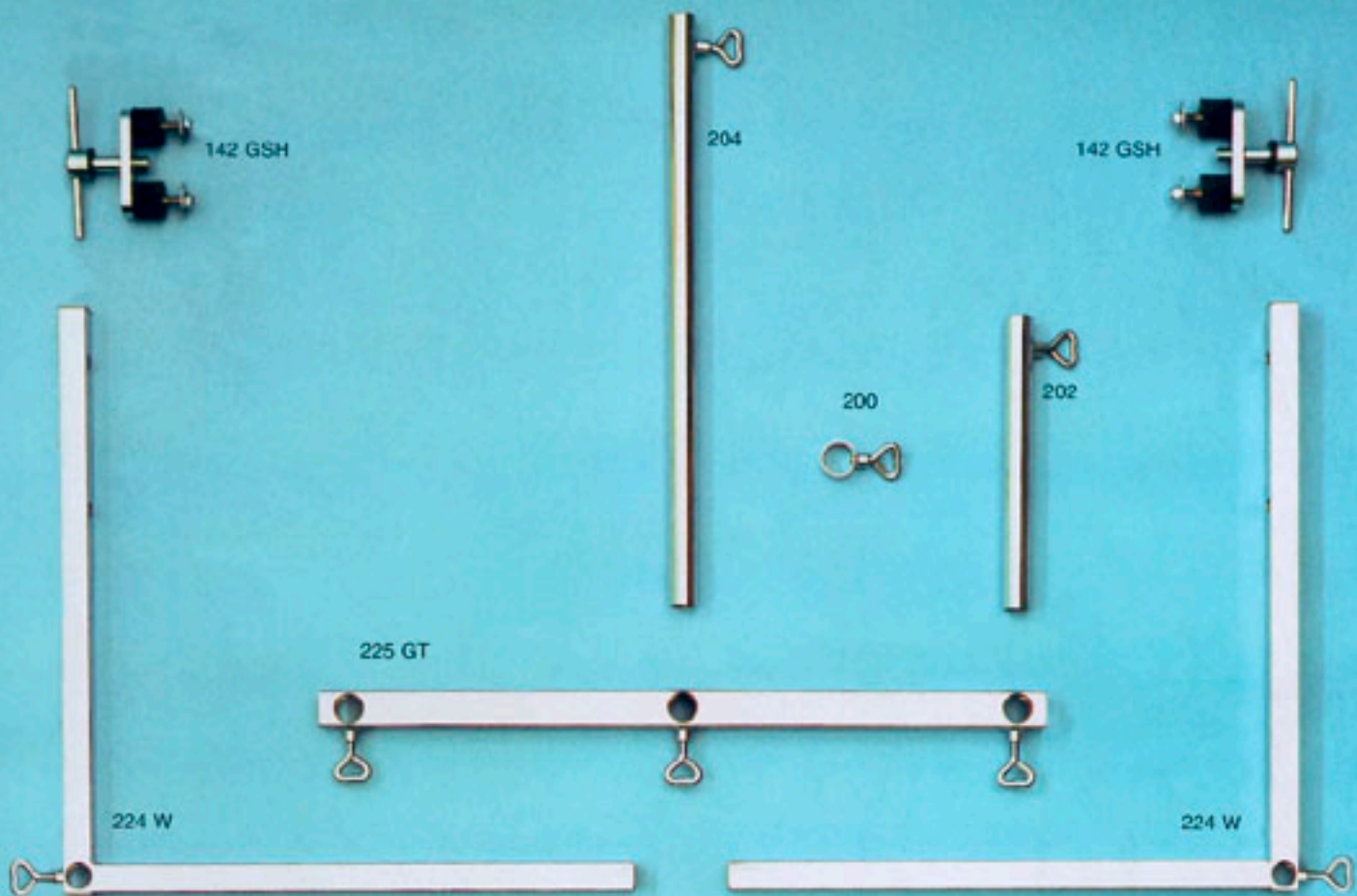

148



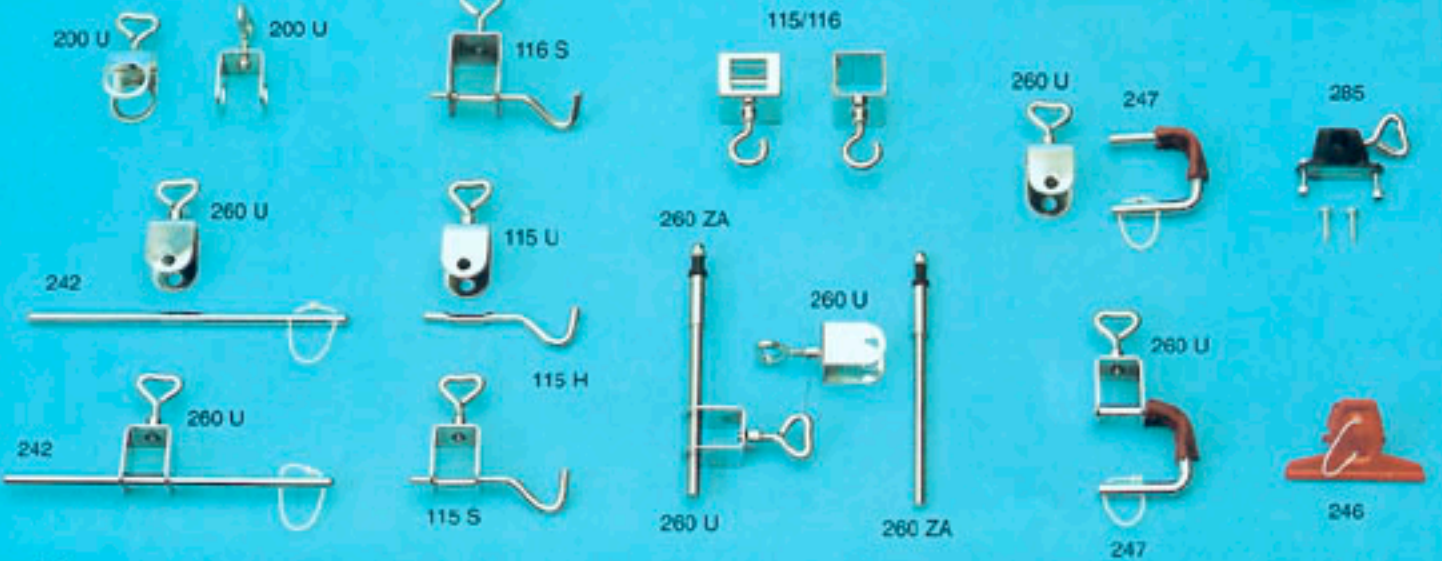
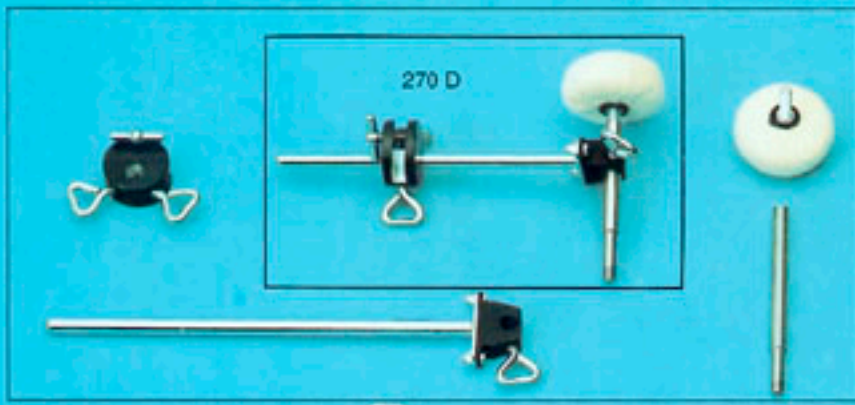
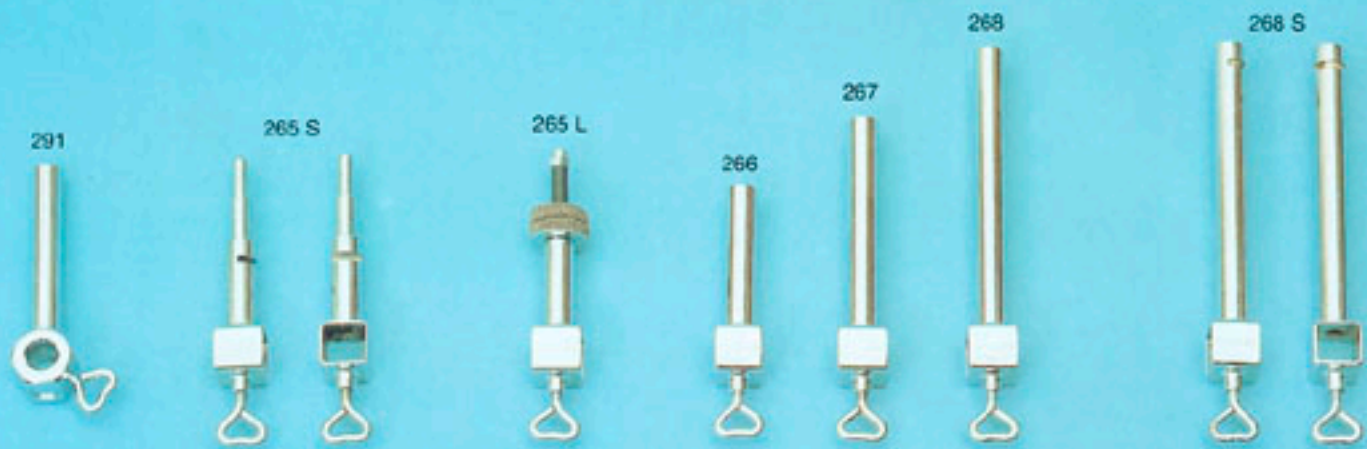

160/4



160/3



160/2



297



297



161 W



254



253



161 W



161 W

255

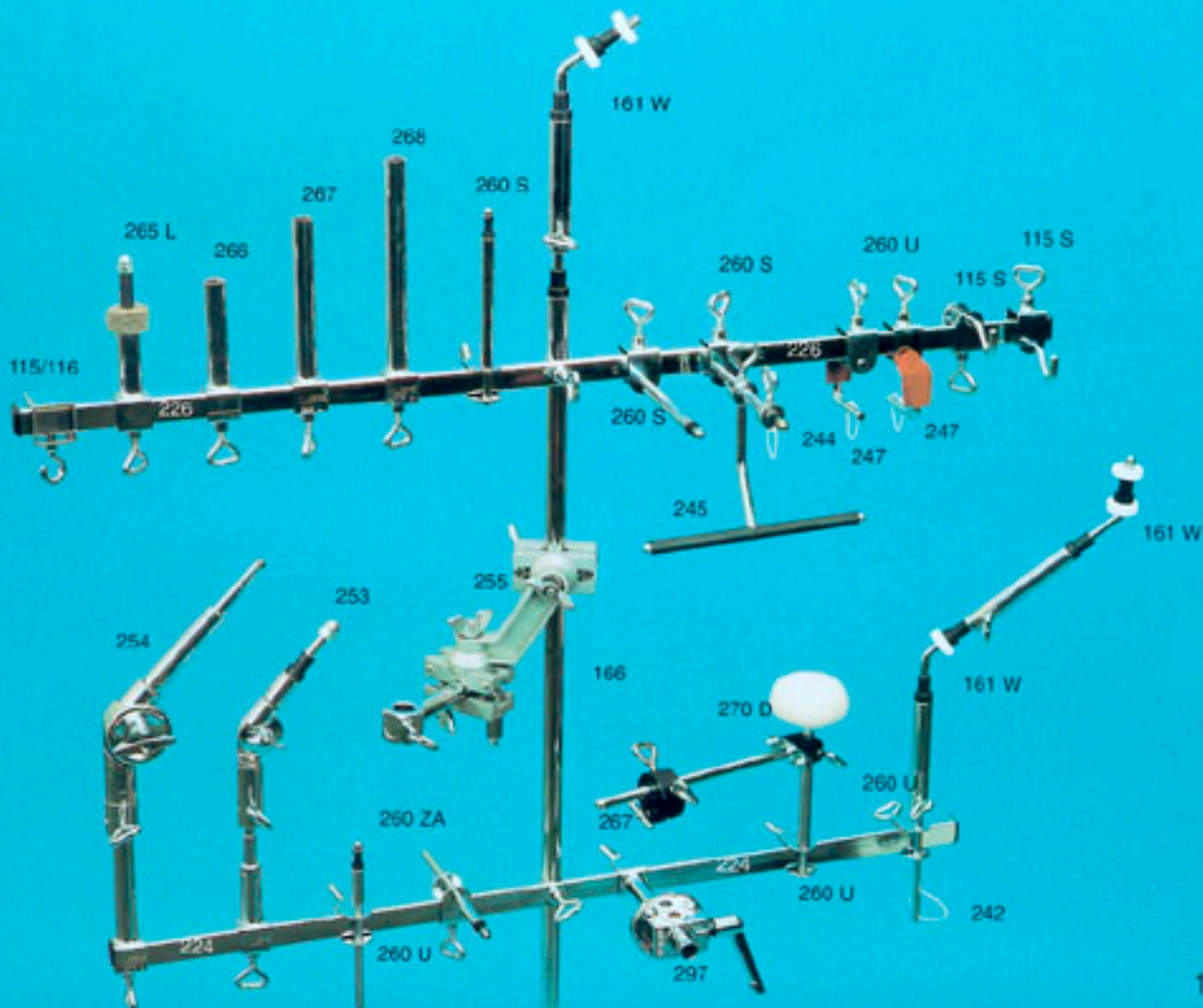

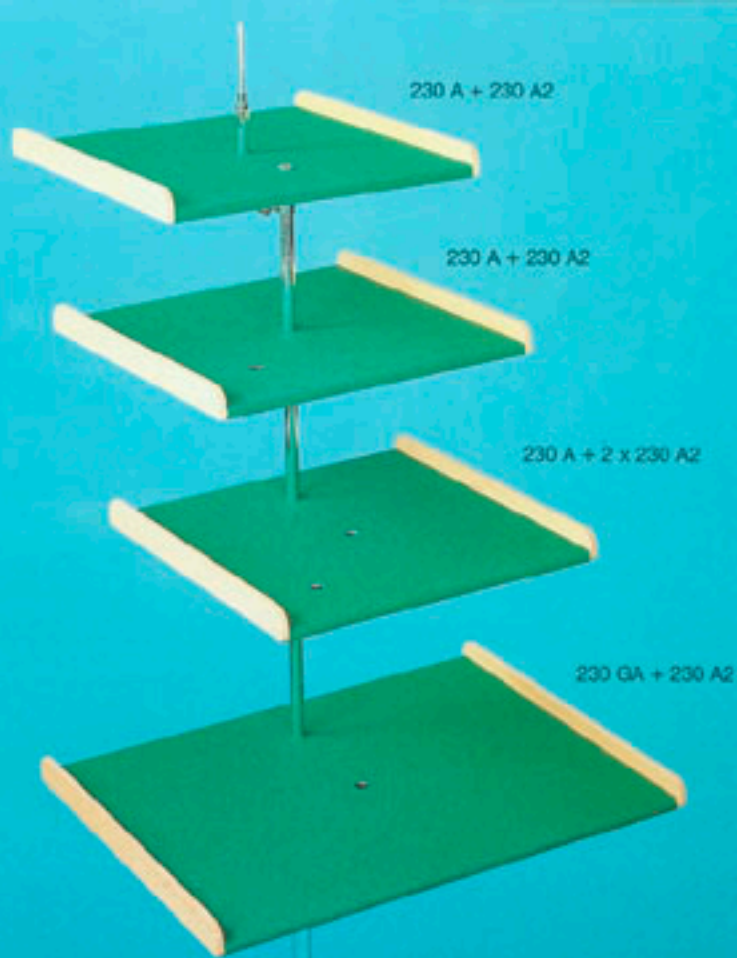

Neu: Filzauflage schwarz 3 mm dick

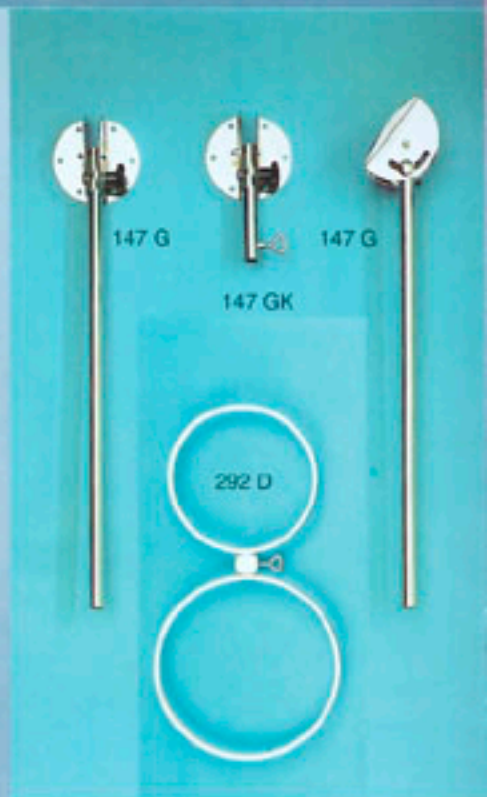
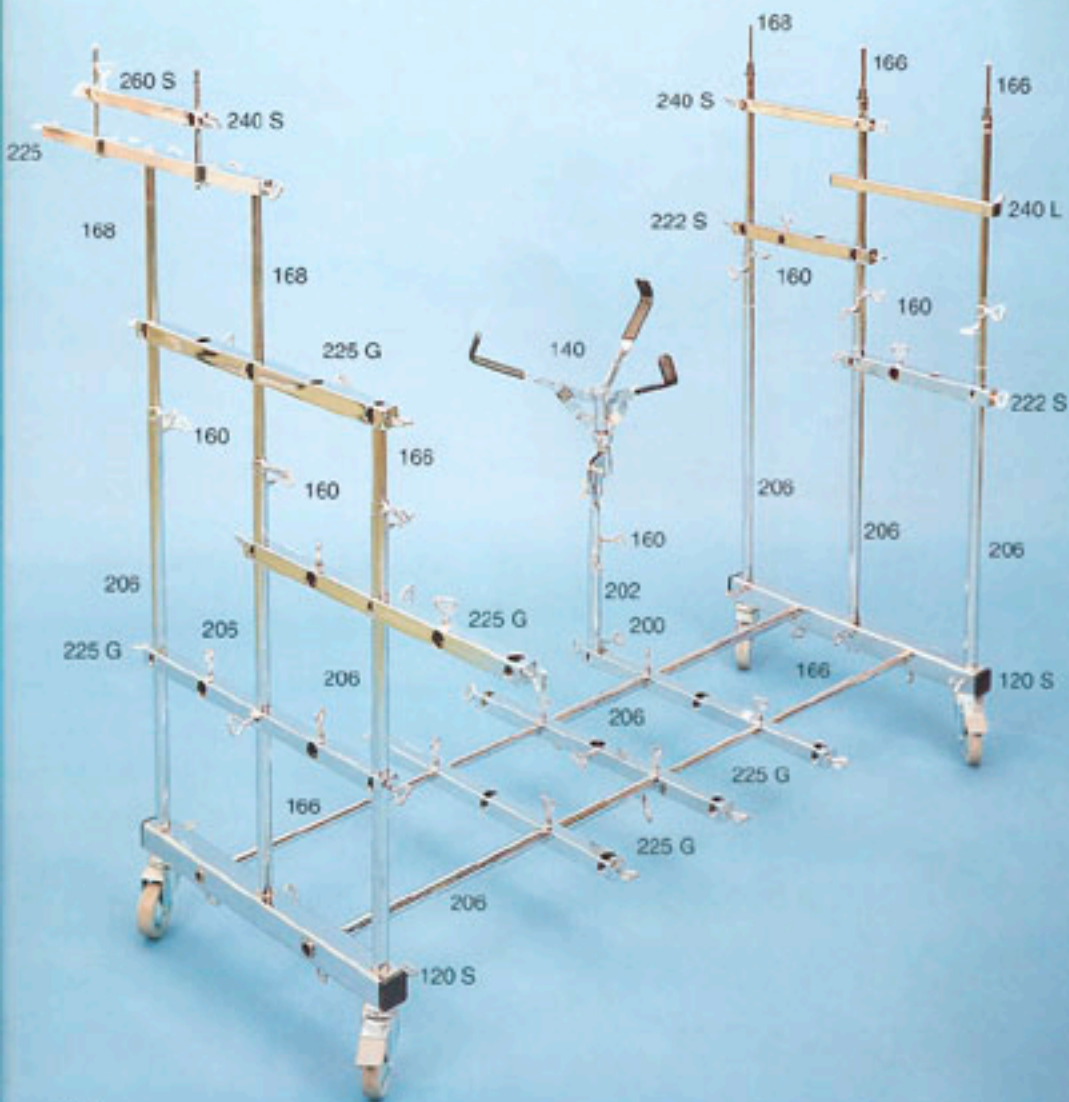
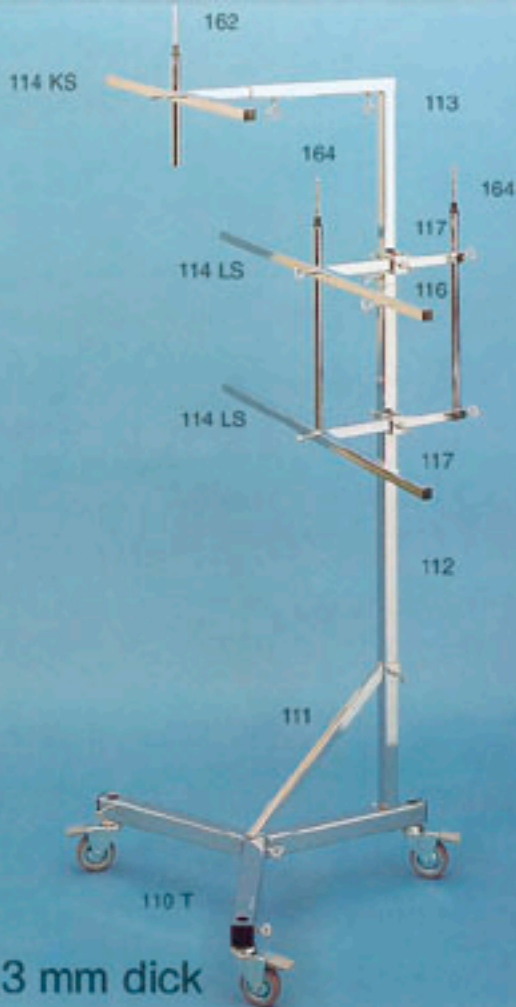

Kombiständer – Einzelteile



* Kombiwagentisch Nr. 239
ohne Abbildung

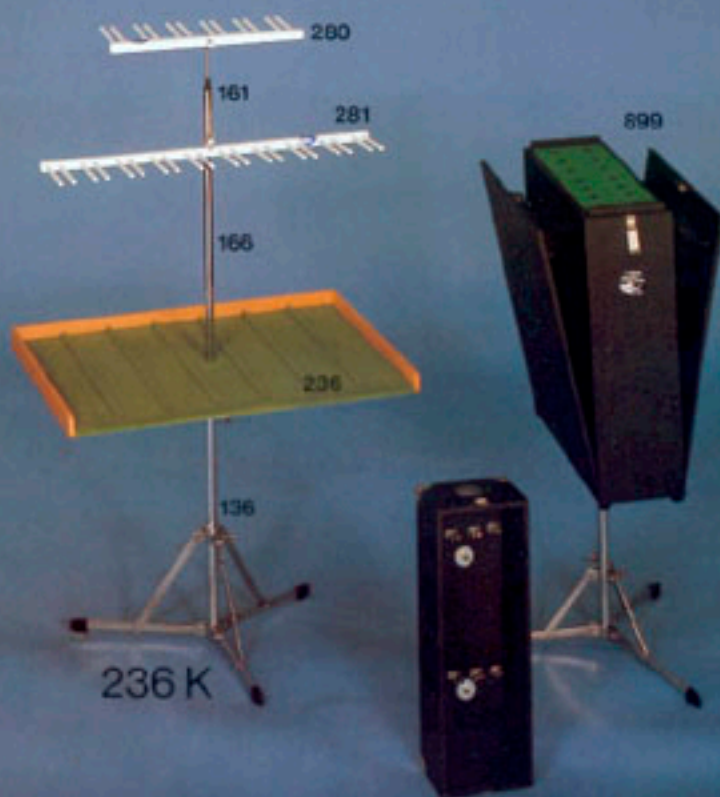

Kombination I

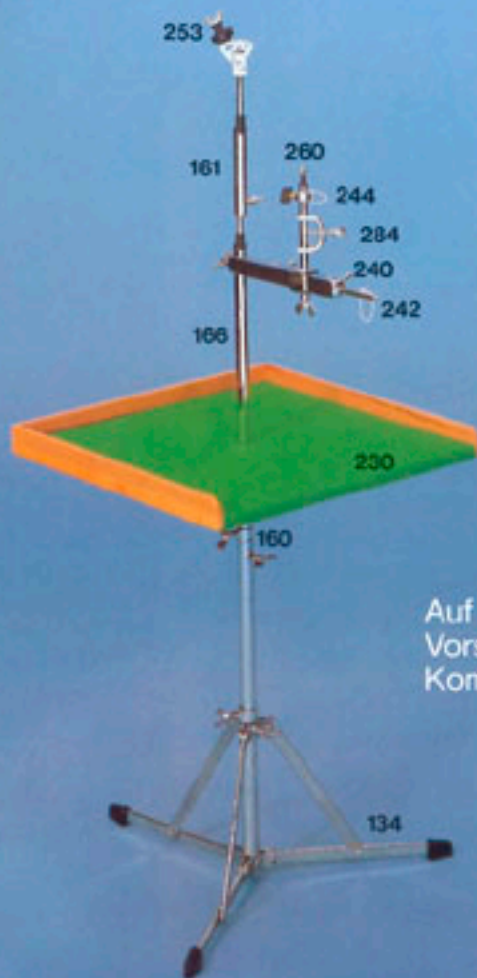

Auf Wunsch auch andere, nach Ihren
Vorstellungen zusammengestellte
Kombinationen lieferbar.

Kombination II



Abb. A



Abb. B

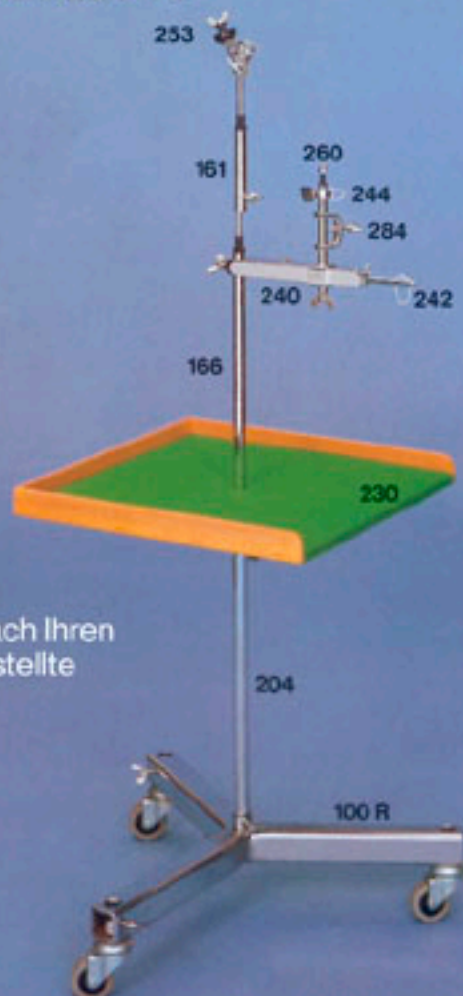

Kombinationsbeispiele zu den Kombinationen I bis V.

Kombination III



Beckenständer-Kombinationen



Abb. C



Alle Einzelteile der Schlagzeug- und Gong/Glocken-Kombinationen sind auch untereinander kombinierbar.

Abb. D

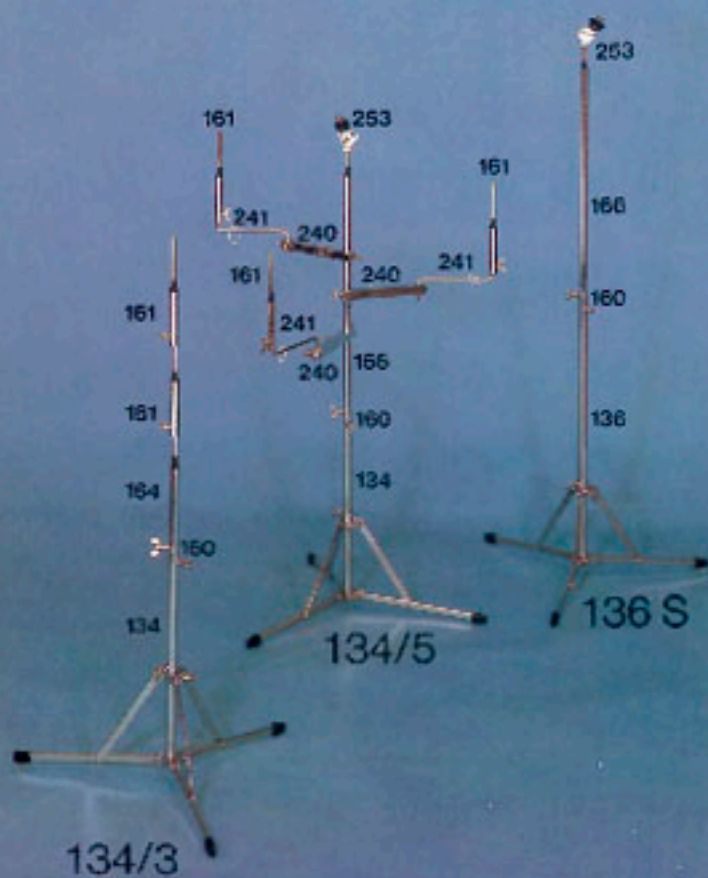
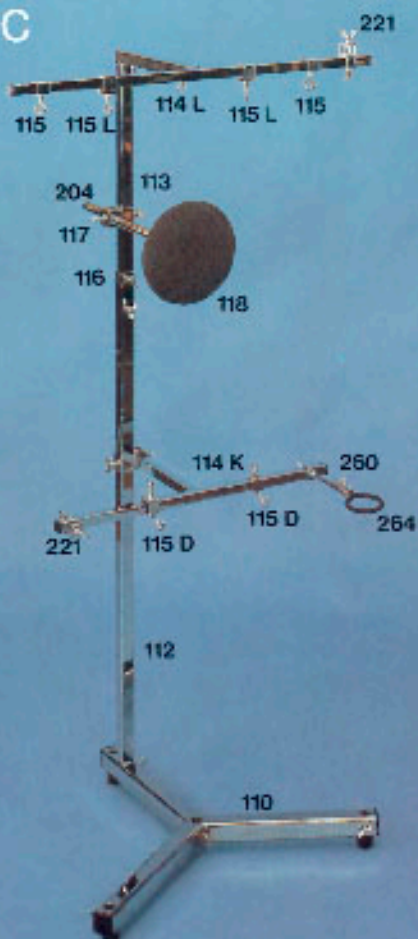
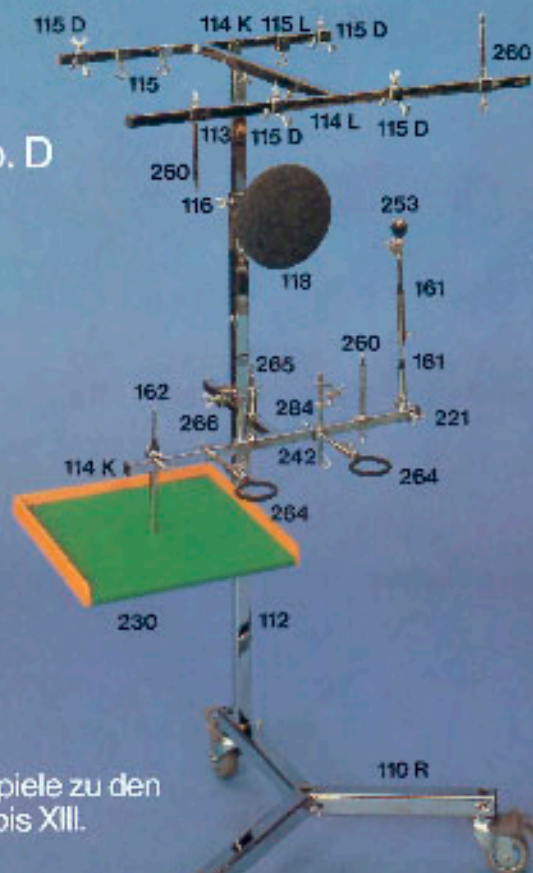

Kombinationsbeispiele zu den Kombinationen X bis XIII.

Die Kombinationen X – XIII können auch mit Doppelhakenstellring 115 D geliefert werden. (Mehrpreis)

Abb. E



Kombinationsbeispiele zu den Kombinationen X bis XIII.

Abb. F





Komb. XXVI

Kombinationen für 2 Oktaven Crotales, Tempelblocks, Cow Bells, Holztrommeln, Tempelglocken u. v. m.

Komb. XXV

Alle Einzelteile der Schlagzeug- und Gong/Glocken-Kombinationen sind auch untereinander kombinierbar.

Übschlagzeugkombinationen

Übschlagzeugkombination; am Tisch auch als 6-er Pauken oder Tom Tom-Kombination verwendbar. Alle Einzelteile können auch als Orchesterkombiständer verwendet werden.

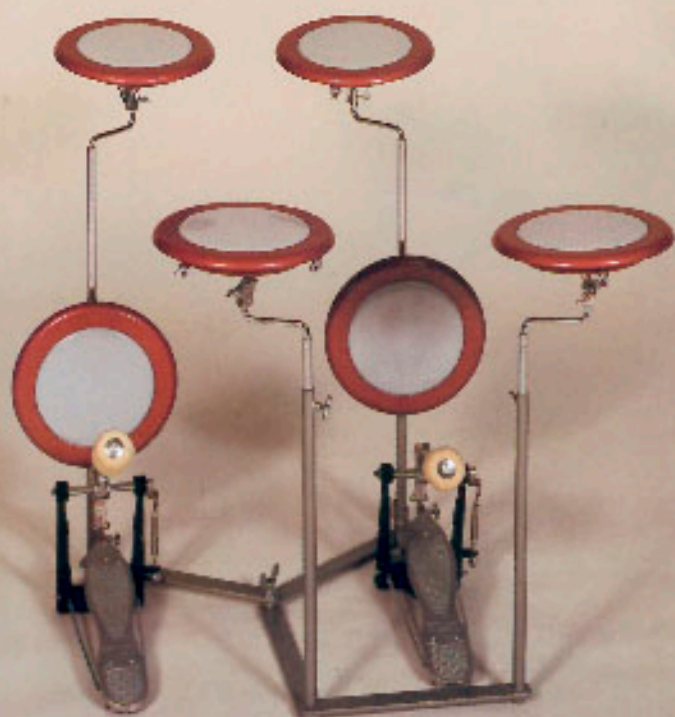

16 Komb. XXII



Komb. XX

Komb. XVI

Tam-Tam-Ständer
mit Anschlagdämpfer



Komb. XV

Gong-, Tam-Tam-,
Glocken- und
Plattenglockenständer

Kombiständer – Einzelteile

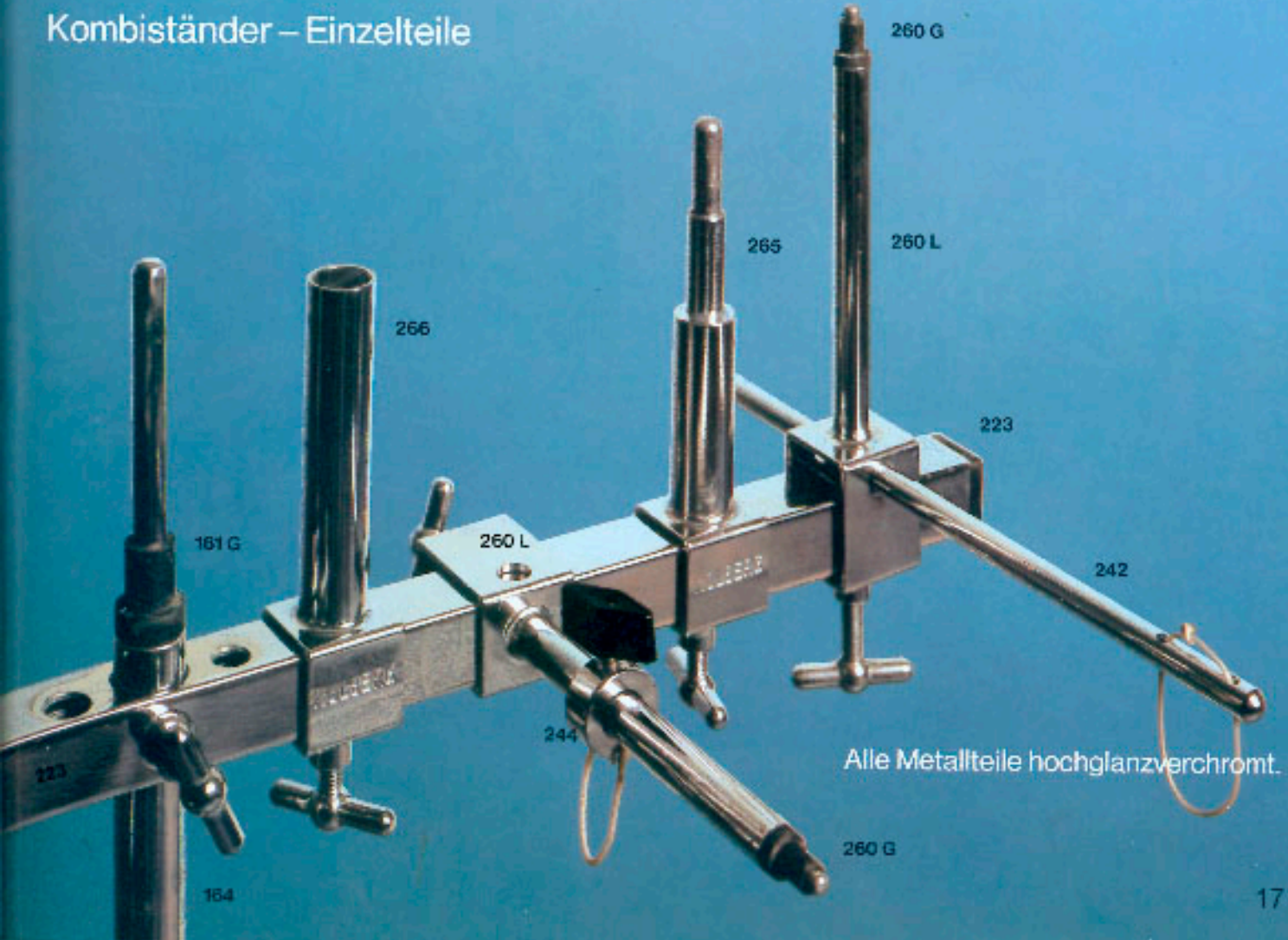

Alle Metallteile hochglanzverchromt.



**Kombinationsbeispiel
zu Kombination XV und XVI**

Alle Einzelteile der Schlagzeug- und
Gong/Glocken-Kombinationen sind auch
untereinander kombinierbar.

Alle abgebildeten, sowie viele andere
Instrumente sind in großer Auswahl
ab Lager lieferbar.





Kombinations -
zu Kombination XXVI



Lieferbar sind auch Spezial-
ständer in massiver Bau-
weise, auch halbkreis- und
kreisförmig, für die Große
Oktave, Plattenglocken und
Gongs sowie andere
schwere Instrumente wie
Glocken und Tam Tams.

