



**PEARL**  
**DRUMS**  
**& ACCESSORIES**



**CATALOG '75**

## ドラムを選ぶ まえに ………

良いドラムとはルックスだけではありません。もちろんステージでのショウアップ……という意味でもルックスは重要なのですが、それと同時に音質、音量に大きな影響のあるシェル(胴)原材料の選定、鳴りの良し悪しを決めるエッジその他の仕上げ、機能的なパーツなどすべてのバランスが良いものでなくてはならないのです。その点パールドラムにはシェルの材質も一般的なウッドシェルをはじめファイバーウッドシェル、ファイバーシェル、クリスタルシェルと各種のシェルが研究、開発されています。そしてその優秀性、信頼度の高さが世界のトップドラマーに愛用されているのです。



# 多くの ミュージシャンに 愛用されて



## ●クリスタルシェル

透明な美しい輝きをもつクリスタルシェルは、特殊樹脂をロータリー製法によって真円で継ぎ目のないシームレスに仕上げた胴を、さらにセパンでエッジ調整を施したもので、センシティブでドライなサウンドが特徴です。

### ●クリスタルシェル使用のドラムは

クリスタルビートセット	.....P 16
クリスタルエイトブラザーズ	.....P 20
クリスタルスネアドラム	.....P 30

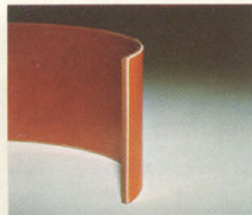

## ●ファイバースhell

プレジデントに使用されているファイバースhellは、P.O.F樹脂を積層合成した世界主要国に特許をもつパール独自の胴を、表面、エッジともセパンで仕上げたもので、パワフルでくせのないサウンドが特徴です。

### ●ファイバースhell使用のドラムは

プレジデントシリーズ	..... P 6-P 15
------------	----------------



## ●ファイバーウッドshell

アーティストに使用されているファイバーウッドshellは、上質材の9プライの木胴とグラスファイバーを特殊合成したもので、湿度の影響を受けやすい木胴の欠点を補ない、ヘビーで柔かみのあるサウンドが特徴です。

### ●ファイバーウッドshell使用のドラムは

アーティストシリーズ	.....P 8-P 19
------------	---------------



## ●ウッドshell

オーソドックスなウッドshellですが、特殊接着剤の使用とヒートコンプレス製法の優秀性は、世界各国で認められています。さらに、鳴りに大きな影響を及ぼすエッジの加工も入念に仕上げられています。

### ●ウッドshell使用のドラムは

ニューダイナマックスセット	.....P 22
サンダーキングセット	.....P 24
ダウンビートセット	.....P 25
チャレンジャーマークIIセット	.....P 26
チャレンジャーセット	.....P 27
バレンシアセット	.....P 28

## ●世界の

### パールドラマー

シェリー・マン  
アート・ブレイク  
ルイ・ベルソン  
エド・ショーネシー  
コジー・コール

マーク・スティーンズ(ディオンヌ・ワーウィック)

テリー・ジェンキンス(トム・ジョーンズ)

ニッティ・グリッティ・ダートバンド

アイク&ティナターナー

アート・アンサンブル・オブ・シカゴ

クルセイダース

テンプテーションズ

プラスチック・オノ・スーパーバンド

ジョージ川口(ビッグフォー)

ジミー竹内

角田ヒロ(スペースバンド)

ユウ岡崎(キャロル)

ジョニー(イエロー)

富樫雅彦

ニューハード

ブルーコースツ

田中保積(ぐあらん堂)

アイ高野(ミッキー吉野グループ)

井上 正

他

# 優れた機能をささえる秘密は……

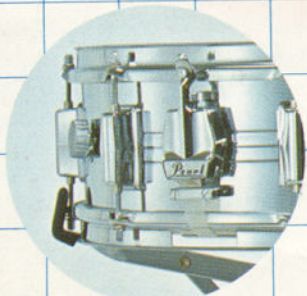

## スイッチ

優れた機能をもつ操作しやすいスイッチです。音をミュートさせずにひびき線の効果を最大に発揮させることができます。

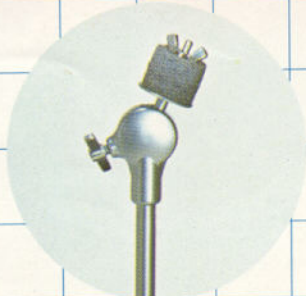

## シンバルホルダー

角度、高低の調節が簡単な安定度の高いモデルです。



## バスドラム脚

安定度のすぐれた高級モデルです。簡単な調節でストッパーが出てきます。

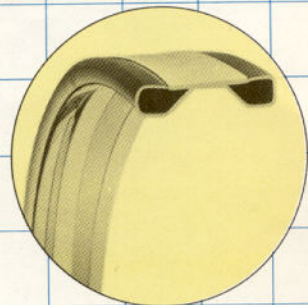

## バスドラムフープ

耐久性を計算したクロームメッキ仕上げのメタルフープを使用しています。

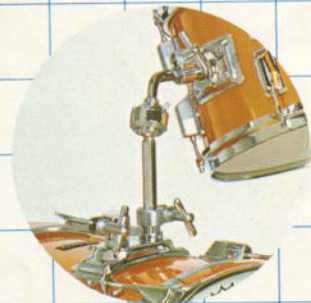

## タムホルダー

簡単な操作で微妙な角度調整が確実に固定できる設計です。ツインタムにする場合もタムホルダーをつけ加えるだけで簡単にツインモデルになります。

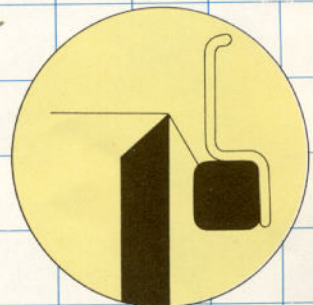

## メタルフープ・エッジ

音響効果の良い外曲げのメタルフープを使用しています。ドラムの鳴りに大きな影響のあるエッジ加工に旋盤を使用し、一台一台入念な仕上りになっていますのでヘッドのアタリも良く最高のバランスが得られます。

# PEARL PRESIDENT/ARTIST SERIES **CUSTOM LINE**

既製のドラムに不満を  
感じている貴方に送る…

既製のドラムに不満を感じている貴方に送る……

“プレジデント”を発表以来多くのトップドラマーに愛用されてきましたが、音楽の多様化、シンセサイザーその他の電子楽器の使用、P・Aシステムの導入などによってドラムにもいろいろな要求がなされ、現在ではプレジデントシリーズも“エイトブラザーズ”“ビッグショット”をようするシリーズにまで成長しました。しかしさらにドラムの可能性を追求しようとする意欲的なドラマーの強い要望によって、新たなカスタムメイドのドラムを誕生させました。プレジデント707、プレジデント606、アーティスト606、プレジデント505と名付けられたこのラインは、ビッグパワーを誇るファイバーシェル(プレジデント)、ヘビーなサウンドのウッドファイバーシェル(アーティスト)を使用した、各種のドラムの組み合わせからなっています。

〈カスタムラインの商品は入念な調整の上出荷しますので、御注文後納期がかかることがあります。御了承ください。〉

〈※この他の組み合わせによる特別注文もお受けします。お近くの有名楽器店にて御相談ください。〉



# PRESIDENT-707 OUTFIT

プレジデント-707は音に拡がりが必要とするトップドラマーのために開発された、“プレジデントシリーズ”の最高峰です。エイトブラザーズ（メロディックタムタム）を組み合わせていますのでメロディアスな演奏はもちろん、ファイバーシェルとウェザーキングヘッドによるビッグパワーがドラムプレイの可能性をさらにおし広げました。

## プレジデント-707ドラムセット

### No. P-707 OUTFIT

No.P-322…バスドラム	56cm×35cm(22"×14")	¥ 53,000
No.713-S…エイトブラザーズホルダー(S)		¥ 6,000
No.820…ハイハットアタッチメント (フープマウント)		¥ 2,000
No.P-322…バスドラム	56cm×35cm(22"×14")	¥ 53,000
No.713-L…エイトブラザーズホルダー(L)		¥ 6,000
No.4214…スネアドラム	35cm×13cm(14"×5")	¥ 34,000
No.P-1001…エイトブラザーズ (スタンドなし)		¥ 144,000
No.P-219…バスタムタム	46cm×41cm(18"×16")	¥ 44,000
No.800…ハイハットスタンド		¥ 12,000
No.803×3…シンバルスタンド×3台 (@ 8,000×3)		¥ 24,000
No.806…スネアスタンド		¥ 9,000
No.810×2…ドラムペダル×2台 (@ 12,000×2)		¥ 24,000
No.813-S…エイトブラザーズスタンド(S)		¥ 8,400
No.813-L…エイトブラザーズスタンド(L)		¥ 8,400
No.722-B…ワイヤーブラシ		¥ 500
No.7A…スティック		¥ 500
合計価格		¥ 428,800

その他プレジデント-707のバリエーションとしてスペースバンドの角田ヒロも愛用しているシングルベースドラムのP-727、4つのメロディックタムのP-747、2つのメロディックタムのP-767もご愛用ください。

### P-727 OUTFIT …… 合計価格 ¥ 366,600

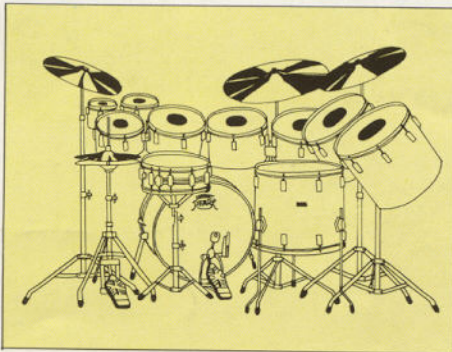

### P-747 OUTFIT …… 合計価格 ¥ 287,400

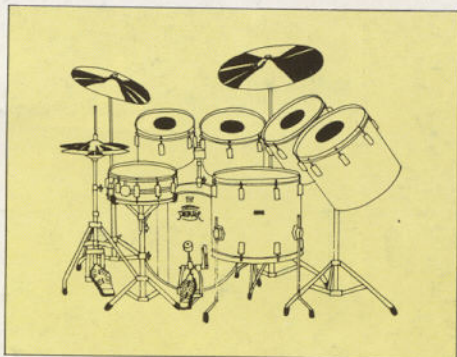

### P-767 OUTFIT …… 合計価格 ¥ 225,000

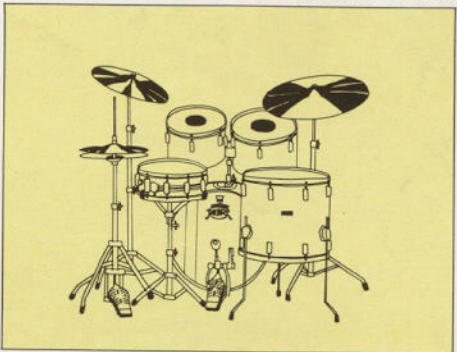





# PRESIDENT-606・ARTIST-606 OUTFIT

プレジデント-606は栄光あるビッグバンドドラマーのステータスシンボルともいうべきツインベースドラム、ツインタムタム、ツインバスタムという組合せで、ルイ・ベルソン、ジョージ川口、エド・ショーネシーも愛用しています。パワフルなサウンドならファイバーシェルのPモデルを、ヘビーなサウンドならファイバーウッドシェルのARモデルをお選びください。

## プレジデント-606ドラムセット

### No.P-606 OUTFIT

No.P-222	バスドラム	56cm×35cm(22"×14")	¥53,000
No.716	タムタムホルダー		¥5,000
No.820	ハイハットアタッチメント		¥2,000
No.P-222	バスドラム	56cm×35cm(22"×14")	¥53,000
No.716	タムタムホルダー		¥5,000
No.4214	スネアドラム	35cm×13cm(14"×5")	¥34,000
No.P-212	タムタム30cm×20cm(12"×8")		¥21,000
No.P-213	タムタム33cm×23cm(13"×9")		¥23,000
No.P-217	バスタムタム	35cm×35cm(14"×14")	¥35,000
No.P-216	バスタムタム	41cm×41cm(16"×16")	¥40,000
No.800	ハイハットスタンド		¥12,000
No.803×3	シンバルスタンド×3台	(@8,000×3)	¥24,000
No.806	スネアスタンド		¥9,000
No.810×2	ドラムベダル×2台	(@12,000×2)	¥24,000
No.889	ツインタムスタンド		¥8,000
No.722-B	ワイヤーブラシ		¥500
No.7A	スティック		¥500
合計価格			¥349,000

## アーティスト-606ドラムセット

### No.AR-606 OUTFIT

No.AR-222	バスドラム	56cm×35cm(22"×14")	¥47,000
No.716	タムタムホルダー		¥5,000
No.820	ハイハットアタッチメント		¥2,000
No.AR-222	バスドラム	56cm×35cm(22"×14")	¥47,000
No.716	タムタムホルダー		¥5,000
No.4314	スネアドラム	35cm×13cm(14"×5")	¥32,000
No.AR-212	タムタム	30cm×20cm(12"×8")	¥17,000
No.AR-213	タムタム	33cm×23cm(13"×9")	¥18,500
No.AR-217	バスタムタム	35cm×35cm(14"×14")	¥31,000
No.AR-216	バスタムタム	41cm×41cm(16"×16")	¥35,000
No.800	ハイハットスタンド		¥12,000
No.803×3	シンバルスタンド×3台	(@8,000×3)	¥24,000
No.806	スネアスタンド		¥9,000
No.810×2	ドラムベダル×2台	(@12,000×2)	¥24,000
No.889	ツインタムスタンド		¥8,000
No.722-B	ワイヤーブラシ		¥500
No.7A	スティック		¥500
合計価格			¥317,500

その他プレジデント-606のバリエーションとしては好評なツインタムタム、ツインバスタムのP-626、AR-626も御愛用ください。

P-626 OUTFIT.....合計価格 ¥ 266,000

AR-626 OUTFIT.....合計価格 ¥ 240,500

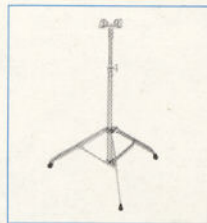
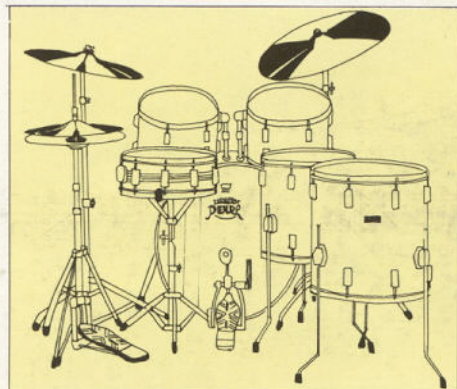

No.889...ツインタムスタンド  
..... ¥ 8,000



# PRESIDENT-505

OUTFIT

プレジデント-505はメロディックタムも使いたいが、いつもはスタンダードな組み合わせでも使えるセットが欲しいという、オールラウンドドラマーの為のドラムセットで6"、8"、10"、12"のメロディックタムに20"のバスドラム、13"のタムタム、16"のバスタムを組み合わせたものでファイバーシェルのダイナミックなパワーが特徴です。

## プレジデント-505ドラムセット

### No.P-505 OUTFIT

No.P-320	バスドラム	
	51cm×35cm(20"×14")	¥ 49,000
No.716	タムタムホルダー	¥ 5,000
No.4214	スネアドラム	
	35cm×13cm(14"×5")	¥ 34,000
No.P-6	メロディックタムタム	
	6"×5½"	¥ 10,000
No.P-8	メロディックタムタム	
	8"×5½"	¥ 11,000
No.P-10	メロディックタムタム	
	10"×6½"	¥ 14,500
No.P-12	メロディックタムタム	
	12"×8"	¥ 16,500
No.P-213	タムタム	
	33cm×23cm(13"×9")	¥ 23,000
No.P-216	バスタムタム	
	41cm×41cm(16"×16")	¥ 40,000
No.800	ハイハットスタンド	¥ 12,000
No.803×2	シンバルスタンド×2台	
	(@8,000×2)	¥ 16,000
No.806	スネアスタンド	¥ 9,000
No.810	ドラムベダル	¥ 12,000
No.813-S×2	イトブラザースタンド	
	(S)×2台(@8,400×2)	¥ 16,800
No.722-B	ワイヤーブラシ	¥ 500
No.7A	スティック	¥ 500
合計価格		¥ 269,800

その他プレジデント-505のバリエーションとしてはメロディックタムだけのP-525、キャロルのユウ岡崎も愛用しているツインメロディックタムのP-545モデルもあります。

P-525 OUTFIT .....合計価格 ¥ 239,400

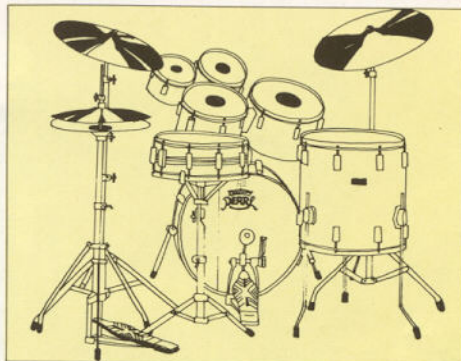

P-545 OUTFIT .....合計価格 ¥ 210,000

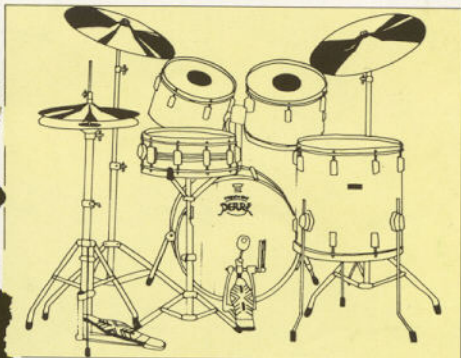

王者の風格に重厚さを増した



**BIG-SHOT** OUTFIT

王者の風格をもつプレジデントシリーズがさらに充実しました。ツインタムタム、ツインフロアタムというロックドラムではすでに一般的になっている組み合わせが加わったのです。サイズも海外向けだけに発売していた大きめのサイズで、ビッグショットの名にふさわしいモデルです。

## ビッグショットドラムセット

## NoBS-24 OUTFIT

NoP-224	バスドラム	61cm×35cm(24"×14")	¥ 55,000
No.716T	ツインタムタムホルダー		¥ 10,000
NoP-213	タムタム33cm×23cm(13"×9")		¥ 23,000
NoP-214	タムタム35cm×25cm(14"×10")		¥ 25,000
NoP-216	バスタムタム	41cm×41cm(16"×16")	¥ 40,000
NoP-219	バスタムタム	46cm×41cm(18"×16")	¥ 44,000
5点セット価格			¥ 197,000
No4914	ジュビタースネアドラム	35cm×17cm(14"×6½")	¥ 48,000
No.800	ハイハットスタンド		¥ 12,000
No.803×3	シンバルスタンド3台	(@8,000×3)	¥ 24,000
No.806	スネアスタンド		¥ 9,000
No.810	ドラムペダル		¥ 12,000
No.722-B	ワイヤーブラシ		¥ 500
No.7A	スティック		¥ 500
合計価格			¥ 303,000

★26"バスドラムをご希望の場合は、NoBS-26とご指定ください。

NoP-226バスドラム  
66cm×35cm(26"×14") ¥ 58,000

●シンバルはバイステフォーミュラ-602シンバルをお奨めします。(詳しくはシンバルのページをごらんください。)



風格あるドラムの王者……



# PRESIDENT OUTFIT

## ● プレジデントシリーズ

プレジデントシリーズはプロドラマーの要求を完全に満たした最高級ドラムのシリーズです。

パールで開発したファイバーシェルは湿度の影響をまったく受けない、良く透る明るいサウンドとビッグパワーが特徴です。

その上新設計パーツの機能性と結びつき、ドラムの王者としての風格をそなえています。

P-20 CUSTOM



## プレジデントドラムセット

No.P-22	
No.P-222 ……バスドラム	
56cm×35cm(22"×14")	¥ 53,000
No.716 ……タムタムホルダー	¥ 5,000
No.P-213 ……タムタム33cm×23cm(13"×9")	¥ 23,000
No.P-216 ……バスタムタム	
41cm×41cm(16"×16")	¥ 40,000
ドラム (P-222・P-213・P-216)	
3点セット価格	¥ 121,000
No.4214 ……スネアドラム35cm×13cm(14"×5")	¥ 34,000
No.800 ……ハイハットスタンド	¥ 12,000
No.803×2 ……シンバルスタンド×2台	
(@8,000×2)	¥ 16,000
No.806 ……スネアスタンド	¥ 9,000
No.810 ……ドラムベダル	¥ 12,000
No.722-B ……ワイヤーブラシ	¥ 500
No.7A ……スティック	¥ 500
合計価格	¥ 205,000

## ● P-22 CUSTOM

P-22セットにNo.P-212タムタム(¥21,000)とNo.716 タムホルダーをプラスするとツインタムのカスタムモデルになります。

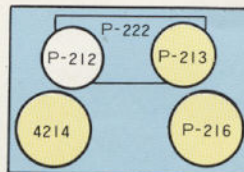

○シンバルはバイステフォーミュラ602シンバル  
22"×18"×14"サウンドエッジハイハットをお奨めします。  
(詳しくはシンバルのページをごらんください)

No.P-20

No.P-220 ……バスドラム	
51cm×35cm(20"×14")	¥ 49,000
No.716 ……タムタムホルダー	¥ 5,000
No.P-212 ……タムタム30cm×20cm(12"×8")	¥ 21,000
No.P-217 ……バスタムタム	
35cm×35cm(14"×14")	¥ 35,000
ドラム (P-220・P-212・P-217)	
3点セット価格	¥ 110,000
No.4214 ……スネアドラム	
35cm×13cm(14"×5")	¥ 34,000
No.800 ……ハイハットスタンド	¥ 12,000
No.803×2 ……シンバルスタンド×2台	
(@8,000×2)	¥ 16,000
No.806 ……スネアスタンド	¥ 9,000
No.810 ……ドラムベダル	¥ 12,000
No.722-B ……ワイヤーブラシ	¥ 500
No.7A ……スティック	¥ 500
合計価格	¥ 194,000

18"バスドラムのセットをご希望の場合はNo.P-18とご指定ください。

No.P-218 ……バスドラム

46cm×35cm(18"×14") ¥ 45,000

## ● P-20 CUSTOM

P-20セットにNo.P-213タムタム(¥23,000)とNo.716 タムホルダーをプラスするとツインタムのカスタムモデルになります。

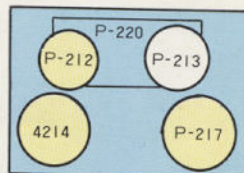

○シンバルはバイステフォーミュラ602シンバル  
20"×18"×14"サウンドエッジハイハットをお奨めします。  
(詳しくはシンバルのページをごらんください)

音色、音量はもちろんステージ効果は抜群





# CRYSTAL BEAT OUTFIT

プレジデント、アーティストに次いでプロフェッショナルモデルの第三弾として発表し、多くのドラマーに愛用されてきたクリスタルビートがさらに充実してシリーズに成長しました。ドラムセットだけでなくメロディック・タム（エイトブラザーズ）までのラインアップがそろい、さらにクリアー、レッド、ブルー、イエローの4色からも選べます。ステージでのスポットライト等の光の効果も優れ、ショウアップすることは他に類がありません。音質・音量は、材質の優れた特性に加えて継ぎ目のないシームレスシェルによりビッグパワーと、独特のプリリアンスサウンドが特徴です。

## クリスタルビートドラムセット

### No.AC-22 OUTFIT

No.AC-222…バスドラム		
56cm×35cm(22"×14")	¥	61,000
No.716T…ツインタムタムホルダー	¥	10,000
No.AC-212…タムタム30cm×20cm(12"×8")	¥	23,000
No.AC-213…タムタム33cm×23cm(13"×9")	¥	25,500
No.AC-216…バスタムタム		
41cm×41cm(16"×16")	¥	43,000
<b>4点セット価格</b>	¥	<b>162,500</b>
No.4814…ジュビタースネアドラム		
35cm×13cm(14"×5")	¥	45,000
No.800…ハイハットスタンド	¥	12,000
No.803×2…シンバルスタンド×2		
(@8,000×2)	¥	16,000
No.806…スネアスタンド	¥	9,000
No.810…ドラムペダル	¥	12,000
No.722-B…ワイヤーブラシ	¥	500
No.7A…スティック	¥	500
<b>合計価格</b>	¥	<b>257,500</b>

### No.AC-20 OUTFIT

No.AC-220…バスドラム		
51cm×35cm(20"×14")	¥	58,000
No.716T…ツインタムタムホルダー	¥	10,000
No.AC-212…タムタム30cm×20cm(12"×8")	¥	23,000
No.AC-213…タムタム33cm×23cm(13"×9")	¥	25,500
No.AC-217…バスタムタム		
35cm×35cm(14"×14")	¥	40,000
<b>4点セット価格</b>	¥	<b>156,500</b>
No.4814…ジュビタースネアドラム		
35cm×13cm(14"×5")	¥	45,000
No.800…ハイハットスタンド	¥	12,000
No.803×2…シンバルスタンド×2		
(@8,000×2)	¥	16,000
No.806…スネアスタンド	¥	9,000
No.810…ドラムペダル	¥	12,000
No.722-B…ワイヤーブラシ	¥	500
No.7A…スティック	¥	500
<b>合計価格</b>	¥	<b>251,500</b>



ビッグパワーを誇る……



# ARTIST OUTFIT

## ●アーティストシリーズ

アーティストシリーズは従来のウッドシェルの欠点を完全に補ったウッドファイバーシェル（プライウッドとグラスファイバーの特殊合成による胴）のプロフェッショナルモデルのドラムシリーズです。

プレジデントと同じデザイン、同じ機能を持ちながらウッドシェル独特の柔かみのあるサウンドが特徴です。



## アーティストドラムセット

No.AR-22	
No.AR-222…バスドラム	
56cm×35cm(22"×14")	¥ 47,000
No.716 ……タムタムホルダー	¥ 5,000
No.AR-213…タムタム33cm×23cm(13"×9")	¥ 18,500
No.AR-216…バスタムタム	
41cm×41cm(16"×16")	¥ 35,000
ドラム (AR-222・AR-213・AR-216)	
3点セット価格	¥ 105,500
No.4314 ……スネアドラム	
35cm×13cm(14"×5")	¥ 32,000
No.800 ……ハイハットスタンド	¥ 12,000
No.803×2 ……シンバルスタンド×2台	
(@8,000×2)	¥ 16,000
No.806 ……スネアスタンド	¥ 9,000
No.810 ……ドラムペダル	¥ 12,000
No.722-B ……ワイヤーブラシ	¥ 500
No.7A ……スティック	¥ 500
合計価格	¥ 187,500

## ●AR-22 CUSTOM

No.AR-22セットにNo.AR-212タムタム(¥17,000)とNo.716ホルダーをプラスするとツインタムのカスタムモデルになります。

○シンバルはバイステフォーミュラ602シンバル (AR-22) 22" + 18" + 14" ハイハット (AR-20) 20" + 18" + 14" ハイハットをお奨めします。

(詳しくはシンバルのページをごらんください)

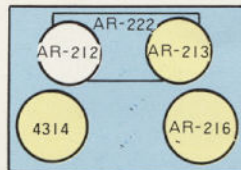

## No.AR-20

No.AR-220…バスドラム	
51cm×35cm(20"×14")	¥ 43,000
No.716 ……タムタムホルダー	¥ 5,000
No.AR-212…タムタム30cm×20cm(12"×8")	¥ 17,000
No.AR-217…バスタムタム	
35cm×35cm(14"×14")	¥ 31,000
ドラム (AR-220・AR-212・AR-217)	
3点セット価格	¥ 96,000
No.4314 ……スネアドラム	
35cm×13cm(14"×5")	¥ 32,000
No.800 ……ハイハットスタンド	¥ 12,000
No.803×2 ……シンバルスタンド×2台	
(@8,000×2)	¥ 16,000
No.806 ……スネアスタンド	¥ 9,000
No.810 ……ドラムペダル	¥ 12,000
No.722-B ……ワイヤーブラシ	¥ 500
No.7A ……スティック	¥ 500
合計価格	¥ 178,000

18"バスドラムのセットをご希望の場合はNo.AR-18とご指定ください。

## No.AR-218…バスドラム

46cm×35cm(18"×14") ¥ 41,000

## ●AR-20 CUSTOM

No.AR-20セットにNo.AR-213タムタム(¥18,500)とNo.716ホルダーをプラスするとツインタムのカスタムモデルになります。

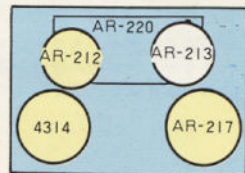

# CRYSTAL EIGHT BROTHERS OUTFIT

## ●クリスタル エイト ブラザーズ

発売以来多くのプロドラマーに好評のエイトブラザーズにクリスタルのモデルが加わりました。

現代音楽の要求する“ドラムをよりメロディアスに”という問題を8つのメロディック・タムでカバーすると同時にショウアップするドラムが約束されています。

### No.AC-1000

No.AC-6 ..... 6" × 5½" ..... ¥ 12,000

No.AC-8 ..... 8" × 5½" ..... ¥ 13,000

No.AC-10 ..... 10" × 6½" ..... ¥ 18,000

No.AC-12 ..... 12" × 8" ..... ¥ 20,000

No.AC-13 ..... 13" × 9" ..... ¥ 24,000

No.AC-14A ..... 14" × 10" ..... ¥ 26,000

No.AC-14B ..... 14" × 12" ..... ¥ 28,000

No.AC-16 ..... 16" × 14" ..... ¥ 34,000

No.813-S × 2 ..... スタンド(S) × 2

(@8,400 × 2) ..... ¥ 16,800

No.813-L × 2 ..... スタンド(L) × 2

(@8,400 × 2) ..... ¥ 16,800

合計価格 ..... ¥ 208,600

4色のクリスタルカラーより、どの色でも選べますが、色を組み合わせる場合は2つ以上のタムタムを同じ色でご指定ください。

サウンドバリエーションを  
よりメロディアスに………



# EIGHT BROTHERS OUTFIT



## ●エイトブラザーズ

ロックドラマー、スタジオドラマー  
待望のメロディック・タムができた  
した。厳選されたファイバーシェル  
に、ウェザーキングCSヘッドを使用  
したこのエイトブラザーズは、現  
代音楽の要求する“ドラムをよりメ  
ロディアスなものに…”という問題  
を8つのメロディック・タムでカバ  
ーするものです。

### No. P-1000

No. P-6	…6"×5½"	¥10,000
No. P-8	…8"×5½"	¥11,000
No. P-10	…10"×6½"	¥14,500
No. P-12	…12"×8"	¥16,500
No. P-13	…13"×9"	¥18,000
No. P-14	…14"×10"	¥20,000
No. P-15	…15"×12"	¥26,000
No. P-16	…16"×14"	¥28,000
No.813-S×2…スタンド(S)×2台		
(@8,400×2)		¥16,800
No.813-L×2…スタンド(L)×2台		
(@8,400×2)		¥16,800

合計価格……………¥ 177,600

# NEW DYNA-MAX OUTFIT

ウッドシエルの最高峰……

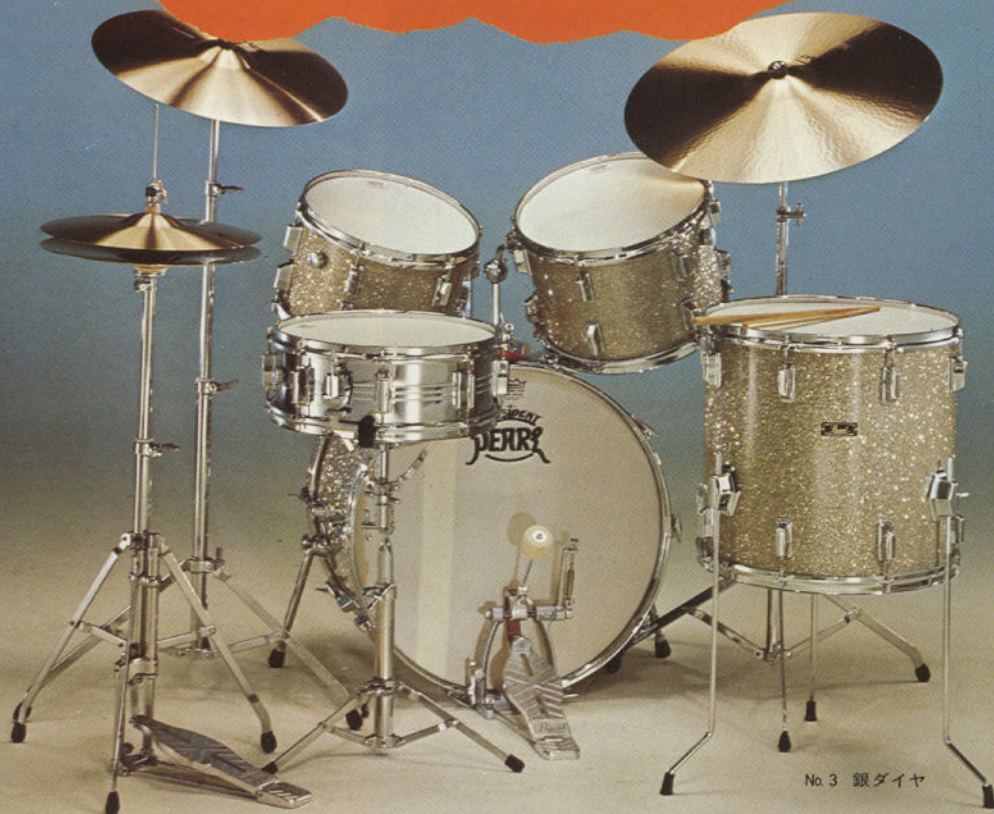

## ●ニューダイナマックス

オーソドックスなウッドシエルのダイナマックスセットが最高級ドラムのデザインと機能をそなえたプロフェッショナルタイプにモデルチェンジしました。

No.88

- No.2322……バスドラム  
56cm×35cm(22"×14") ……¥35,000
- No.716T ……ツインタムタムホルダー ¥10,000
- No.2312……タムタム30cm×20cm  
(12"×8") ……¥13,500
- No.2313……タムタム33cm×23cm  
(13"×9") ……¥15,000
- No.2316……バスタムタム41cm×41cm  
(16"×16") ……¥25,000
- ドラム (2322-2312-2313-2316)  
4点セット ……¥98,500
- No.4314……スネアドラム  
35cm×13cm(14"×5") ……¥32,000
- No.800 ……ハイハットスタンド ¥12,000
- No.803×2 ……シンバルスタンド×2台  
(@8,000×2) ……¥16,000
- No.806 ……スネアスタンド ……¥9,000
- No.810 ……ドラムペダル ……¥12,000
- No.722-B ……ワイヤーブラシ ……¥500
- No.7A ……スティック ……¥500

合計価格 ……¥180,500

No.88S

ニューダイナマックスセットでもNo.2312タムタムを使わない4点フルセットをご希望の場合No.88Sとご指定ください。

No.88S ……合計価格 ……¥162,000

○シンバルはバイステフォーミュラ 602シンバルかデキシーシンバルの22"+18"+14"ハイハットをお奨めします。(詳しくはシンバルのページをごらんください)

No.3 銀ダイヤ

# 優れた機能をささえる秘密は……

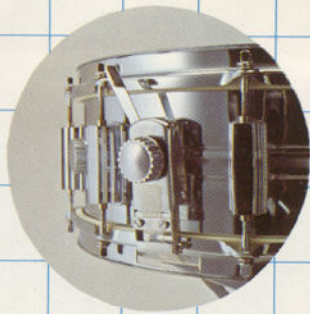

## スイッチ

優れた機能をもつ操作しやすいスイッチです。音をミュートさせずにひびき線の効果を最大に発揮させることができます。

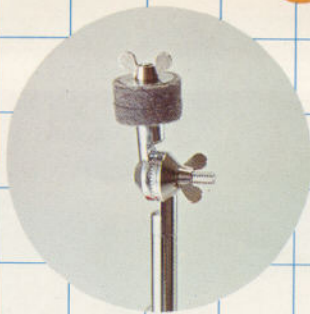

## シンバルホルダー

角度、高低の調節が簡単な安定度の高いモデルです。



## バスドラム脚

安定度のすぐれた高級モデルです。



## バスドラムフープ

耐久性を計算したクロームメッキ仕上げのメタルフープを使用しています。



## タムホルダー

簡単な操作で微妙な角度調整が確実に固定できる設計です。

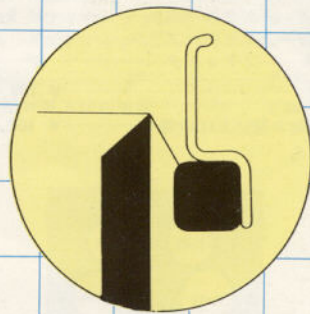

## メタルフープ・エッジ

音響効果の良い外曲げのメタルフープを使用しています。ドラムの鳴りに影響のあるエッジ処理は熟練技術者が入念に加工していますのでバランスの良い音が得られます。

# THUNDER-KING OUTFIT

## ●No.67サンダーキング

No.D-220…バスドラム	51cm×35cm(20"×14")	… ¥23,000
No.718T…ツインタムホルダー		… ¥6,000
No.4514…スネアドラム	35cm×14cm(14"×5½")	… ¥18,000
No.2213…タムタム	33cm×23cm(13"×9")	… ¥11,500
No.2212…タムタム	30cm×20cm(12"×8")	… ¥9,800
No.2216…バスタムタム	41cm×41cm(16"×16")	… ¥16,000
No.805…ハイハットスタンド		… ¥7,000
No.703×2 シンバルスタンド	(@ 3,600×2台)	… ¥7,200
No.706…スネアスタンド		… ¥4,800
No.709…ドラムペダル		… ¥5,000
No.722…ワイヤーブラシ		… ¥400
No.7A…スティック		… ¥500
合計		… ¥109,200
●一括お買い上げの場合		… ¥102,000

○シンバルはバイステデキシーシンバルの  
20" + 18" + 14"ハイハットシンバルを  
お奨めします。  
(詳しくはシンバルのページをごらんください)

歴史あるツインタムタム……



No.31ジェットブラック



# DOWN BEAT OUTFIT

オーソドックスなモデルを選ぶなら……



No.4 青ダイヤ

## ●No.55ダウンビート

No.2220	バスドラム(シンバルホルダー・脚付き)	
	51cm×35cm(20"×14")	¥23,000
No.718	タムタムホルダー	¥3,500
No.4614	スネアドラム	
	35cm×14cm(14"×5½")	¥16,000
No.2212	タムタム	
	30cm×20cm(12"×8")	¥9,800
No.2217	バスタムタム	
	35cm×35cm(14"×14")	¥14,000
No.805	ハイハットスタンド	¥7,000
No.706	スネアスタンド	¥4,800
No.709	ドラムペダル	¥5,000
No.318	シンバル46cm(18")	¥5,800
No.314H	ハイハットシンバル	
	35mm(14")	¥6,400
No.722	ワイヤーブラシ	¥400
No.7A	スティック	¥500
合計		¥96,200

●一括お買上げの場合……………¥88,000

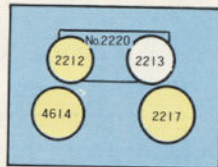

### No.55 CUSTOM

No.55セットにNo.2213タムタム(¥11,500)とNo.718タムホルダーをプラスすると簡単にツインタムのカスタムモデルになります。

# CHALLENGER Mk-II OUTFIT

## ●No.48チャレンジャー Mk-II

タフで使いやすく格調高いチャレンジャーに流行のツインタムモデルが誕生しました。名づけてチャレンジャーマークII、チャレンジャー同様ご愛用ください。

## ビギナータイプのツインモデル

No.C-120…バスドラム	51cm×35cm(20"×14")	…¥20,000
No.718T…ツインタムタムホルダー		¥6,000
No.4614…スネアドラム	35cm×14cm(14"×5½")	…¥16,000
No.C-112…タムタム	30cm×20cm(12"×8")	…¥9,800
No.C-113…タムタム	33cm×23cm(13"×9")	…¥11,500
No.C-117…バスタムタム	35cm×35cm(14"×14")	…¥12,500
No.700…ハイハットスタンド		…¥4,900
No.702…シンバルスタンド		…¥3,000
No.705…スネアスタンド		…¥3,400
No.708…ドラムペダル		…¥4,000
No.318…シンバル46cm(18")		…¥5,800
No.312H…ハイハットシンバル	30cm(12")	…¥4,400
No.722…ワイヤーブラシ		…¥400
No.7A…スティック		…¥500
合計		…¥102,200

●一括お買い上げの場合…¥75,000



# CHALLENGER OUTFIT

ビギナータイプなら格調ある……



## ●No.45チャレンジャー

音質音量を中心に、使いやすさと堅牢性を研究し初心者にとってあらゆる条件をそろえた格調高いドラムセットです。

No.C-120…バスドラム(シンバルホルダー一脚付き) 51cm×35cm(20"×14")	…¥20,000
No.718…タムタムホルダー	…¥3,500
No.4614…スネアドラム 35cm×14cm(14"×5½")	…¥16,000
No.C-112…タムタム 30cm×20cm(12"×8")	…¥9,800
No.C-117…バスタムタム 35cm×35cm(14"×14")	…¥12,500
No.700…ハイハットスタンド	…¥4,900
No.705…スネアスタンド	…¥3,400
No.708…ドラムペダル	…¥4,000
No.318…シンバル46cm(18")	…¥5,800
No.312H…ハイハットシンバル 30cm(12")	…¥4,400
No.722…ワイヤーブラシ	…¥400
No.7A…スティック	…¥500
合計	…¥85,200
●一括お買い上げの場合	…¥64,000

# VALENCIA

OUTFIT

## ●No.35バレンシア

バレンシアセットは、初心者向モデルとして発売以来ベストセラーを続けています。初めてドラムを叩く貴方にも、プレイする楽しさを充分味わっていただけます。

No.V-120	バスドラム(シンバルホルダー・脚付き)	51cm×35cm(20"×14")	¥18,000
No.718	タムタムホルダー		¥3,500
No.V-314	スネアドラム	35cm×13cm(14"×5")	¥11,000
No.V-112	タムタム	30cm×20cm(12"×8")	¥7,500
No.V-117	バスタムタム	35cm×35cm(14"×14")	¥11,000
No.700	ハイハットスタンド		¥4,900
No.705	スネアスタンド		¥3,400
No.708	ドラムペダル		¥4,000
No.316	シンバル41cm(16")		¥4,800
No.312H	ハイハットシンバル	30cm(12")	¥4,400
No.722	ワイヤーブラシ		¥400
No.7A	スティック		¥500
合計			¥73,400

●一括お買い上げの場合……………¥55,000

## ドラムのワールドベストセラー



No.13マリンバール

# SNARE DRUMS

プレイを生かす……  
ハイテクニツクな



No.4814



No.4214

## ●プロフェッショナルメタルスネアドラム

プロフェッショナルメタルスネアは厳選されたメタル材にウェザーキングヘッド、ダイキャスト製スイッチを使用したビッグパワーの高級メタルスネアドラムです。

No.4214…35cm×13cm(14"×5")…10本ポート…¥35,000

No.4314…35cm×13cm(14"×5")…8本ポート…¥33,000

## ●ジュピタースネアドラム

ジュピタースネアはアメリカやヨーロッパで、スネアドラムの主流となったメタルシェルにパラレルアクションの新型スイッチを装着したニューモデルです。

特殊設計のメタル胴と、バランスの良いウェザーキングヘッドを使用していますので、スティックのリバウンドが良く、あなたのプレイがより正確で速いものとなります。

また厳選されたメタル材はパワフルで、現代的なサウンドを生み出しました。

No.4814…ジュピタースネアドラム

35cm×13cm(14"×5")10本ポート…¥45,000

No.4914…ジュピタースネアドラム

35cm×17cm(14"×6½")10本ポート¥48,000



# CRYSTAL SNARE DRUMS

## ●パール クリスタル スネアドラム

クリスタルスネアドラムは、ダイキャスト製スィッチとウェザーキングヘッドの組み合わせにより、バランスの良いサウンドが生まれました。

クリスタルクリアー、クリスタルイエロー、クリスタルブルー、クリスタルレッドの中よりお好みのカラーをお選びください。

No.AC-314.....35cm×13cm(14"×5")10本ポート.....¥35,000



No.AC-314Y



No.AC-314C



No.AC-314R



No.AC-314B

# PEARL SNARE DRUMS

## ●パールメタルスネアドラム

パールメタルスネアは近代的な美しい音と豊かな音量を誇る総クロームメッキ仕上げのスネアドラムです。

No.4514.....35cm×14cm(14"×5½").....10本ポート.....¥18,000

No.4614.....35cm×14cm(14"×5½").....8本ポート.....¥16,000

## ●パールスネアドラム

高級ウッドシェルパール仕上げスネアドラムは深みのあるサウンドが特徴で新型スイッチおよび音響効果の良いメタルフープを使用しています。

No.2314.....35cm×13cm(14"×5").....8本ポート.....¥16,000

No.3214.....35cm×13cm(14"×5").....6本ポート.....¥10,000



No.4514



No.2314



No.3214

# LATIN AMERICAN DRUMS

## ●特製ボンゴ

○牛皮使用 ○クリ抜胴

No.208…18cm & 15cm (7" & 6") …… ¥ 15,000

No.207…18cm & 15cm (7" & 6") …… ¥ 13,500

No.206…15cm & 14cm (6" & 5½") …… ¥ 12,000

No.205…14cm & 13cm (5½" & 5") …… ¥ 9,000

## ●特製コンガ(桶胴)

○牛皮または馬皮使用 ○脚付き

No.212…30cm × 76cm (12" × 30") …… ¥ 44,000

No.210…25cm × 71cm (10" × 28") …… ¥ 40,000

## ●特製コンガ(ファイバー胴)

○牛皮または馬皮使用 ○脚付き

No.212F…30cm × 76cm (12" × 30") …… ¥ 44,000

No.210F…25cm × 71cm (10" × 28") …… ¥ 40,000

## ●ティンバレス

○メタル胴 ○スタンド付き

○726-M…13cm (5")カウベル付き

No.213…35cm & 33cm (14" & 13") …… ¥ 46,000



ラテンリズムには欠かせられない……





ゴン・ポップの製品は、材質を吟味し、鳴りを計算した形状でラテンパーカッションでは世界一との定評を受け、中南米をはじめ、アメリカのプロミュージシャンが激賞しています。

### ●スーパーボンゴ

- NoGB-203...7' & 8' ..... ¥59,000
- NoGB-202...7' & 8' ..... ¥40,000
- NoGB-201...7' & 8' ..... ¥32,000

### ●スーパーコンガ

- 桶胴 ○ナチュラルマホガニー仕上げ
- 調整ベルト付き(スタンドは別途)
- NoGB-412...12 $\frac{1}{4}$ " ..... ¥85,000
- NoGB-410...10 $\frac{3}{4}$ " ..... ¥71,000

### ●デラックスコンガ

- 桶胴 ○リッチブラック仕上げ(スタンドは別途)
- NoGB-312...12 $\frac{1}{4}$ " ..... ¥74,000
- NoGB-310...10 $\frac{3}{4}$ " ..... ¥65,000

- NoGB-40...コンガ用ダブルスタンド ..... ¥22,000

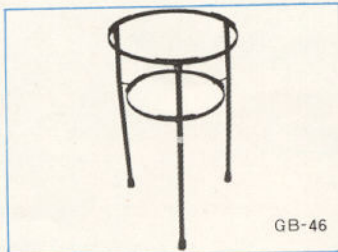

- NoGB-46...コンガ用ダブルフープスタンド(1台) ..... ¥8,000



# DRUM PRACTICE PADS

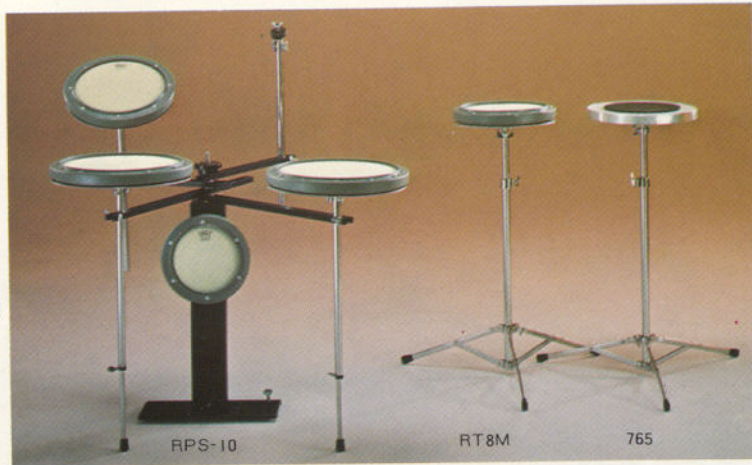

### ●レモ練習台(MADE IN U.S.A.)

レモ製の、ドラムと同じセッティングができる練習台です。ドラム教室、自宅での練習に最適です。

- NoRPS10 レモレーニングセット ¥29,000

レモ製の、高低自在、頭部ギヤー式角度調整の自由なスタンド式練習台です。

- NoRT8M...レモ練習台 ..... ¥5,900

### ●練習台

高低自在、頭部ギヤー式角度調整の自由なスタンド式練習台です。打面はラバーで音が小さくどこでも使用できるうえ持運びが便利なコンパクト型です。

- No.765 ..... ¥3,700

# DRUM PEDALS

軽快なフットワークが可能に……

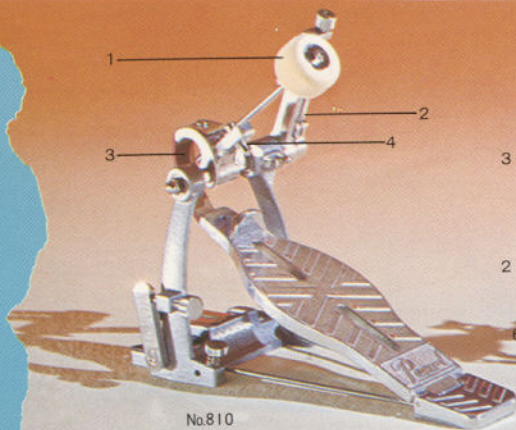

No.810

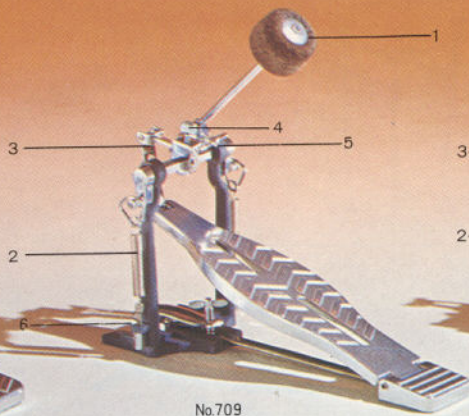

No.709

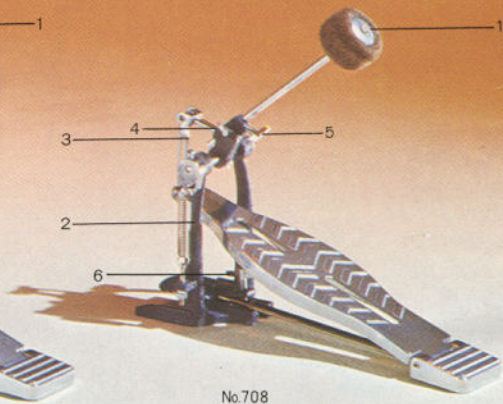

No.708

## ●プロフェッショナルドラムペダル

発売以来プロにも人気のあるダイカスト製フットボードのドラムペダルです。スプリング強度、ピーターボール角度調整が簡単な操作で調整できます。また特殊ベアリングを使用したことにより軽快なフットワークが可能になりました。

No.810 …ドラムペダル……………¥ 12,000

## ●ドラムペダル

ダイカストフットボードを使用したデラックスドラムペダルのニューモデルです。

No.709 …ドラムペダル……………¥ 5,000

使いやすさで、好評を得ているスタンダードドラムペダルのニューモデルです。

No.708 …ドラムペダル……………¥ 4,000

No.810-1…ピーターボール(B-150C) …… ¥ 1,500

No.810-2…スプリング(ネジ付き)

(S-155C) …… ¥ 400

No.810-3…ペダルストラップ

(S-160C) …… ¥ 400

No.810-4…ピーターボール固定ネジ

(ナット付き) …… ¥ 200

No.708-1…ピーターボール(B-150A) …… ¥ 700

No.708-2…スプリング(S-155A) …… ¥ 150

No.708-3…ペダルストラップ(S-160A) …… ¥ 300

No.708-4…扇ネジ(S-108A) …… ¥ 50

No.708-5…トンボネジ(S-101) …… ¥ 50

No.708-6…トンボネジ(S-103) …… ¥ 100

No.709-1…ピーターボール(B-150B) …… ¥ 700

No.709-2…スプリング(S-155B) …… ¥ 200

No.709-3…ペダルストラップ(S-160B) …… ¥ 300

No.709-4…扇ネジ(S-108B) …… ¥ 50

No.709-5…トンボネジ(S-102) …… ¥ 50

No.709-6…トンボネジ(S-104) …… ¥ 100

# SNARE STANDS

欠かせられない……  
安定したドラムプレイに

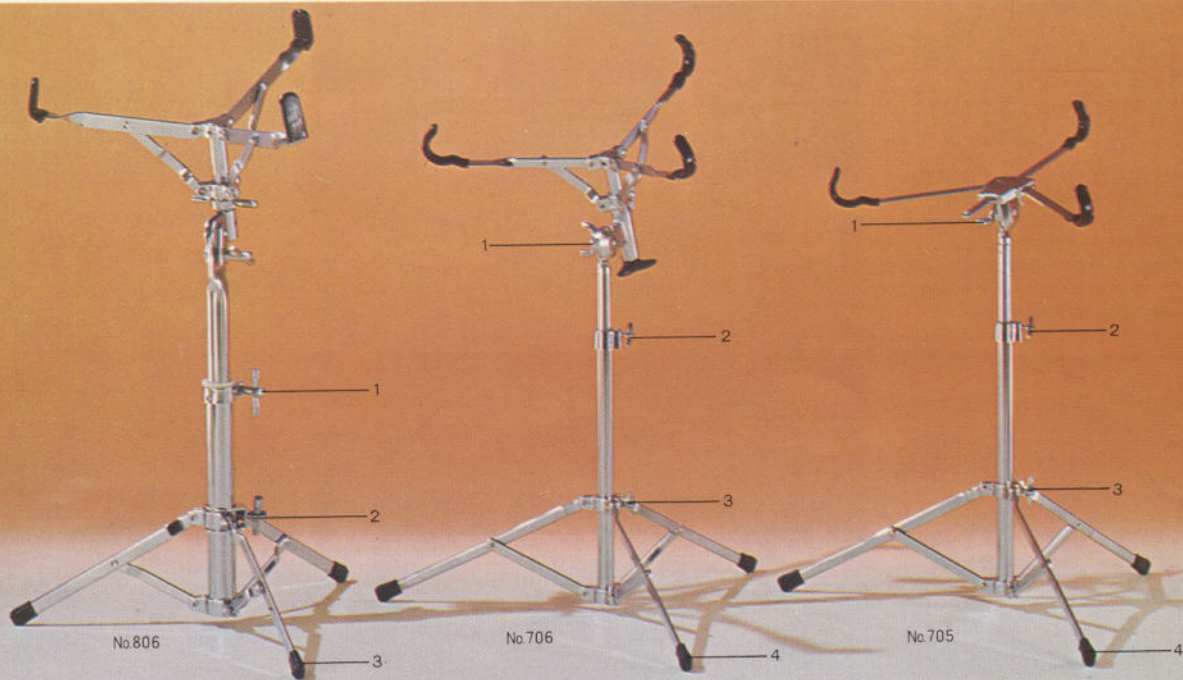

## ●スネアスタンド

安定度のすぐれた重量感のある設計で、スネアドラムをグリップ調整機構が完全に固定するクロムメッキ仕上げの高級スネアスタンドです。

No.806 …プロモデル……………¥ 9,000  
No.706 …デラックスモデル……………¥ 4,800

クロムメッキ仕上げのエコノミータイプスネアスタンドです。

No.705 …スタンダードモデル……………¥ 3,400

No.705-1…トンボネジ(S-105)……………¥ 100  
No.705-2…トンボネジ(S-100)……………¥ 50  
No.705-3…トンボネジ(S-103)……………¥ 100  
No.705-4…脚 ゴ ム(R-170)……………¥ 50

No.706-1…トンボネジ(S-105)……………¥ 100  
No.706-2…トンボネジ(S-102)……………¥ 50  
No.706-3…トンボネジ(S-103)……………¥ 100  
No.706-4…脚ゴム(R-170)……………¥ 50

No.806-1…トンボネジ(ナット付き)……………¥ 350  
No.806-2…トンボネジ(S-111)……………¥ 250  
No.806-3…脚ゴム(R-174)……………¥ 100

# HI-HAT STANDS

## ●ハイハットスタンド

プロモデルハイハットスタンドは、簡単なスプリング調整でハイハットの種類に影響されず、好みの強さに合わせられます。また、特殊機構をそなえていますので雑音もなくスムーズに演奏できます。(シンバルは別途)

No.800 …プロモデル……………¥12,000

デラックスモデルハイハットスタンドは、ストッパーを付けていますので、演奏しやすい高さ簡単にセットできます。アンカーの働きで演奏中も横ぶれがありません。

No.805 …デラックスモデル……………¥7,000  
スタンダードモデルハイハットスタンドはドラムペダルと同じデザインのフットボードで高級クロームメッキ仕上げのコンパクトなモデルです。

No.700 …スタンダードモデル……………¥4,900

No.700-1…ハイハットクラッチ  
(C-300A) ………………¥400

No.700-2…ハイハットカップ  
(C-310)……………¥150

No.700-3…トンボネジ(S-100)……………¥50

No.700-4…トンボネジ(S-103)……………¥100

No.700-5…脚ゴム(R-170)……………¥50

No.805-1…ハイハットクラッチ  
(C-300B)……………¥500

No.805-2…ハイハットカップ  
(C-310)……………¥150

No.805-3…トンボネジ(S-100)……………¥50

No.805-4…トンボネジ(S-103)……………¥100

No.805-5…脚ゴム(R-170)……………¥50

生むために………  
ハギシのよい音を

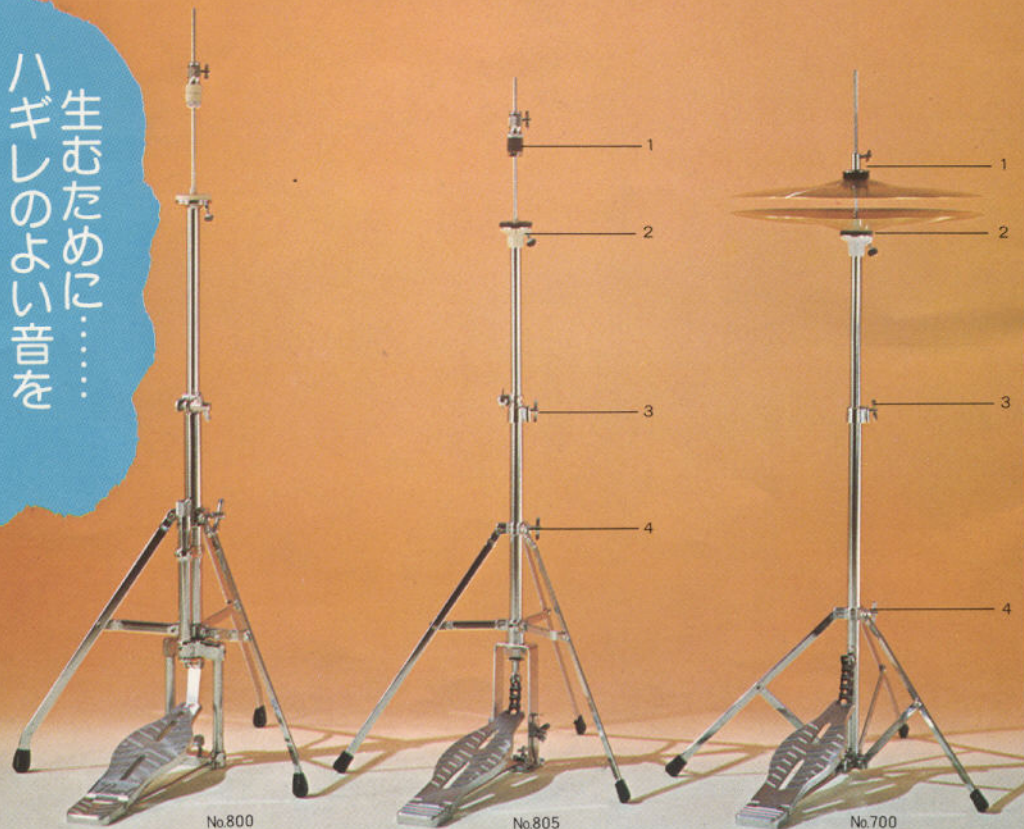

No.800

No.805

No.700

# CYMBAL STANDS / DRUMMER'S THRONES

シンバルの角度が、自由に固定でき安定度も抜群な三段スライド式、高級クロームメッキ仕上げのシンバルスタンドです。

コンパクトタイプ…  
安定感あふれる

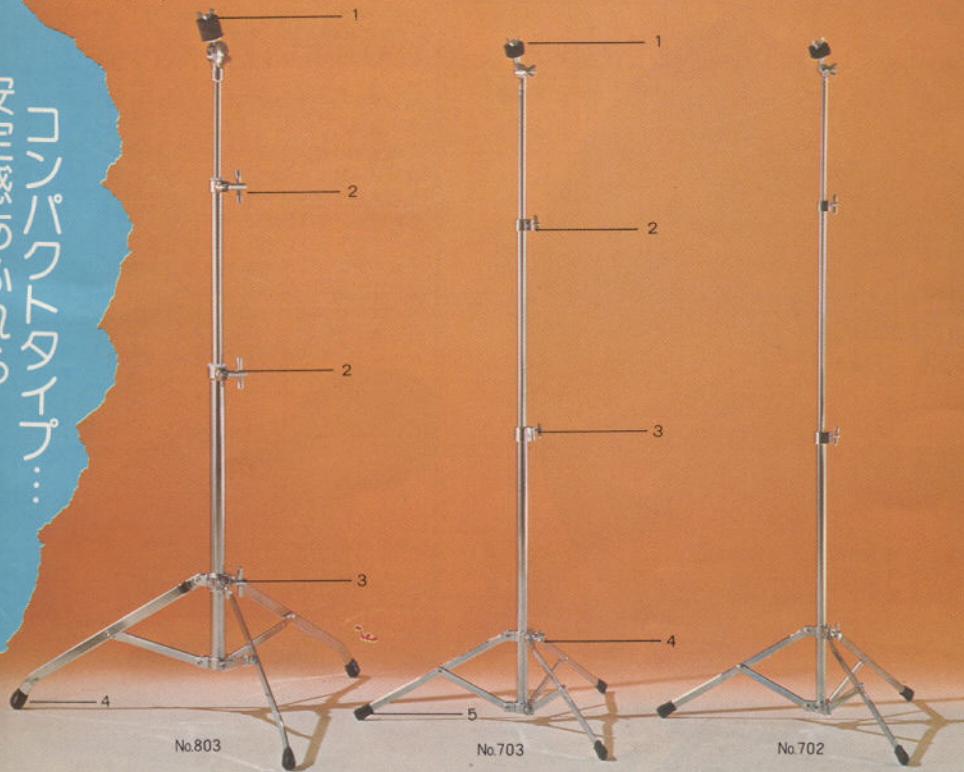

No.803

No.703

No.702

## ●シンバルスタンド

No.803	…プロモデル	…¥ 8,000
No.703	…デラックスモデル	…¥ 3,600
No.702	…スタンダードモデル	…¥ 3,000
No.803-1	…蝶ナット	…¥ 100
No.803-2	…トンボネジ(ナット付)	…¥ 350
No.803-3	…トンボネジ	…¥ 250
No.803-4	…脚ゴム(R-174)	…¥ 100
No.703-1	…蝶ナット(N-091)	…¥ 50
No.703-2	…トンボネジ(S-100)	…¥ 50
No.703-3	…トンボネジ(S-100)	…¥ 50
No.703-4	…トンボネジ(S-103)	…¥ 100
No.703-5	…脚ゴム(R-170)	…¥ 50

## ●ドラム椅子

クロームメッキ仕上げのスタンドに、ビニールレザーシート of 組合せのプロドラマー用に作られた安定度の高いドラム椅子です。

No.850	…プロモデル	…¥ 12,000
	…アメリカで人気のあるコンパクトなモデルのドラム椅子です。	
No.750	…デラックスモデル	…¥ 5,800



No.850

No.750



No.R-172

No.750用脚ゴム大 …… ¥ 100



No.R-173

No.750用脚ゴム小 …… ¥ 50

# CYMBALS PAiSte

真心こめてつくられた音の芸術品。



高ければよいというもの  
ではありませんが…  
PAiSteは最高の価値  
をもつシンバルです。

(MADE IN SWITZERLAND)

パイスティンバルは、スイスの山峡で、この道30年の職人たちによってひとつひとつ真心こめて仕上げられた音の芸術品です。厳しい品質管理による製品の均一化により、シンバルに要求される“音”の極限をきわめたものです。とにかく一度スティックを持ち、あなたの耳で生のパイスティンバルをお確かめください。パイスティンバルは最高の価値を持った本場のシンバルです。



## [FORMULA-602]

### ●フォーミュラ602シンバル

(MADE BY PAISTE)

フォーミュラ602は、厳しい検査に合格した製品のみ出荷されているので、製品のバラツキがまったくない世界最高級のシンバルです。音色もプロドラマーが要求するさまざまなサウンドバリエーション(THIN・THIN CRUSH・MEDIUM・MEDIUM RIDE・HEAVY)をもち、「ステージに録音に良く透る音」と世界のトップドラマーに愛され激賞されています。

No.714H…35cm(14") ハイハットシンバル…	¥42,000
(単位1組)	
No.716F…41cm(16")	¥26,500
No.718F…46cm(18")	¥32,000
No.720F…51cm(20")	¥39,500
No.722F…56cm(22")	¥58,000
No.724F…1m(24")	¥67,000
(単位1枚)	

## [SOUND EDGE]

### ●フォーミュラ602サウンドエッジ ハイハットシンバル

(MADE BY PAISTE)

これまでのハイハットシンバルでは考えられなかった画期的な製品で“空気のこもり”をなくすよう設計されています。そのため音の切れがすばらしく澄んだハイピッチ奏法ができ、世界のトップドラマーがこぞって使用しています。(世界主要国特許)

No.714SE…35cm(14")	¥54,000
No.715SE…38cm(15")	¥57,000
(単位1組)	

## [PAISTE-2002]

バイステ2002はドラマーの要求する豊かで輝くような新しいサウンドのニューモデルです。

No.214H…35cm(14") ハイハットシンバル	¥36,000
No.215H…38cm(15") ハイハットシンバル	¥40,000
(単位1組)	

No.216…41cm(16")	¥23,000
No.218…46cm(18")	¥28,000
No.220…51cm(20")	¥37,000
No.222…56cm(22")	¥46,500
No.224…61cm(24")	¥56,000
(単位1枚)	

## [DIXIE]

### ●ディキシーシンバル

(MADE BY PAISTE)

ハンドハンマー仕上げのディキシーシンバルはどんな音楽にも適しており、その音質の良さは広く一般に愛用されています。

No.512H…30cm(12")	¥13,500
No.514H…35cm(14")	¥18,000
No.515H…38cm(15")	¥21,500
(単位1組)	

No.516…41cm(16")	¥13,000
No.518…46cm(18")	¥16,500
No.520…51cm(20")	¥21,500
No.522…56cm(22")	¥29,500
(単位1枚)	

バイステシンバルにサウンドバリエーションを拓げる特殊シンバルが新たに加わりました。

○フラットライドシンバル=ベルのない独特の形状をもつシンバルです。ドライなサウンドで、強く叩いても大きな音量はないが、音が遠くまで伸びるという特徴があります。

No.718FR…46cm(18")	¥43,000
No.720FR…51cm(20")	¥49,000

○チャイナタイプシンバル=外形が逆に反った変わった形状のシンバルです。ゴングのような音から普通のサウンドまで、奏法によっていろいろな音色が求められるという特徴があります。

No.718CT…46cm(18")	¥43,000
No.720CT…51cm(20")	¥49,000

PAISTE

GONG



世界最高級のバイステゴング…詳しくはカタログをご請求ください。

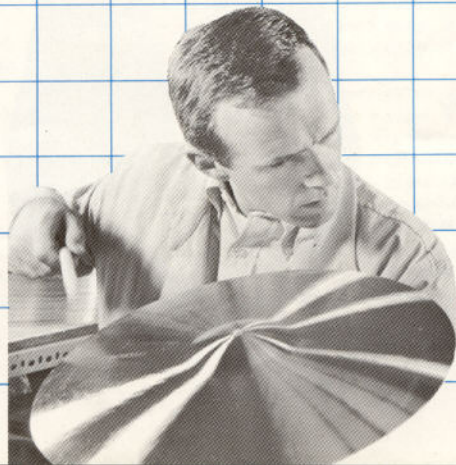

# CYMBALS

# UFIP

みがきぬかれた伝統を誇る……

## ●UFIP CYMBAL

100年を越す伝統につかわれたプロドラマーモデルのシンバルそれがユーヒップシンバルです。

(MADE IN ITALY)

## ●リトモシンバル

材質を特に厳選しベテラン技術者が作り上げた最高級シンバルです。音色は用途に応じて(CRASH-RIDE、PING、BOUNCE-RIDE)の中よりお選びください。

No.814RH	…35cm(14")	…ハイハットシンバル
		……………¥32,000(単位1組)
No.815RH	…38cm(15")	…ハイハットシンバル
		……………¥36,000(単位1組)
No.816R	…41cm(16")	…¥19,000(単位1枚)
No.818R	…46cm(18")	…¥24,000( " )
No.820R	…51cm(20")	…¥31,000( " )
No.822R	…56cm(22")	…¥39,500( " )

## ●スタンダードシンバル

原材の吟味から加工まで最高級シンバルと同等格で作られています。価格をエコノミータイプにおさえた高級シンバルです。

No.814H	…35cm(14")	…ハイハットシンバル
		……………¥26,000(単位1組)
No.815H	…38cm(15")	…ハイハットシンバル
		……………¥30,000(単位1組)
No.816	…41cm(16")	…¥15,500(単位1枚)
No.818	…46cm(18")	…¥21,000( " )
No.820	…51cm(20")	…¥27,000( " )
No.822	…56cm(22")	…¥35,000( " )



## ●PEARL CYMBAL

### ●デラックスシンバル

No.414H	…35cm(14")	ハイハットシンバル	…¥10,800
No.415H	…38cm(15")	ハイハットシンバル	…¥13,000
			(単位1組)
No.416	…41cm(16")	……………	¥7,500
No.418	…46cm(18")	……………	¥9,800
No.420	…51cm(20")	……………	¥13,000
No.422	…56cm(22")	……………	¥16,000
			(単位1枚)

### ●特製シンバル

No.312H	…30cm(12")	……………	¥4,400
No.314H	…35cm(14")	……………	¥6,400
			(単位1組)
No.316	…41cm(16")	……………	¥4,800
No.318	…46cm(18")	……………	¥5,800
No.320	…51cm(20")	……………	¥8,300
No.322	…56cm(22")	……………	¥10,000
No.324	…61cm(24")	……………	¥11,500
			(単位1枚)

### ●シズラー

シンバルシズラーはシズルシンバルと普通のシンバルの使いわけがワンタッチでできるというもので一枚のシンバルで2通りの音色が楽しめます。

No.770	……………	¥1,000
--------	-------	--------





# HAND MADE DRUM STICKS

バランスの良い手作りの味……

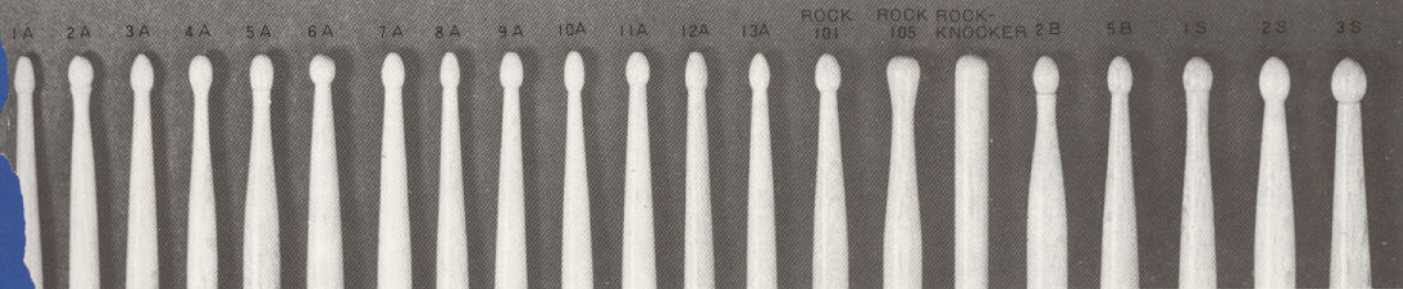

## ●パールハンドメイドスティック

パールハンドメイドスティックは材料（樫＝OAK）の選定から加工、仕上げにいたるまで熟練技術者の手によって入念に作られています。

その仕上りは手作りの良さが充分に生かされバランスの良い高品質のスティックが生まれました。

ビッグバンド、ジャズ、ロック、パレード、オーケストラ、それぞれの用途に応じてお使いください。

直径 全長

No. 1 A…コンサートモデル	13.5mm×407mm	¥ 500
No. 2 A…ジャズモデル	14mm×400mm	¥ 500
No. 3 A…コンサートモデル	13mm×407mm	¥ 500
No. 4 A…ジャズモデル	12mm×390mm	¥ 500
No. 5 A…ロックモデル	14mm×388mm	¥ 500
No. 6 A…ジャズモデル	14mm×397mm	¥ 500
No. 7 A…ポピュラーモデル	13mm×397mm	¥ 500
No. 8 A…ポピュラーモデル	13mm×394mm	¥ 500

No. 9 A…スーパーバランスモデル	14mm×407mm	¥ 500
No. 10 A…ジャズモデル	12mm×384mm	¥ 500
No. 11 A…ロックモデル	15mm×400mm	¥ 550
No. 12 A…コンサートモデル	13mm×417mm	¥ 500
No. 13 A…ジャズモデル	12.5mm×404mm	¥ 500
No. ROCK-101…ロックモデル	14mm×407mm	¥ 500
No. ROCK-105…ロックモデル	15mm×407mm	¥ 550
No. ROCK-KNOCKER… …ロックモデル	13mm×407mm	¥ 500
No. 2 B…パレードモデル	16mm×404mm	¥ 550
No. 5 B…ロックパレードモデル	15mm×407mm	¥ 550
No. 1 S…トレーニングモデル	16mm×429mm	¥ 550
No. 2 S…トレーニングモデル	16mm×433mm	¥ 550
No. 3 S…トレーニングモデル	18mm×433mm	¥ 600

## ナイロンチップスティック

No. 1 N…ジャズモデル	13.5mm×407mm	¥ 600
No. 3 N…コンサートモデル	13mm×407mm	¥ 600
No. 9 N…スーパーバランスモデル	14mm×407mm	¥ 600
ジュラルミントレーニングスティック		
No. AL	11mm×400mm	¥ 1,350
No. AM	12mm×400mm	¥ 1,350
No. AH	13mm×400mm	¥ 1,350

## pro-mark

アメリカではドラムスティックの代名詞に使われるほどプロマークのスティックはプロドラマーに信頼されています。

それは厳選されたヒッコリー材を使用し、他に類がないほどの入念な仕上げがなされているからです。一度プロマークのヒッコリースティックをお試しくださいればその良さが理解できるでしょう。

No. PRO-5A	¥ 1,000
No. PRO-JA	¥ 1,000
No. PRO-747	¥ 1,000

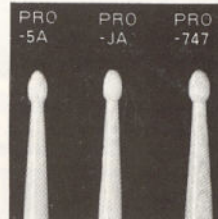

世界中のプレーヤーに絶賛されている……



**REMO**  
MADE IN U.S.A.

# DRUM HEADS

## ●ウェザーキングプラスチック

### ドラムヘッド(MADE BY REMO)

ウェザーキングプラスチックヘッドはプロプレーヤー用として、長年にわたり研究開発され、世界で初めて完成した最高級プラスチックヘッドです。あらゆるバンドに合うように設計されていて、どんなコンディションでも常に最高の状態で演奏できるようにつくられています。その音量、音色のすばらしさとタッチの良さは世界中のプレーヤーに絶賛されているプラスチックヘッドです。

#### 表 (Batter Heads)

No.112TA	30cm(12")	¥ 2,800
No.113TA	33cm(13")	¥ 2,900
No.114BA	35cm(14")	¥ 3,000
No.115BA	38cm(15")	¥ 3,200
No.116TA	41cm(16")	¥ 3,300
No.118B	46cm(18")	¥ 5,000
No.120B	51cm(20")	¥ 6,100
No.122B	56cm(22")	¥ 6,300
No.124B	61cm(24")	¥ 6,500
No.126B	66cm(26")	¥ 7,000

#### 裏 (Snare Heads)

No.114SA	35cm(14")	¥ 2,800
No.115SA	38cm(15")	¥ 3,000

## ●ウェザーキング“CS”ヘッド

打面を二重にして不要なサウンドをカットし現代音楽の要求するサウンドを作りだすことができるウェザーキングのニューモデルです。

No.CS-6	15cm(6")	¥ 2,800
No.CS-8	20cm(8")	¥ 2,900

No.CS-10	25cm(10")	¥ 3,000
No.CS-12	30cm(12")	¥ 3,200
No.CS-13	33cm(13")	¥ 3,300
No.CS-14	35cm(14")	¥ 3,500
No.CS-15	38cm(15")	¥ 3,800
No.CS-16	41cm(16")	¥ 3,900
No.CS-18	46cm(18")	¥ 5,800
No.CS-20	51cm(20")	¥ 7,100
No.CS-22	56cm(22")	¥ 7,300

## ●ウェザーキングクリアーヘッド

ステージ効果を高めるために透明に仕上げたウェザーキングのニューモデルです。

No.C-12TA	30cm(12")	¥ 2,800
No.C-13TA	33cm(13")	¥ 2,900
No.C-14BA	35cm(14")	¥ 3,000
No.C-16TA	41cm(16")	¥ 3,300
No.C-18B	46cm(18")	¥ 5,000
No.C-20B	51cm(20")	¥ 6,100
No.C-22B	56cm(22")	¥ 6,300



## ●パールプラスチックヘッド

パールプラスチックヘッドは音質、音量もすぐれヘッドの反発力が高いので貴方のブラッシュワーク、スティックワークを最高に生かすことができます。

#### 表 (Batter Heads)

No.B-12	30cm(12")	¥ 1,150
No.B-13	33cm(13")	¥ 1,200
No.B-14	35cm(14")	¥ 1,350
No.B-16	41cm(16")	¥ 1,600
No.B-18	46cm(18")	¥ 2,050
No.B-20	51cm(20")	¥ 2,200
No.B-22	56cm(22")	¥ 2,650

#### 裏 (Snare Head)

No.S-14	スネア用 35cm(14")	¥ 1,050
---------	----------------	---------

# ACCESSORIES

ケース



カバー

ワイヤー  
ブラシ

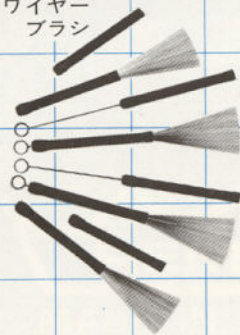

ドラムアンカー

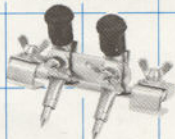

カウベル



ウッドブロック



## ●ドラムケース・カバー

ドラムケース	ファイバー製	ビニール製	シンバルケース	ファイバー製	ビニール製
26" B.D用	31,000	—	22" 用	14,000	4,300
24" B.D用	28,000	—	20" 用	13,500	3,900
22" B.D用	23,000	7,200	18" 用	—	3,600
20" B.D用	21,500	6,500	16" 用	—	3,000
18" B.D, B.T用	21,500	6,200	スタンドケース	—	—
16" B.T用	17,000	4,800	トランクケース	32,000	—
14" B.T用	16,000	4,600	(キャスター付き)	—	—
14" T.T用	12,500	—	スタンドケース	14,000	3,800
13" T.T用	11,000	3,600			
12" T.T用	10,500	3,500			
10" & 12" T.T用	16,500	—			
8" & 10" T.T用	13,500	—			
6" & 8" T.T用	12,000	—			
4914, 4814用	11,500	4,200			
14" × 5 1/2" S.D用	9,500	3,600			

## ●アクセサリ

No.722……ワイヤーブラシ …… ¥ 400	No.718T ……ツインタムホルダー …… ¥ 6,000
No.722B ……ワイヤーブラシ …… ¥ 500	No.715 ……シンバルホルダー …… ¥ 2,500
No.721 ……ドラムアンカー …… ¥ 1,200	No.732 ……バスドラム用帯ミュート …… ¥ 200
No.726M ……カウベル13cm(5") ¥ 1,800	No.734 ……ミュート …… ¥ 600
No.726L ……カウベル15cm(6") ¥ 1,900	No.730 ……バスドラム用脚 …… ¥ 400
No.736 ……ベルブロックセット …… ¥ 2,700	No.729 ……バスドラム用脚 …… ¥ 300
No.712 ……ウッドブロック …… ¥ 1,700	No.782 ……バスドラム用脚 …… ¥ 600
No.716 ……タムタムホルダー …… ¥ 5,000	No.783 ……バスドラム用脚 …… ¥ 500
No.716A ……タムタムホルダー(ベース付) …… ¥ 9,000	
No.716T ……ツインタムホルダー …… ¥ 10,000	(単位 1本)
No.718 ……タムタムホルダー …… ¥ 3,500	

# PARTS

## スナップ



S-022



S-023

## ●スナップ

S-022・14"スネアドラム用 ……¥ 600

S-023・ジュピタースネアドラム用 ……¥ 1,200

## 舟型



C-043



C-046



C-049



C-050

## フック



D-031



D-035

## スイッチ



S-012



S-013



S-015

## ●舟形

C-043・片孔ータムタム・バスタム用 ……¥ 200

C-046・両孔ーバレンシアスネアドラム  
タムタム・バスタム用 ¥ 200

C-049・両孔ーバレンシアバスタム用 ……¥ 200

C-050・片孔ーバスタム用 ……¥ 200

C-052・片孔ーAR, Pモデルタムタム、  
バスタム用 ……¥ 300

C-053・両孔ーAR, Pモデル  
スネアドラム用 ……¥ 300

C-054・片孔ーAR, Pモデル  
バスタム用 ……¥ 300

## ●フック

D-031・バスタム用 ……¥ 100

D-035・バスタム用 ……¥ 200

## キイ



C-052



C-053



C-054



K-026

## ●キイ

K-026・ダイカストハンドル ……¥ 120

## ●スイッチ

S-012・スネア用 ……¥ 1,000

S-013・スネア用 ……¥ 1,500

S-015・スネア用 ……¥ 3,500

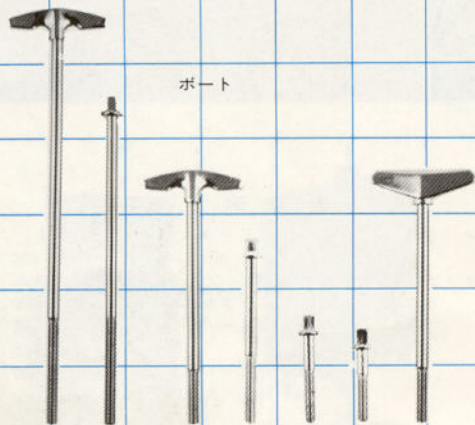

ポート

T-071 T-069 T-065 T-063 T-061 T-060 T-078

ナット・ネジ

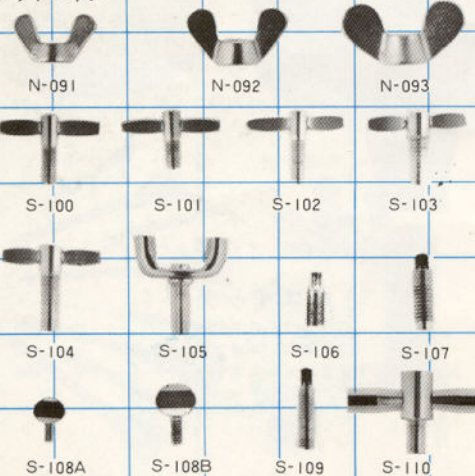

N-091

N-092

N-093

S-100

S-101

S-102

S-103

S-104

S-105

S-106

S-107

S-108A

S-108B

S-109

S-110

## ●ポート

T-060 3.5cm角頭…… ¥ 50

T-069 15cm角頭…… ¥ 100

T-061 4.2cm角頭…… ¥ 50

T-071 20cmハンドル ¥ 200

T-063 7.5cm角頭…… ¥ 100

T-078 11cmハンドル ¥ 300

T-065 11cmハンドル ¥ 200

モデル	バスドラム		スネアドラム	バスタムタム	タムタム			
	T-078	T-065	T-071	T-060	T-061	T-069	T-061	T-063
プレジデントP-22	20本			20本	16本	12本		
プレジデントP-20	16本			20本	16本	12本		
アーティストAR-22	20本			16本	16本	12本		
アーティストAR-20	16本			16本	16本	12本		
ニューダイナマックス	20本			16本	16本	12本		
サンダーキング	16本			20本	16本	12本		
ダウンビート	16本			16本	16本	12本		
チャレンジャー	16本			16本	12本	12本		
バレンシア		12本	12本			12本	12本	

## ●ナット ネジ

N-091・1/2蝶ナット(シンバルスタンド・シンバルホルダー頭止め)…… ¥ 50

N-092・6蝶ナット(803用頭止め)…… ¥ 100

N-093・3/8蝶ナット(750パイプ止め)…… ¥ 100

S-100・6×13トンボネジ(各種スタンド)…… ¥ 50

S-101・6×10トンボネジ(バスドラム脚止め・各種スタンド・シンバルホルダー接続止め)…… ¥ 50

S-102・6×15トンボネジ(各種スタンド・ペダルパチ止め)…… ¥ 50

S-103・8×14トンボネジ(各種スタンド・バスタム脚止め)…… ¥ 100

S-104・8×20トンボネジ(ペダル止め)…… ¥ 100

S-105・8×22トンボネジ(706・705スネアスタンドギヤ止め)…… ¥ 100

S-106・8×14角頭ネジ(タムホルダー止め・シンバルホルダー止め)…… ¥ 50

S-107・8×14角頭特殊ネジ(タムホルダーボール止め)…… ¥ 100

S-108A・3/16×10肩ネジ(708ペダル踏板止め)…… ¥ 50

S-108B・5×10肩ネジ(709ペダル踏板止め)…… ¥ 50

S-109・8×36角頭ネジ(718バスドラムベース)…… ¥ 100

S-110・8×15トンボネジ(803ティルター用)…… ¥ 250

## パールドラム教室

あなたもトップドラマーに  
チャレンジしてみませんか

### ●パールドラム教室通信教育部は

“ドラムを習いたいが、どんな練習方法が良いかわからない”“教則本で練習しているがどうも進みが遅い”“自己流のドラムでどうも自信がもてない”などの悩みをもつ人で、身近かにドラム教室がない、またレッスン時間が合わないなどという人達のために企画しました。

### ●カリキュラム

●ロックドラムコースは  
全くの初歩からロックドラムを楽しめる程度まで… <ロックドラマーナンバードワンの角田★ひろ先生>

●オールマイティーコースは  
全くの初歩からエイトビート、簡単なジャズの演奏まで… <ペテランドラマーのジミー竹内先生>を短期間に、しかもやさしく習得できるように配慮してあります。

### ●会費

ロックドラムコース…… 1,500円  
オールマイティーコース…… 2,500円

### ●ご希望の方に

詳しい案内書をお送りしますので、ドラム通信教室案内書希望と書いて、ハガキでお申し込みください。

パールドラム教室 通信教育部  
〒276 千葉県八千代市八千代台西10-2-1  
パール楽器製造株式会社内



No.13 マリンパール



No.1 白パール



No.36 ヘアラインブルー



No.35 ヘアラインゴールド



No.23 レッドオイスター

# PEARL DRUMS COLOR FINISHES



No.34 ヘアラインシルバー



No.3 銀ダイヤ

パールドラムは、このカラーサンプルのうち、どれからも選ぶことができます。ただし、No.15, 16, 17のサテンフィニッシュは、プレジデントシリーズ、アーティストシリーズだけに、選ぶことができます。



No.45 ウッドグレイン



No.4 青ダイヤ



No.39 ブルージーンズ

現品とカタログの色見本とは印刷の関係で多少違うことがありますのでご了承ください。



No.31 ジェットブラック



No.5 赤ダイヤ



No.15 サテンシルバー



No.16 サテンゴールド



No.17 サテンブルー

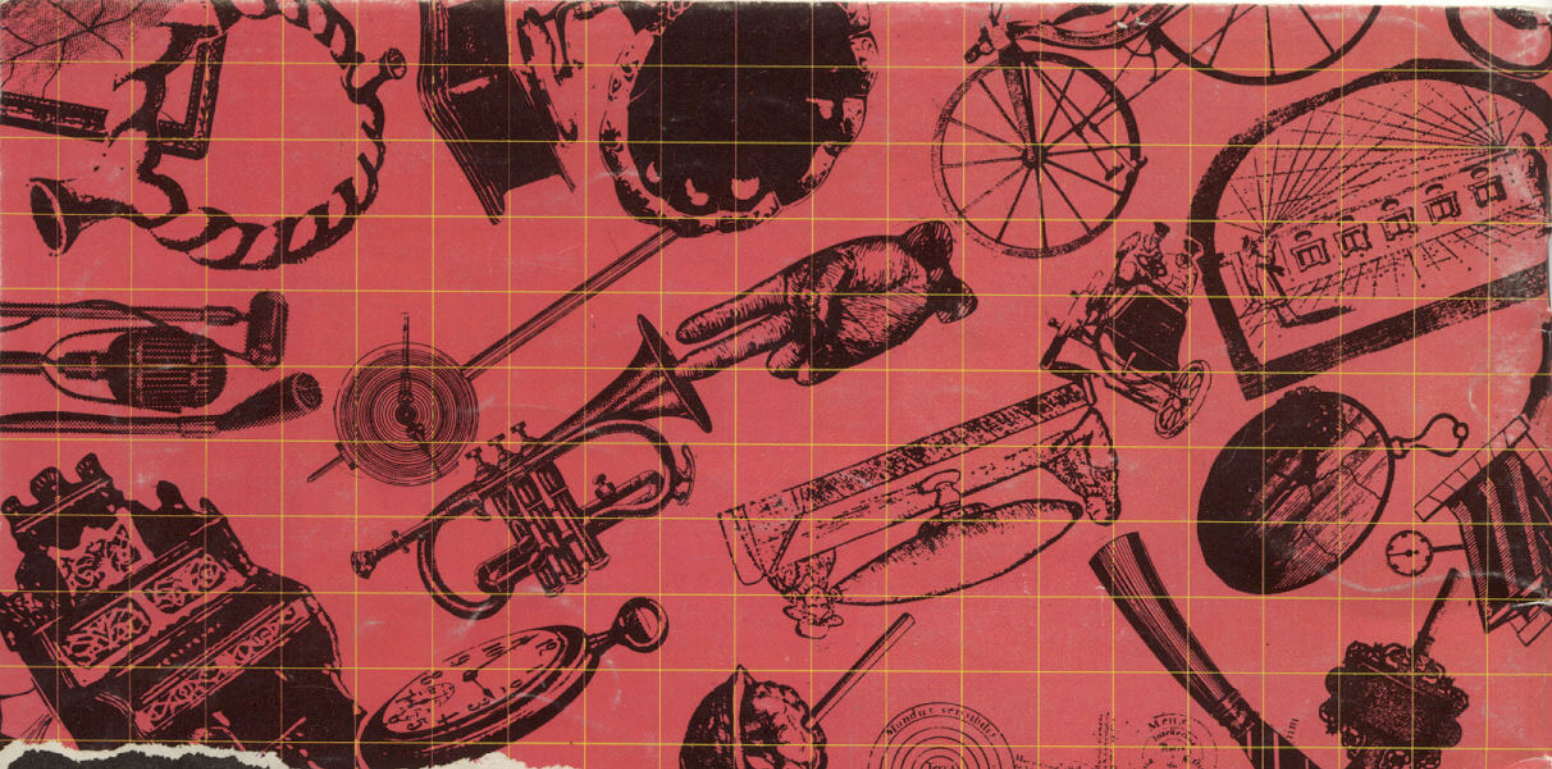

PEARL

パール楽器製造株式会社

491250R