

'79/CATALOG Vol.2

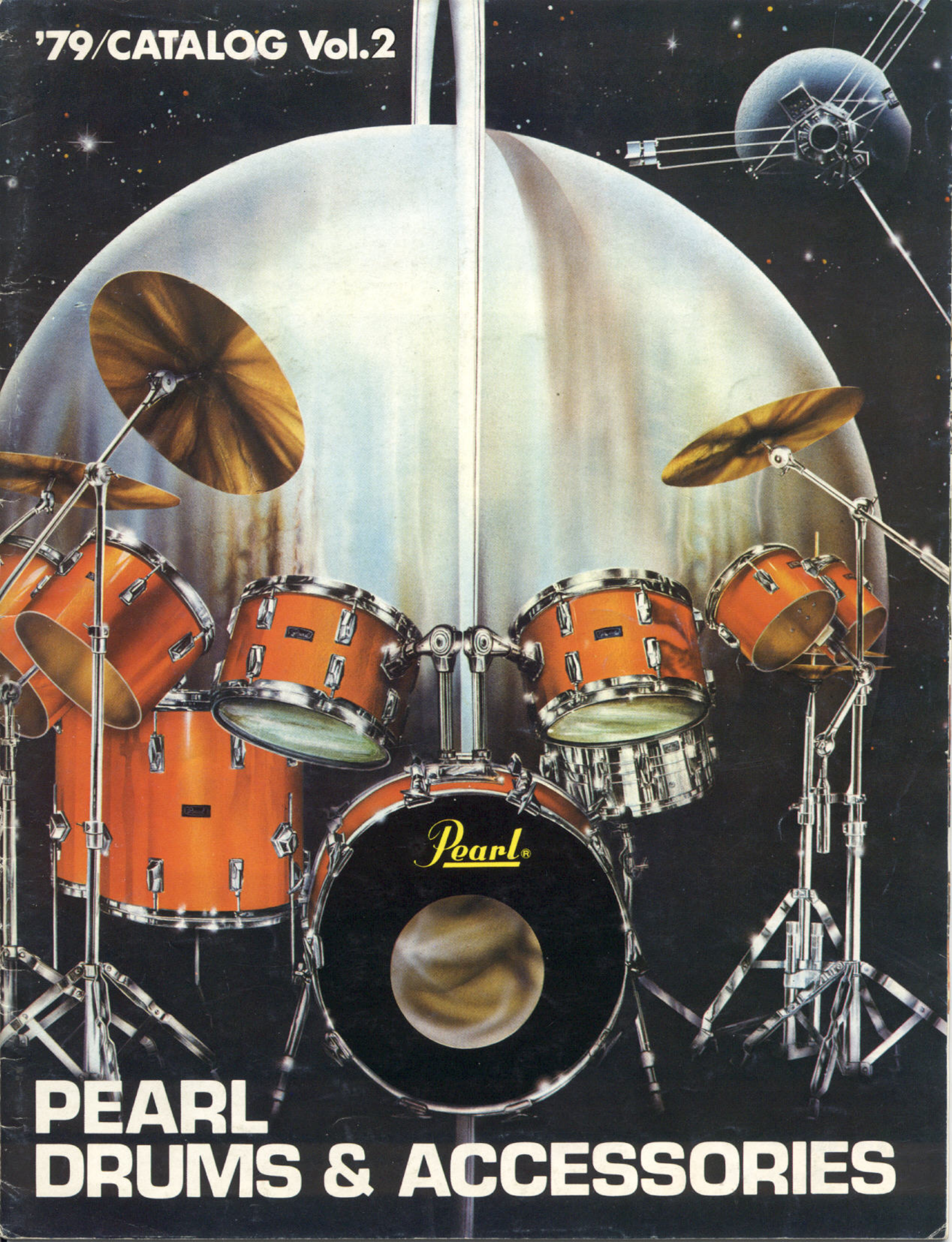

**PEARL
DRUMS & ACCESSORIES**

PEARL DRUM



ジョージ川口



ジミー竹内



日野元彦



富樫雅彦



つのだ☆ひろ



石川晶



古本敬三
(チャーリー石黒と東京パンチョス)



上地康夫
(小野満とスウィングビーバース)



阿野次男
(松本文男とミュージックメイカーズ)



豊住芳三郎



佐藤秀光
(クルルス)



王子聡
(グレート・アメリカン・ミュージックバンド)



サディ



九里一也



小野裕介



上田雅利
(チューリップ)



土居正和
(ベーカーズショップ)



中村秀樹
(高橋達也と東京ユニオン)



村上秀一



ジョン・ハートマン
(ドゥービーブラザーズ)



キース・ムードソン
(ドゥービーブラザーズ)



アンディ・ワード
(キャメル)



チェスター・トンプソン
(ジェネシス)



アル・ムザーン



ジョン・ゲーラン
(L.A. エクスプレス)

19
Pearl
The
Driving

Pearl
Drum Factory
Japan



MARTISTS



海老沢一博
(森寿男とブルーコイツ)

中村よしゆき
(原信夫とシャープス&フラッツ)

四方田勇夫

山崎泰弘

倉田在秀

三沢晴美
(ダン池田とニューブリード)

79

Drums The Big Force



市岡誠一郎
(レッドショック)

寺井貢
(めんたんびん)

鈴木徹
(プリズム)

田島康史
(T・バード)

そうる透
(東京おとほけキャッツ)



ニヤナ・ムールティ
(VGT)

古沢良次郎
(古沢良次郎グループ)

坂庭泰三
(ダウンタウン・ブギウギバンド)

沖村公平

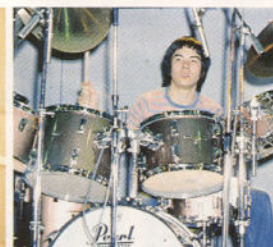

デイビー
(レイジー)

松本輝男
(ガス)

河合誠一
(スクエア)

スティックス・フーバー
(クルセダーズ)

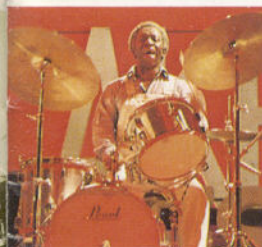

アート・ブレイキー

ブッチ・マイルス
(カウント・ベイシー・オーケストラ)

ダニー・リッチモンド
(チャーリー・ミンガス・グループ)

ポール・ハンフリー

ピーター・クリス
(キッス)

レス・ピンクス
(ジューダス・プリースト)



- 鈴木洋行
- つねだよしみ
- 田中清司
- 佐藤仁(ベドロ&カプリジャス)
- 永田アキラ(スマイリー小原とスカイライナーズ)
- ジョージ中河
- 白岡隆(有馬徹とノーチェ・クバーナ)
- 豊岡豊とスウィング・フェイス
- レス・ドゥメール
- 岡本章生とゲイスターズ
- ジョニー大倉グループ
- デビルズ
- サーフライダーズ

- コージー・コール
- アル・トンプソン(クラディス・ナイト&ザ・ピップス)
- ロッキー・ホワイト(マーサ・エリントン・オーケストラ)
- ビリー・ヒギンス(ジダ・ウォルトン・トリオ)
- ミッキー・マクミール(スリドッグ・ナイト)
- デニス・デイビス(デビッド・ボウイ・グループ)
- ジェフ・アレン(バーバラ・ディクソン)
- ドナルド・ベイリー
- ハルヲフォン
- ポプズフィッシュ・マーケット
- 中村達也
- スティーブ・ジャクソン
- ラス・カンケル

President Export Series

■ファイバーグラスシェル

世界のトップドラマーが絶賛するプレジデント・エクスポートのサウンドは、他のどんなドラムでもかなわない強力なパワーと音のぬげがポイントです。さらにクセがなく湿気の影響をうけることもなく、あらゆる条件を満たしたパーフェクトなドラムといえるでしょう。



No.66 ワインレッド

プレジデント・エクスポート セット

FX-22 OUTFIT

FX-222…バスドラム56cm×35cm(22"×14")	¥ 69,000
717T…ツインタムホルダー	¥ 12,000
FX-212…タムタム30cm×20cm(12"×8")	¥ 28,000
FX-213…タムタム33cm×23cm(13"×9")	¥ 31,000
F-216…バスタムタム41cm×41cm(16"×16")	¥ 52,000
ドラム4点セット価格	¥ 192,000
4814…スネアドラム35cm×13cm(14"×5")	¥ 55,000
900…ハイハットスタンド	¥ 12,000
903×3…シンバルスタンド×3(@8,000×3)	¥ 24,000
906…スネアスタンド	¥ 8,500
910…ドラムペダル	¥ 12,000
合計価格	¥ 303,500

FX-20 OUTFIT

FX-220…バスドラム51cm×35cm(20"×14")	¥ 66,000
717T…ツインタムホルダー	¥ 12,000
FX-212…タムタム30cm×20cm(12"×8")	¥ 28,000
FX-213…タムタム33cm×23cm(13"×9")	¥ 31,000
F-217…バスタムタム35cm×35cm(14"×14")	¥ 48,000
ドラム4点セット価格	¥ 185,000

FX-18 OUTFIT

FX-218…バスドラム46cm×35cm(18"×14")	¥ 59,000
717T…ツインタムホルダー	¥ 12,000
FX-212…タムタム30cm×20cm(12"×8")	¥ 28,000
FX-213…タムタム33cm×23cm(13"×9")	¥ 31,000
F-217…バスタムタム35cm×35cm(14"×14")	¥ 48,000
ドラム4点セット価格	¥ 178,000

FX-22S ドラム3点セット…¥ 158,000
FX-212タムタムを除いたシングルタムモデルです。FX-22Sと御指定下さい。

FX-20S ドラム3点セット…¥ 148,000
FX-213タムタムを除いたシングルタムモデルです。FX-20Sと御指定下さい。

FX-18S ドラム3点セット…¥ 141,000
FX-213タムタムを除いたシングルタムモデルです。FX-18Sと御指定下さい。

*シンバルはP.13、14をごらん下さい。

Professional Drum Series

ますますグレードアップされサウンドにいつそう磨きがかかりました。



★タムタムの揺れが少なく、次回のセッティングがすばやくできる、ユニロックシステム・タムホルダー(717T)。サンドブラスト仕上げ。プロ900シリーズ・アクセサリ、スタンダードドラムシリーズとは同規格(パイプ直径7/8")。

★パールのプロフェッショナル・ドラムシリーズには、全てウェザーキングヘッドを使用しています。また、バスドラム前面ヘッドには、ステージで映えるブラック・ビートヘッドが登場。詳しくはP.15をごらん下さい。



★全てのプロフェッショナル・ドラムシリーズに採用されたファイバー製バスドラムフープ。サウンドがしまり、耐久性、ルックスともに申し分なし。

★バスタム脚のブラケットホルダーが改良されました。面と面で締めつける新しい機構を採用し、ズレる心配が全くありません。



President Series



No.57 ブルーフラッシュ

PX-22S ドラム3点セット… ¥ 143,000
PX-212タムタムを除いたシングルタムモデルです。PX-22Sと御指定下さい。

PX-20S ドラム3点セット… ¥ 131,000
PX-213タムタムを除いたシングルタムモデルです。PX-20Sと御指定下さい。

*シンバルはP.13、14をごらん下さい。

PX-18S ドラム3点セット… ¥ 126,000
PX-213タムタムを除いたシングルタムモデルです。PX-18Sと御指定下さい。



■ファイバーシェル

プレジデントシリーズの胴は、日本のように湿気の多い所では最大の威力を発揮します。常に同じサウンドを出すことができ、ローピッチでもよくぬげよく鳴ります。ファイバーグラスシェルよりややおちついた音色が特徴です。

プレジデント セット

PX-22 OUTFIT

PX-222…バスドラム56cm×35cm(22"×14")	¥ 61,000
717T…ツインタムホルダー	¥ 12,000
PX-212…タムタム30cm×20cm(12"×8")	¥ 26,000
PX-213…タムタム33cm×23cm(13"×9")	¥ 28,000
P-216…バスタムタム41cm×41cm(16"×16")	¥ 48,000
ドラム4点セット価格	¥ 175,000
4214…スネアドラム35cm×13cm(14"×5")	¥ 43,000
900…ハイハットスタンド	¥ 12,000
903×3…シンバルスタンド(@8,000×3)	¥ 24,000
906…スネアスタンド	¥ 8,500
910…ドラムペダル	¥ 12,000
合計価格	¥ 274,500

PX-20 OUTFIT

PX-220…バスドラム51cm×35cm(20"×14")	¥ 57,000
717T…ツインタムホルダー	¥ 12,000
PX-212…タムタム30cm×20cm(12"×8")	¥ 26,000
PX-213…タムタム33cm×23cm(13"×9")	¥ 28,000
P-217…バスタムタム35cm×35cm(14"×14")	¥ 42,000
ドラム4点セット価格	¥ 165,000

PX-18 OUTFIT

PX-218…バスドラム46cm×35cm(18"×14")	¥ 52,000
717T…ツインタムホルダー	¥ 12,000
PX-212…タムタム30cm×20cm(12"×8")	¥ 26,000
PX-213…タムタム33cm×23cm(13"×9")	¥ 28,000
P-217…バスタムタム35cm×35cm(14"×14")	¥ 42,000
ドラム4点セット価格	¥ 160,000

Big Shot



No.38 クロームメタル

ビッグ・ショット セット

★ビッグサイズのドラム5点セット

FX-404 OUTFIT

FX-224…バスドラム61cm×35cm(24"×14")	¥ 73,000
717T…ツインタムホルダー	¥ 12,000
FX-213…タムタム33cm×23cm(13"×9")	¥ 31,000
FX-214…タムタム35cm×25cm(14"×10")	¥ 33,000
F-216…バスタムタム41cm×41cm(16"×16")	¥ 52,000
F-219…バスタムタム46cm×41cm(18"×16")	¥ 58,000
ドラム5点セット価格	¥ 259,000
4914…スネアドラム35cm×17cm(14"×6½")	¥ 58,000
900…ハイハットスタンド	¥ 12,000
903×3…シンバルスタンド×3(@8,000×3)	¥ 24,000
906…スネアスタンド	¥ 8,500
910…ドラムペダル	¥ 12,000
合計価格	¥ 373,500

PX-404 OUTFIT

PX-224…バスドラム61cm×35cm(24"×14")	¥ 63,000
717T…ツインタムホルダー	¥ 12,000
PX-213…タムタム33cm×23cm(13"×9")	¥ 28,000
PX-214…タムタム35cm×25cm(14"×10")	¥ 30,000
P-216…バスタムタム41cm×41cm(16"×16")	¥ 48,000
P-219…バスタムタム46cm×41cm(18"×16")	¥ 51,000
ドラム5点セット価格	¥ 232,000

FX-404L OUTFIT

FX-226…バスドラム66cm×35cm(26"×14")	¥ 77,000
バスドラム以外はFX-404と同じです。	
ドラム5点セット価格	¥ 263,000

PX-404L OUTFIT

PX-226…バスドラム66cm×35cm(26"×14")	¥ 67,000
バスドラム以外はPX-404と同じです。	
ドラム5点セット価格	¥ 236,000

*シンバルはP.13、14をごらん下さい。

Giant Step "Artist" Series

■メイプルファイバーシェル

厳選されたメイプル材の内側にファイバーグラスクロスを密着させ、よりパワフルなサウンドを実現させたウッドシェルドラムです。

※写真のセットは日野元彦モデルです (GAX-20)。このシリーズにはスムーズホワイトヘッドを使用しています。



No.33スノーホワイト

ジャイアント・ステップ・アーティスト セット

GAX-22 OUTFIT

GAX-222…バスドラム56cm×35cm(22"×14")	¥ 66,000
717T…ツインタムホルダー	¥ 12,000
GAX-212…タムタム30cm×20cm(12"×8")	¥ 27,000
GAX-213…タムタム33cm×23cm(13"×9")	¥ 30,000
GA-216…バススタムタム41cm×41cm(16"×16")	¥ 51,000
ドラム4点セット価格	¥ 186,000
4814…スネアドラム35cm×13cm(14"×5")	¥ 55,000
900…ハイハットスタンド	¥ 12,000
903×3…シンバルスタンド×3(@8,000×3)	¥ 24,000
906…スネアスタンド	¥ 8,500
910…ドラムペダル	¥ 12,000
合計価格	¥ 297,500

GAX-20 OUTFIT

GAX-220…バスドラム51cm×35cm(20"×14")	¥ 63,000
717T…ツインタムホルダー	¥ 12,000
GAX-212…タムタム30cm×20cm(12"×8")	¥ 27,000
GAX-213…タムタム33cm×23cm(13"×9")	¥ 30,000
GA-217…バススタムタム35cm×35cm(14"×14")	¥ 47,000
ドラム4点セット価格	¥ 179,000

GAX-18 OUTFIT

GAX-218…バスドラム46cm×35cm(18"×14")	¥ 57,000
717T…ツインタムホルダー	¥ 12,000
GAX-212…タムタム30cm×20cm(12"×8")	¥ 27,000
GAX-213…タムタム33cm×23cm(13"×9")	¥ 30,000
GA-217…バススタムタム35cm×35cm(14"×14")	¥ 47,000
ドラム4点セット価格	¥ 173,000

GAX-22SFドラム3点セット…¥ 153,000

GAX-212タムタムを除いたシングルタムモデルです。GAX-22Sと御指定下さい。

GAX-20Sドラム3点セット…¥ 143,000

GAX-213タムタムを除いたシングルタムモデルです。GAX-20Sと御指定下さい。

GAX-18Sドラム3点セット…¥ 137,000

GAX-213タムタムを除いたシングルタムモデルです。GAX-18Sと御指定下さい。

*シンバルはP.13、14をごらん下さい。

Crystal Beat Series

■クリスタルシェル

外見のメリットはもちろんですが、サウンド的にもファイバーグラスシェルに近い特長をもっています。ハギレの良い明るくパワフルなサウンドが特徴です。カラーはクリアーのみ。



クリスタル・ビート セット

ACX-22 OUTFIT

ACX-222…バスドラム56cm×35cm(22"×14")	¥ 75,000
717T…ツインタムホルダー	¥ 12,000
ACX-212…タムタム30cm×20cm(12"×8")	¥ 28,000
ACX-213…タムタム33cm×23cm(13"×9")	¥ 30,000
AO-216…バススタムタム41cm×41cm(16"×16")	¥ 52,000
ドラム4点セット価格	¥ 197,000
AC-314…スネアドラム35cm×13cm(14"×5")	¥ 45,000
900…ハイハットスタンド	¥ 12,000
903×3…シンバルスタンド×3(@8,000×3)	¥ 24,000
906…スネアスタンド	¥ 8,500
910…ドラムペダル	¥ 12,000
合計価格	¥ 298,500

ACX-20 OUTFIT

ACX-220…バスドラム51cm×35cm(20"×14")	¥ 72,000
717T…ツインタムホルダー	¥ 12,000
ACX-212…タムタム30cm×20cm(12"×8")	¥ 28,000
ACX-213…タムタム33cm×23cm(13"×9")	¥ 30,000
AO-217…バススタムタム35cm×35cm(14"×14")	¥ 48,000
ドラム4点セット価格	¥ 190,000
*クリスタルビート・シリーズには、この他に、エイトブラザース (P.7) スネアドラム (P.12) があります。	
*シンバルはP.13、14をごらん下さい。	

Giant Step Series



No.19ニューマリンパール

■メイプルシェル

このシリーズは、パールの他のシリーズとは全く相反する完璧なウッドシェルサウンドのドラムです。メイプル材は成型した後変形しにくく、常に安定したパワーと音色を保ちます。内面にはクリアラッカー塗装を施してあります。まるくあたたかいサウンドが特徴です。

ジャイアント・ステップ セット

GX-22 OUTFIT

GX-222	バスドラム56cm×35cm(22"×14")	¥ 64,000
717T	ツインタムホルダー	¥ 12,000
GX-212	タムタム30cm×20cm(12"×8")	¥ 26,000
GX-213	タムタム33cm×23cm(13"×9")	¥ 29,000
G-216	バスタムタム41cm×41cm(16"×16")	¥ 50,000
ドラム4点セット価格		¥ 181,000
G-314D	スネアドラム35cm×17cm(14"×6½")	¥ 46,000
900	ハイハットスタンド	¥ 12,000
903×3	シルバルスタンド×3(@8,000×3)	¥ 24,000
906	スネアスタンド	¥ 8,500
910	ドラムペダル	¥ 12,000
合計価格		¥ 283,500

GX-20 OUTFIT

GX-220	バスドラム51cm×35cm(20"×14")	¥ 60,000
717T	ツインタムホルダー	¥ 12,000
GX-212	タムタム30cm×20cm(12"×8")	¥ 26,000
GX-213	タムタム33cm×23cm(13"×9")	¥ 29,000
G-217	バスタムタム35cm×35cm(14"×14")	¥ 45,000
ドラム4点セット価格		¥ 172,000

GX-18 OUTFIT

GX-218	バスドラム46cm×35cm(18"×14")	¥ 55,000
717T	ツインタムホルダー	¥ 12,000
GX-212	タムタム30cm×20cm(12"×8")	¥ 26,000
GX-213	タムタム33cm×23cm(13"×9")	¥ 29,000
G-217	バスタムタム35cm×35cm(14"×14")	¥ 45,000
ドラム4点セット価格		¥ 167,000

GX-22Sドラム3点セット…¥ 149,000
GX-212タムタムを除いたシングルタムモデルです。GX-22Sと御指定下さい。

GX-20Sドラム3点セット…¥ 137,000
GX-213タムタムを除いたシングルタムモデルです。GX-20Sと御指定下さい。

GX-18Sドラム3点セット…¥ 132,000
GX-213タムタムを除いたシングルタムモデルです。GX-18Sと御指定下さい。

*シンバルはP.13、14をごらん下さい。

Dyna-Max Series

■ウッドシェル

ヒートコンプレス製法で仕上げた9プライの胴の内側表面板にはカバ材を使用。ダイナミックな迫力とまろみのあるサウンドが特徴です。

ダイナマックスセット

No.88X OUTFIT

DX-222	バスドラム56cm×35cm(22"×14")	¥ 42,000
717T	ツインタムホルダー	¥ 12,000
DX-212	タムタム30cm×20cm(12"×8")	¥ 16,000
DX-213	タムタム33cm×23cm(13"×9")	¥ 18,000
D-216	バスタムタム41cm×41cm(16"×16")	¥ 30,000
ドラム4点セット価格		¥ 118,000
4314	スネアドラム35cm×13cm(14"×5")	¥ 37,000
900	ハイハットスタンド	¥ 12,000
903×3	シルバルスタンド×3(@8,000×3)	¥ 24,000
906	スネアスタンド	¥ 8,500
910	ドラムペダル	¥ 12,000
合計価格		¥ 211,500

No.88X-Sドラム3点セット…¥ 96,000

DX-212タムタムを除いたシングルタムモデルです。
No.88X-Sと御指定下さい。

*シンバルはP.13、14をごらん下さい。



No.15サンシルバー

カスタムラインは、プロフェッショナルモデルのドラムシリーズで構成する、カスタムセットのラインアップです。

●どのシリーズも全てドラム一つ一つが単品扱いなので、どれとどれを組み合わせても結構です

●ユニロック方式タムホルダーとアダプター、シンバルホルダー等、さらにプロ900シリーズのスタンドを組み合わせて、あなただけのカスタムモデルを考えて下さい。

■アクセサリ

品番	品名	価格
717T	ツインタムホルダー (L, R)	¥12,000
717	シングルタムホルダー (L)	¥6,000
717H	シングルタムホルダー (10cm Long)	¥6,500
727T	ツインタムホルダー (L, R)	¥9,000
727	シングルタムホルダー (L)	¥3,500
AX-3	アダプター	¥2,000
725	シンバルホルダー	¥5,000
713Z	メロディックタムホルダー (2段ギア方式)	¥8,000
613Z	ロートタムホルダー (2段ギア方式)	¥8,000
820X	ハイハットアタッチメント	¥2,300

※スタンド等はP.17~P.20をごらん下さい。



No.62 オレンジフラッシュ

クリアー

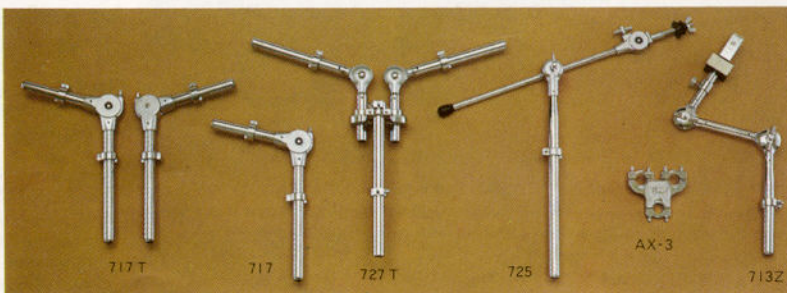

(注) 写真の中で、オレンジフラッシュのエイトブラザーズは、717、727用ブラケット(受け金具)をつけた新しいシリーズです。この場合には、989ツインタムスタンドと、727(又は717)タムホルダーが必要です。

CUSTOMLINE

バスドラム	プレジデント・エクスポート (FX)	プレジデント (PX)	ジャイアントステップアーティスト (GAX)	ジャイアントステップ (GX)	クリスタル・ビート (ACX)	ダイナマックス (DX)
26"×14"	FX-226 ¥77,000	PX-226 ¥67,000				
24"×14"	FX-224 ¥73,000	PX-224 ¥63,000	GAX-224 ¥69,000	GX-224 ¥66,000		DX-224 ¥44,000
22"×14"	FX-222 ¥69,000	PX-222 ¥61,000	GAX-222 ¥66,000	GX-222 ¥64,000	ACX-222 ¥75,000	DX-222 ¥42,000
20"×14"	FX-220 ¥66,000	PX-220 ¥57,000	GAX-220 ¥63,000	GX-220 ¥60,000	ACX-220 ¥72,000	DX-220 ¥40,000
18"×14"	FX-218 ¥59,000	PX-218 ¥52,000	GAX-218 ¥57,000	GX-218 ¥55,000		DX-218 ¥38,000
バスタムタム	プレジデント・エクスポート (FX)	プレジデント (PX)	ジャイアントステップアーティスト (GAX)	ジャイアントステップ (GX)	クリスタル・ビート (ACX)	ダイナマックス (DX)
18"×16"	F-219 ¥58,000	P-219 ¥51,000	GA-219 ¥57,000	G-219 ¥56,000		D-219 ¥33,000
16"×16"	F-216 ¥52,000	P-216 ¥48,000	GA-216 ¥51,000	G-216 ¥50,000	A C-216 ¥52,000	D-216 ¥30,000
14"×14"	F-217 ¥48,000	P-217 ¥42,000	GA-217 ¥47,000	G-217 ¥45,000	A C-217 ¥48,000	D-217 ¥27,000
タムタム	プレジデント・エクスポート (FX)	プレジデント (PX)	ジャイアントステップアーティスト (GAX)	ジャイアントステップ (GX)	クリスタル・ビート (ACX)	ダイナマックス (DX)
15"×12"	FX-215 ¥37,000	PX-215 ¥34,000				
14"×10"	FX-214 ¥33,000	PX-214 ¥30,000	GAX-214 ¥32,000	GX-214 ¥31,000		DX-214 ¥20,000
13"×10"	FX-213D ¥32,000	PX-213D ¥29,000				
13"×9"	FX-213 ¥31,000	PX-213 ¥28,000	GAX-213 ¥30,000	GX-213 ¥29,000	ACX-213 ¥30,000	DX-213 ¥18,000
12"×9"	FX-212D ¥29,000	PX-212D ¥27,000				
12"×8"	FX-212 ¥28,000	PX-212 ¥26,000	GAX-212 ¥27,000	GX-212 ¥26,000	ACX-212 ¥28,000	DX-212 ¥16,000
10"×8"	FX-210D ¥26,000	PX-210D ¥24,000				
10"×6½"	FX-210 ¥25,000	PX-210 ¥23,000	GAX-210 ¥25,000	GX-210 ¥24,000		DX-210 ¥14,000
エイトブラザーズ	プレジデント・エクスポート (FX)	プレジデント (F)	プレジデント (PX)	プレジデント (P)	クリスタル・ビート (ACX)	クリスタル・ビート (AC)
6"×5½"	FX-6 ¥13,500	F-6 ¥13,000	PX-6 ¥12,500	P-6 ¥12,000	ACX-6 ¥14,500	AC-6 ¥14,000
8"×5½"	FX-8 ¥16,500	F-8 ¥16,000	PX-8 ¥15,500	P-8 ¥15,000	ACX-8 ¥17,500	AC-8 ¥17,000
10"×6½"	FX-10 ¥19,500	F-10 ¥19,000	PX-10 ¥18,500	P-10 ¥18,000	ACX-10 ¥21,500	AC-10 ¥21,000
12"×8"	FX-12 ¥21,500	F-12 ¥21,000	PX-12 ¥20,500	P-12 ¥20,000	ACX-12 ¥23,500	AC-12 ¥23,000
13"×9"	FX-13 ¥23,500	F-13 ¥23,000	PX-13 ¥22,500	P-13 ¥22,000	ACX-13 ¥26,500	AC-13 ¥26,000
14"×10"	FX-14 ¥25,500	F-14 ¥25,000	PX-14 ¥24,500	P-14 ¥24,000	ACX-14A ¥29,500	AC-14A ¥29,000
15"×12"	FX-15 ¥29,500	F-15 ¥29,000	PX-15 ¥28,500	P-15 ¥28,000	ACX-14B ¥31,500	AC-14B ¥31,000
16"×14"	FX-16 ¥32,500	F-16 ¥32,000	PX-16 ¥31,500	P-16 ¥31,000	ACX-16 ¥37,500	AC-16 ¥37,000

(注) エイトブラザーズのFX、PX、ACXと表示されているのは、717、727タムホルダー用ブラケット(受け金具)を使用した新シリーズです。(注)品番にDとついているのは深胴です。

New VARI-PITCH

アメリカでひと足先に発表し、今、センセイショナルな話題を投げかけているドラムがこの「バリ・ピッチ」です。強力なパワー、一瞬に決まるピッチ等、数多くの魅力を秘めて、いよいよ日本で新登場です。

- ★プレジデント・シェルにロートタム用アダプターを組み込み、従来のドラムと全く同様に演奏できます。
- ★サウンド・ピッチは、ロートタムだけを回転させて、高くも低くもすばやく変えられます。
- ★バワフルでシャープなサウンドが特徴です。
- ★CSヘッドが標準仕様です。
- ★バリ・ピッチ専用のシェル(胴)だけをお買い上げになり、お手持ちのロートタムに「ステイック・レシーバーロック」を取り付けるだけで、「バリ・ピッチ」になります。

*バリ・ピッチ タムタム	*バリ・ピッチ バスタムタム
VP-10...10"×10 $\frac{1}{2}$ " ¥34,000	VP-14F...14"×10 $\frac{1}{2}$ " ¥52,000
VP-12...12"×10 $\frac{1}{2}$ " ¥36,000	VP-16F...16"×10 $\frac{1}{2}$ " ¥60,000
VP-14...14"×10 $\frac{1}{2}$ " ¥40,000	
	*バリ・ピッチ スネアドラム
	VP-514...14"×5" ¥55,000
	VP-614...14"×6 $\frac{1}{2}$ " ¥58,000



No.33 スノーホワイト



No.62 オレンジフラッシュ



No.20 シルバーリプルパール

■カスタムライン-707X

*プレジデント・エクスポートモデル

FX-222X2...バスドラム(22"×14")(@69,000)×2 ¥138,000
F-1001...エイトブラザーズ8点セット (6"-16")..... ¥178,000
F-219...バスタムタム(18"×16")... ¥58,000
4814...スネアドラム(14"×5")... ¥55,000
AX-3×4 アダプター(@2,000)×4(713Z用× 2,903BST用、913用各1)... ¥8,000
713Z×3 メロディックタムホルダー (@8,000)×3..... ¥24,000
725×3...シンバルホルダー(@5,000)×3 ¥15,000
900...ハイハットスタンド..... ¥12,000
820X...ハイハットアタッチメント ¥2,300
903BST...シンバルブームスタンド ¥10,000
906...スネアスタンド..... ¥8,500
910×2...ドラムベダル(@12,000)×2 ¥24,000
913...エイトブラザーズスタンド ¥9,000
FX-707...OUTFIT...合計価格... ¥541,800

*プレジデント

PX-222...バスドラム(22"×14")(@61,000)×2 ¥122,000
P-1001...エイトブラザーズ8点セット (6"-16")..... ¥158,000
P-219...バスタムタム(18"×16")... ¥51,000
以下アクセサリはFX-707と同じ
PX-707...OUTFIT...合計価格... ¥498,800

★写真ではバスドラム、バスタムタムにもCSヘッドを使用。御注文の際には、「CSヘッド使用」と御指定下さい。

★903BST、913にアダプターを接続する時は、下から2番目のパイプを御利用下さい。

■“コンテンポラリー・リズムセクション”ドラムキット

*プレジデント・エクスポートモデル

FX-222...バスドラム(22"×14")... ¥69,000
FX-210D タムタム(10"×8")..... ¥26,000
FX-212...タムタム(12"×8")..... ¥28,000
FX-213...タムタム(13"×9")..... ¥31,000
F-217...バスタムタム(14"×14")... ¥48,000
F-216...バスタムタム(16"×16")... ¥52,000
F-8...メロディックタム(8"×5 $\frac{1}{2}$ ")... ¥16,000
F-10...メロディックタム(10"×6 $\frac{1}{2}$ ")... ¥19,000
4914...スネアドラム(14"×6 $\frac{1}{2}$ ")... ¥58,000
717T...ツインタムホルダー..... ¥12,000
717L...タムホルダー..... ¥6,000
AX-3×2...アダプター(@2,000)×2(717T用、 903用)... ¥4,000
725...シンバルホルダー..... ¥5,000
900...ハイハットスタンド..... ¥12,000
903...シンバルスタンド..... ¥8,000
903BST...シンバルブームスタンド... ¥10,000
903B...シンバルブームスタンド... ¥11,000
906...スネアスタンド..... ¥8,500
910...ドラムベダル..... ¥12,000
913...エイトブラザーズスタンド... ¥9,000

*プレジデントモデル

PX-222...バスドラム(22"×14")... ¥61,000
PX-210D タムタム(10"×8")..... ¥24,000
PX-212...タムタム(12"×8")..... ¥26,000
PX-213...タムタム(13"×9")..... ¥28,000
P-217...バスタムタム(14"×14")... ¥42,000
P-216...バスタムタム(16"×16")... ¥48,000
P-8...メロディックタム(8"×5 $\frac{1}{2}$ ")... ¥13,000
P-10...メロディックタム(10"×6 $\frac{1}{2}$ ")... ¥16,000
以下アクセサリはFXモデルと同じ

コンテンポラリー・リズムセクション ドラムキット
(PXモデル) 合計価格 ¥413,500

★10"のタムタムが2種類になりました。(10"×8")と(10"×6 $\frac{1}{2}$ ")で、いずれもコーテッドヘッドが標準仕様となっています。

コンテンポラリー・リズムセクション ドラムキット
(FXモデル) 合計価格 ¥444,500

オプションモデル

基本的なドラムセットをアレンジしてあなただけのオリジナルモデルをつくってみませんか？アレンジに必要なドラムとアクセサリは豊富にあります。どれでも自由に組み合わせてセットアップして下さい。

- ドラムとアクセサリは全て単品扱いです。
- 727(T)タムホルダーは、717(T)タムホルダー、AX-3アダプター、プロ900シリーズドラムアクセサリと同規格(パイプ直径3/4")ですから、数多くの組み合わせが可能になります。
- メロディックタムはタムホルダー用ブラケットをつけたモデルも御注文に応じます。
例(W-8でなくWX-8と御指定下さい)

このモデルはサンダーキングセットをアレンジしたものです。大きな違いは、まず10"と14"のタムタムがふえて、ツインタムスタンドを使っている点。バスドラムヘッド前面にはステージ効果をねらったブラックビートヘッドを採用。さらに、シンバルホルダー等を組み合わせシンバルを増やしています。



オプションモデル(A)

T-222	バスドラム(22"×14")	¥ 26,500
T-210	タムタム(10"×6 1/2")	¥ 11,000
T-212	タムタム(12"×8")	¥ 12,000
T-213	タムタム(13"×9")	¥ 14,000
T-214	タムタム(14"×10")	¥ 16,000
T-216	バスタムタム(16"×16")	¥ 18,000
4514	スネアドラム(14"×5")	¥ 20,000
988	ツインタムスタンド×2 (@16,000×2)	¥ 32,000
※727タムホルダー(L,R各1)×1組付		
805	ハイハットスタンド	¥ 8,500
725	シンバルホルダー	¥ 5,000
703×2	シンバルスタンド×2 (@4,000×2)	¥ 8,000
703B	シンバルブームスタンド	¥ 7,000
706	スネアスタンド	¥ 5,500
710	ドラムペダル	¥ 8,000
合計価格 ¥ 191,500		

※新製品ブラックビートヘッドは単品別売りです。(T-222は、パールコーテッドヘッドが標準仕様です。)詳しくはP.15をごらん下さい。

その他参考例

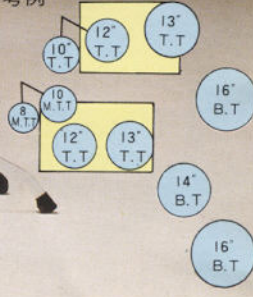

727T ツインタムホルダー

No.60 イエローフラッシュ

ブラックビートヘッド

988ツインタムスタンド



No.64 アーミーグリーン



No.34 ヘアラインシルバー

オプションモデル(B)

T-222×2	バスドラム(22"×14") (@26,500)×2	¥ 53,000
W-600	メロディックタム6点(8"-16")	¥ 66,000
T-217	バスタムタム(14"×14")	¥ 17,000
T-216	バスタムタム(16"×16")	¥ 18,000
713Z×2	メロディックタムホルダー(@8,000)×2	¥ 16,000
4514D	スネアドラム(14"×6 1/2")	¥ 25,000
805	ハイハットスタンド	¥ 8,500
820S	ハイハットアタッチメント	¥ 2,000
703×2	シンバルスタンド×2(@4,000)×2	¥ 8,000

703B	シンバルブームスタンド	¥ 7,000
706	スネアスタンド	¥ 5,500
710×2	ドラムペダル(@8,000)×2	¥ 16,000
773	メロディックタムスタンド	¥ 7,000
合計価格 ¥ 249,000		

メロディックタムタム ウッドシェルシリーズ

	WXシリーズ	Wシリーズ
8"×5 1/2"	WX-8 ¥ 8,500	W-8 ¥ 8,000
10"×6 1/2"	WX-10 ¥ 9,500	W-10 ¥ 9,000
12"×8"	WX-12 ¥ 10,500	W-12 ¥ 10,000
13"×9"	WX-13 ¥ 11,500	W-13 ¥ 11,000
14"×10"	WX-14 ¥ 13,500	W-14 ¥ 13,000
16"×14"	WX-16 ¥ 15,500	W-16 ¥ 15,000



No.55シルバーフラッシュ

Big Shot Jr

No.680ビッグショット・ジュニア セット

- ★ダイナミックウッドシェル
(内面ポリウレタン塗装仕上げ)
- ★プロモデルと同規格(パイプ直径 $\frac{3}{8}$ "）、ストッパー付きのツインタムホルダー。
- ★スムーズアクションドラムペダル
- ★プロモデルのダイカストスイッチを使用しグレードアップした深胴メタルスネアドラム。
- ★パールヘッド

T-224	バスドラム61cm×35cm(24"×14")	¥ 28,000
727T	ツインタムホルダー	¥ 9,000
4514D	スネアドラム35cm×17cm(14"×6 $\frac{1}{2}$ ")	¥ 25,000
T-213	タムタム33cm×23cm(13"×9")	¥ 14,000
T-214	タムタム35cm×25cm(14"×10")	¥ 16,000
T-216	バスタムタム41cm×41cm(16"×16")	¥ 18,000
T-219	バスタムタム46cm×41cm(18"×16")	¥ 20,000
805	ハイハットスタンド	¥ 8,500
703×2	シンバルスタンド(@4,000)×2	¥ 8,000
706	スネアスタンド	¥ 5,500
710	ドラムペダル	¥ 8,000
650	ドラムイス	¥ 5,800

合計価格 ¥ 165,800

一括お買い上げの場合(シンバル除く) ¥ 145,000

◀このセットには650ドラムイスがついています。

Thunder King

No.670サンダーキング セット

- ★ダイナミックウッドシェル
(内面ポリウレタン塗装仕上げ)
- ★プロモデルと同規格(パイプ直径 $\frac{3}{8}$ "）、ストッパー付きのツインタムホルダー。
- ★スムーズアクションドラムペダル
- ★パールヘッド

T-222	バスドラム56cm×35cm(22"×14")	¥ 26,500
727T	ツインタムホルダー	¥ 9,000
4514	スネアドラム35cm×13cm(14"×5")	¥ 20,000
T-212	タムタム30cm×20cm(12"×8")	¥ 12,000
T-213	タムタム33cm×23cm(13"×9")	¥ 14,000
T-216	バスタムタム41cm×41cm(16"×16")	¥ 18,000
805	ハイハットスタンド	¥ 8,500
703×2	シンバルスタンド(@4,000)×2	¥ 8,000
706	スネアスタンド	¥ 5,500
710	ドラムペダル	¥ 8,000
650	ドラムイス	¥ 5,800
722	ワイヤーブラシ	¥ 500
7A	スティック	¥ 650

合計価格 ¥ 136,450

一括お買い上げの場合(シンバル除く) ¥ 120,000

◀このセットには650ドラムイスがついています。



No.31ジェットブラック

バスドラム	サンダーキング (T)	チャレンジャーマークII (CH)	ロックンローラー (RN)
24"×14"	T-224 ¥ 28,000		
22"×14"	T-222 ¥ 26,500	CH-122 ¥ 24,000	
20"×14"	T-220 ¥ 25,000	CH-120 ¥ 23,000	RN-120 ¥ 22,000
18"×14"	T-218 ¥ 23,500		
バスタムタム			
18"×16"	T-219 ¥ 20,000		
16"×16"	T-216 ¥ 18,000	CH-116 ¥ 15,000	
14"×14"	T-217 ¥ 17,000	CH-117 ¥ 14,000	RN-117 ¥ 13,000
タムタム			
14"×10"	T-214 ¥ 16,000		
13"×9"	T-213 ¥ 14,000	CH-113 ¥ 13,000	RN-113 ¥ 11,000
12"×8"	T-212 ¥ 12,000	CH-112 ¥ 11,000	RN-112 ¥ 9,000
10"×6 $\frac{1}{2}$ "	T-210 ¥ 11,000		

アクセサリ		
727T	ツインタムホルダー	¥ 9,000
727L	シングルタムホルダー	¥ 3,500
AX-3	アダプター	¥ 2,000
725	シンバルホルダー	¥ 5,000
713Z	メロディックタムホルダー(Z)	¥ 8,000
820S	ハイハットアタッチメント	¥ 2,000
988	ツインタムスタンド ※727ホルダー(L.R.各1)付	¥ 16,000
703B	シンバルブームスタンド	¥ 7,000

Challenger-Mk-II

No.480L チャレンジャーマークII セット

- ★22"バスドラムを中心としたドラムイス付フルセット。
- ★メタルスネアドラムを備えたこのクラス随一のセット内容。もちろんシンバル付。
- ★ダイナミックウッドシェル——ヒートコンプレッス製法による9プライ胴。
- ★プロモデルと同規格(パイプ直径 $\frac{1}{2}$ "）、ストッパー付きのツインタムホルダー。
- ★パールヘッド

CH-I22...バスドラム56cm×35cm(22"×14")	¥ 24,000
727T...ツインタムホルダー	¥ 9,000
4614...メタルスネアドラム35cm×14cm(14"×5")	¥ 18,000
CH-I12...タムタム30cm×20cm(12"×8")	¥ 11,000
CH-I13...タムタム33cm×23cm(13"×9")	¥ 13,000
CH-I16...バスタムタム41cm×41cm(16"×16")	¥ 15,000
700...ハイハットスタンド	¥ 6,000
702...シンバルスタンド	¥ 3,400
705...スネアスタンド	¥ 3,700
709...ドラムペダル	¥ 5,000
650...ドラムイス	¥ 5,800
318...シンバル(18")	¥ 5,800
314H×2 ハイハットシンバル(14")×2	¥ 6,400
722...ワイヤーブラシ	¥ 500
7A...スティック	¥ 650
合計価格	¥ 127,250
一括お買い上げの場合	¥ 93,500

No.480 チャレンジャーマークII セット

- ★20"バスドラムを中心としたドラムイス付フルセット。*No.480*とご指定下さい。
- CH-I20...バスドラム51cm×35cm(20"×14")
- CH-I17...バスタムタム35cm×35cm(14"×14")

以下No.480Lと同じ	
合計価格	¥ 125,250
一括お買い上げの場合	¥ 91,500



No.65 ディープオーシャン

▲このセットには650ドラムイスがついています。

Rock'n Roller Custom

No.430 ロックンローラーカスタム セット

- ★ビギナー向けドラム4点フルセット。
- ★ドラムイス、シンバル付き。
- ★ダイナミックウッドシェル——ヒートコンプレッス製法による9プライ胴。
- ★プロモデルと同規格(パイプ直径 $\frac{1}{2}$ "）、ストッパー付きシングルタムホルダー。
- ★パールヘッド。

RN-I20...バスドラム	51cm×35cm(20"×14")	¥ 22,000
727T...ツインタムホルダー		¥ 9,000
RN-314...スネアドラム	35cm×13cm(14"×5")	¥ 11,000
RN-I12...タムタム	30cm×20cm(12"×8")	¥ 9,000
RN-I13...タムタム	33cm×23cm(13"×9")	¥ 11,000
RN-I17...バスタムタム	35cm×35cm(14"×14")	¥ 13,000
700...ハイハットスタンド		¥ 6,000
702...シンバルスタンド		¥ 3,400
705...スネアスタンド		¥ 3,700
709...ドラムペダル		¥ 5,000
650...ドラムイス		¥ 5,800
318...シンバル(18")		¥ 5,800
312H×2 ハイハットシンバル(12")×2		¥ 4,400
722...ワイヤーブラシ		¥ 500
7A...スティック		¥ 650
合計価格		¥ 110,250
一括お買い上げの場合		¥ 81,500

▼このセットには650ドラムイスがついています。



No.34 ヘアラインシルバー

▲このセットには650ドラムイスがついています。

Rock'n Roller

No.400 ロックンローラー セット

- ★ビギナーに必要な要素を十分に採り入れたドラム3点フルセット。
- ★ドラムイス、シンバル付き。
- ★ダイナミックウッドシェル——ヒートコンプレッス製法による9プライ胴。
- ★プロモデルと同規格(パイプ直径 $\frac{1}{2}$ "）、ストッパー付きシングルタムホルダー。
- ★パールヘッド。

RN-I20...バスドラム51cm×35cm(20"×14")	(シンバルホルダー付)	¥ 22,000
727...タムホルダー		¥ 3,500
RN-314...スネアドラム	35cm×13cm(14"×5")	¥ 11,000
RN-I12...タムタム	30cm×20cm(12"×8")	¥ 9,000
RN-I17...バスタムタム	35cm×35cm(14"×14")	¥ 13,000
700...ハイハットスタンド		¥ 6,000
705...スネアスタンド		¥ 3,700
709...ドラムペダル		¥ 5,000
650...ドラムイス		¥ 5,800
318...シンバル(18")		¥ 5,800
312H×2 ハイハットシンバル(12")×2		¥ 4,400
722...ワイヤーブラシ		¥ 500
7A...スティック		¥ 650
合計価格		¥ 90,350
一括お買い上げの場合		¥ 68,500



No.34 ヘアラインシルバー

Snare Drums

■ オプショナル・アーティスト スネアドラム

このモデルは、メイプルファイバー胴に、ジュピターズスネア用パラレルアクションスイッチをつけたもの。プロドラマーの要望にこたえて生まれました。

GA-314DJ..... ¥ 58,000

- 35cm × 17cm (14" × 6½")
- 10本ポート
- ダイカスト・カウンターフープ
- ウェザーキングヘッド



GA-314DJ



4914

4814

■ ジュピターズスネアドラム

★ ブラスシェル(しんちゅう胴)

金属の割にまろやかで、澄んだ音色が特徴。表情豊かにドラマーの個性を引き出し、しかも鳴りの良さは抜群です。

★ ダイカスト・カウンターフープ

余計な音のこりをカットし、キレのよいシャープなサウンドづくりを助けます。特にリムショットの際のコンのあるストレートな音のぬけは定評があります。

★ ウェザーキングヘッド

★ ジュピター・パラレルアクションスイッチ
スナッピーを左右並行に上下させることができ、微妙な音色の変化を生き生きと表現できます。ロールの際には、どんな微妙なツブものもがしません。

4914..... ¥ 58,000

- 35cm × 17cm (14" × 6½")
- 10本ポート
- ダイカスト・カウンターフープ

4814..... ¥ 55,000

- 35cm × 13cm (14" × 5")
- 10本ポート
- ダイカスト・カウンターフープ



4214

4314



G-314D

G-314

■ メイプルスネアドラム

メイプル胴にダイカストスイッチをつけたモデル。まるみのあるあたたかい音色で、ローピッチでも音のヌケはすばらしく、パワーも十分。

G-314D..... ¥ 46,000

- 35cm × 17cm (14" × 6½")
- 10本ポート
- ダイカスト・カウンターフープ
- ウェザーキングヘッド

G-314..... ¥ 43,000

- 35cm × 13cm (14" × 5")
- 10本ポート
- ダイカスト・カウンターフープ
- ウェザーキングヘッド

■ プロフェッショナル・ブラススネアドラム

ブラスだけがもつ表情豊かな音色、キレのよいパワフルなサウンドが今もなお世界のトップアーティストに愛されています。スナッピーはシンプルな機構のダイカストスイッチにより、微妙な調整がワンタッチで行なえます。

4214..... ¥ 43,000

- 35cm × 13cm (14" × 5")
- 10本ポート
- ダイカスト・カウンターフープ
- ウェザーキングヘッド

4314..... ¥ 37,000

- 35cm × 13cm (14" × 5")
- 8本ポート
- ウェザーキングヘッド



AC-314

F-314D

■ クリスタルスネアドラム

ドライでパワフル。ダイカストフープ、ダイカストスイッチを装備。カラーはクリスタルクリアのみ。

AC-314..... ¥ 45,000

- 35cm × 13cm (14" × 5")
- 10本ポート
- ダイカスト・カウンターフープ
- ウェザーキングヘッド

■ ファイバーグラス & プレジデントスネアドラム

いずれもドラムで実績のあるシェルに、ダイカストフープ、ダイカストスイッチをつけたモデル。Fモデル(ファイバーグラス)はハグレよく、明快でパワフル。Pモデル(プレジデント)は、ほぼ同様の特性をもちながらも、ややおちついた音色が得られます。

* 全て10本ポート、ダイカストスイッチ、ダイカストフープ、ウェザーキングヘッド付き。

F-314D..... ¥ 53,000

- 35cm × 17cm (14" × 6½")

P-314D..... ¥ 46,000

- 37cm × 17cm (14" × 6½")

F-314..... ¥ 50,000

- 35cm × 13cm (14" × 5")

P-314..... ¥ 43,000

- 35cm × 13cm (14" × 5")



4514

4514D

■ スタンダード・メタルスネアドラム

4514D..... ¥ 25,000

- 35cm × 17cm (14" × 6½")
- 10本ポート
- ダイカストスイッチ
- パールヘッド

4514..... ¥ 20,000

- 35cm × 13cm (14" × 5")
- 10本ポート
- ダイカストスイッチ
- パールヘッド



4614

4614..... ¥ 18,000

- 35cm × 13cm (14" × 5")
- 8本ポート
- 新開発スイッチ
- パールヘッド

ダイカスト・カウンターフープは、単品での御注文もお受けします。お手持ちのスネアドラム(ただし10本ポートのもの)には是非御利用下さい。

上部フープ..... 1本 ¥ 5,000

下部フープ..... 1本 ¥ 5,000

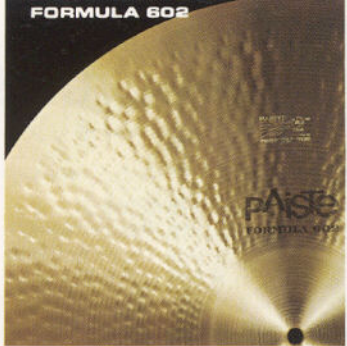

PAISTE Cymbals

*サウンド・クリエイション (新シリーズ)

このシリーズは、従来のシンバルにはなかった新しい音色傾向のものばかりで構成され、いずれも個性的な創意工夫がなされた画期的なシンバルです。

●ダーク・ライド

バイステに生まれた新しい音色の一つの典型といえるタイプで、低くうるような音の波の中にエネルギーが溜まると感じられるビートが伝わってきます。ベルサウンドは透明感にあふれ、スティックのジョルダでショートアクセントをする場合に効果的です。
622D.....56cm(22").....¥ 80,000
620D.....51cm(20").....¥ 65,000

●ベル・ライド

ベルサウンドの効果が最も優れたタイプ。のびのあるライドサウンドが楽しめます。
620B.....51cm(20").....¥ 65,000

●ブライト・ミディアム

名前の通り、明るいミディアムピッチのシンバルで、ライドシンバルとしては繊細なタッチが、クラッシュシンバルとしてはあかるくクリアなサウンドが特徴です。
620BM.....51cm(20").....¥ 65,000
618BM.....46cm(18").....¥ 47,500

*ハイハット・シンバル (単位1枚)

フォーミュラ・602	タイプ	価格
715 SE (15"=38cm)	サウンド・エッジ	¥ 30,000
714 SE (14"=35cm)	サウンド・エッジ	¥ 28,500
714 H (14"=35cm)		¥ 22,000
2002	タイプ	価格
215 SE (15"=38cm)	サウンド・エッジ	¥ 30,000
214 SE (14"=35cm)	サウンド・エッジ	¥ 28,500
215 H (15"=38cm)		¥ 21,500
214 H (14"=35cm)		¥ 19,000
214 HH (14"=35cm)	ヘビーハイハット	¥ 20,000
213 H (13"=33cm)		¥ 17,500
404		価格
515 H (15"=38cm)		¥ 12,000
514 H (14"=35cm)		¥ 10,500
513 H (13"=33cm)		¥ 9,000
512 H (12"=30cm)		¥ 8,000

●ショート・クラッシュ

ユニークなベル(カップ)により、余韻がすばやく消されるため、敏速なプレーやアクセントに最適です。
618S.....46cm(18").....¥ 47,500

●ダーク・ハイハット

パワフルで深みのあるダークサウンドを持ち、クローズドハイハットプレイには厚くシャープなチックサウンドで、ハーフクローズドプレイでは力強く迫力があります。
614DH.....35cm(14").....¥ 30,000 (単位1枚)

*フォーミュラ・602

世界で最も澄んだ音色といわれ、繊細なタッチにもパワフルなタッチにも鋭く敏感に反応してくれます。録音、アコースティックミュージックに最適です。

*2002

華やかで、コシのあるパワフルなサウンドが魅力です。ロック、クロスオーバー等、エレクトリックミュージックに最適です。

*404 (デキシー)

明るくパワフルなサウンドで、用途に応じて選ぶことができます。

*サウンドエッジ・ハイハット

ボトム(下のシンバル)に波状の特殊設計が施され、音のこもりがなく、キレの良さは抜群です。(フォーミュラ・602と2002があります)

*フラット・ライド

ベルのない平らなシンバルで、音のとびがよく、タッチはあくまでも繊細。トップシンバルとして、特にアコースティックな音楽によくとけこみます。(フォーミュラ・602のみ)

*イフェクトシンバル

●チャイナ・タイプ

たたく場所により、様々な効果が生まれます。カップイフェクト(カップ)、ライドイフェクト(ライドエリア)、クラッシュイフェクト(エッジ)など。また、裏がえしにセットすればさらに大きな可能性を引き出すことができます。(フォーミュラ・602とカップの大きい2002があります)

*特殊シンバル&イフェクト・シンバル (単位1枚)

720 FR (20"=51cm)	フォーミュラ・602	¥ 49,000
718 FR (18"=46cm)	フラットライド	¥ 43,000
720 CT (20"=51cm)	フォーミュラ・602	¥ 49,000
718 CT (18"=46cm)	チャイナタイプ	¥ 43,000
220 CT (20"=51cm)	2002	¥ 47,000
218 CT (18"=46cm)	チャイナ・タイプ	¥ 37,000
207 C (7"=18cm)	2002	¥ 12,000
206 C (6"=15cm)	カップ・チャイム	¥ 11,000
205 C (5"=13cm)		¥ 10,000
211 SP (11"=28cm)	2002スブラッシュ	¥ 18,000
208 B (8"=20cm)	2002ベル	¥ 15,000

●カップ・チャイム

シンバルのカップの部分だけをとったような形状で、アクセントに面白い効果を出すことができます。

●スブラッシュ

うすいイフェクトシンバルで、曲の中でのアクセントやエンディング等、決め所で大変効果的です。

●ベル

小さくて厚いシンバル。カーンというユニークなサウンドで、他のシンバルとの様々な組み合わせによって、効果的な音づくりができます。



●イフェクト・シンバルスタンド (新製品) 903E.....¥ 9,000



●チャイナタイプ(2002)



●ベル

フォーミュラ・602	価格	HEAVY	MEDIUM RIDE	MEDIUM	THIN CRASH	
722 F (22"=56cm)	¥ 63,000	① 最も厚いシンバルで、ピンクサウンド(ビーンというクリアでとおりがよい音)が明瞭に出せます。	① 音の表情が豊かで、スティックのチップの違いによってサウンドが変わります。トップに最もよく使われています	① サイズによってはトップにもサイドにも使える柔軟性があります。いろいろな音にとけこみやすいタイプです。	① キレのあるクラッシュ効果の特徴。うすく作られており、他の種類のシンバルと組み合わせやすいタイプ。	
720 F (20"=51cm)	¥ 48,000					
718 F (18"=46cm)	¥ 36,000					
716 F (16"=41cm)	¥ 28,000					
2002	価格	RIDE	MEDIUM	CRASH		
224 (24"=61cm)	¥ 61,000	① 厚くてきており、トップシンバルに最適。14"、13"はクラッシュ効果に重みをもたせたもの。いずれもパワフルで迫力があります。	① サイズによっては、トップにもサイドにも使え、スティックのチップやたたく部分によって音色が大きく変わる柔軟性があります。	① 余韻が少なく、輝きのあるいきいきとしたキレのよいサウンドで、弱いスティックワークにも敏感に反応してくれます。サイドシンバル向き。		
222 (22"=56cm)	¥ 51,000					
220 (20"=51cm)	¥ 38,000					
218 (18"=46cm)	¥ 30,000					
216 (16"=41cm)	¥ 24,500					
214 (14"=35cm)	¥ 19,000					
213 (13"=33cm)	¥ 17,000					
404 (デキシー)	価格	RIDE	CRASH RIDE	MEDIUM	CRASH	MEDIUM THIN
522 (22"=56cm)	¥ 31,000	① 厚めのシンバルで、サウンドレンジが広く、トップシンバルに向いています。	① 余韻が長くしかもサウンド自体も明るいシンバルです	① トップにも使え、また2枚目のサイドシンバルとしても最適です。	① うすくつくられており、余韻の少ないキラキラしたサウンドでクラッシュに最適です。	① デキシーの中で最もうすいタイプ。クラッシュ、アクセント用。
520 (20"=51cm)	¥ 23,000					
518 (18"=46cm)	¥ 19,000					
516 (16"=41cm)	¥ 15,000					

①.....トップシンバルに適す。(T、S).....トップ、サイドどちらにも適す。S.....サイドシンバルに適す。※はデキシー

(単位1枚)



PEARL Cymbals

*チャイナ・タイプ・シンバル

420 CT (20"=51cm)	¥ 19,000
418 CT (18"=46cm)	¥ 15,000

*スタンダード・シンバル

(単位1枚)

324 (24"=61cm)	¥ 11,500
322 (22"=56cm)	¥ 10,000
320 (20"=51cm)	¥ 8,300
318 (18"=46cm)	¥ 5,800
316 (16"=41cm)	¥ 4,800
314 H (14"=35cm)	ハイハット ¥ 3,200
312 H (12"=30cm)	ハイハット ¥ 2,200

*デラックス・シンバル

(単位1枚)

422 (22"=56cm)	¥ 19,500
420 (20"=51cm)	¥ 15,500
418 (18"=46cm)	¥ 12,000
416 (16"=41cm)	¥ 8,500
415 H (15"=38cm)	ハイハット ¥ 7,500
414 H (14"=35cm)	ハイハット ¥ 6,500

*シズラー

シンバル・シズラーは、シズルをつけたシンバルの音とつけていないシンバルの音を、一枚のシンバルで使い分けられるものです。

770..... ¥ 1,000



●パイズテ・シンバルクリーナー

PC-1..... ¥ 1,500 (1本)



*パイズテ・ゴング

パイズテ・ゴングは世界で最もポピュラーなゴングです。ゴングについては、お店にお問い合わせ下さい。

Hand Made Drum Sticks

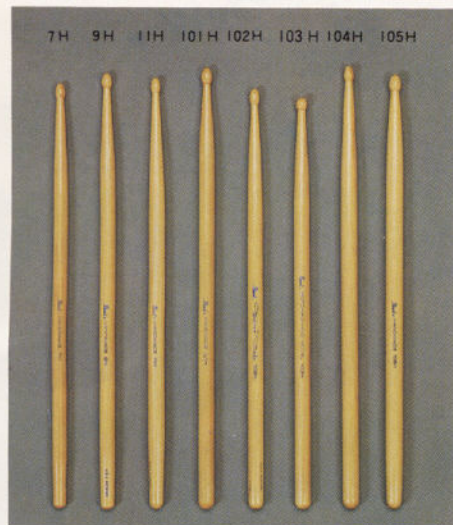

■ヒッコリースティック

7H.....	ポピュラーモデル.....	13mm×397mm
9H.....	ジョージ川口モデル.....	14mm×405mm
11H.....	ロックモデル.....	14mm×400mm
101H.....	ジミー竹内モデル.....	14mm×410mm
102H.....	つのだ☆ひろモデル.....	14mm×394mm
103H.....	日野元彦モデル.....	14mm×384mm
104H.....	ロックモデル.....	15mm×414mm
105H.....	ロックモデル.....	16mm×404mm

1 pr. 各 ¥ 1,000

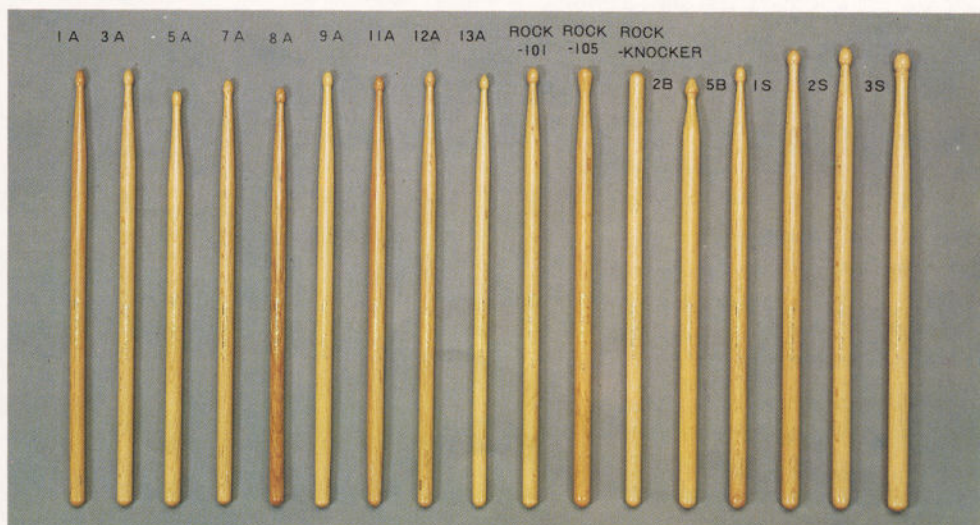

■オーク(樫)スティック

1A.....	コンサートモデル.....	13.5mm×407mm
3A.....	コンサートモデル.....	13mm×407mm
5A.....	ロックモデル.....	14mm×388mm
7A.....	ポピュラーモデル.....	13mm×397mm
8A.....	ポピュラーモデル.....	13mm×394mm
9A.....	スウィーバランスモデル.....	14mm×407mm
11A.....	ロックモデル.....	15mm×400mm
12A.....	コンサートモデル.....	13mm×407mm
13A.....	ジャズモデル.....	12.5mm×404mm

1 pr. 各 ¥ 650

ROCK-101.....	ロックモデル.....	14mm×407mm
ROCK-105.....	ロックモデル.....	15mm×407mm
ROCK-KNOCKER.....	ロックモデル.....	13mm×407mm
2B.....	バレードモデル.....	16mm×404mm
5B.....	ロックバレードモデル.....	15mm×407mm
1S.....	トレーニングモデル.....	16mm×429mm
2S.....	トレーニングモデル.....	16mm×433mm
3S.....	トレーニングモデル.....	18mm×433mm

1 pr. 各 ¥ 700



■ナイロンブラシ

明るくまろやかな音色を生み出し、アコースティックな味わいを感じさせます。耐久性は抜群で、激しいブラッシュワークにも乱れることはありません。

722N..... ¥ 1,800(1pr.)

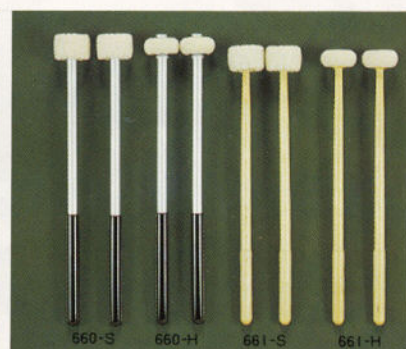

■ワイヤーブラシ

722 C.....	(押出式).....	¥ 1,000
722 B.....	(押出式).....	¥ 700
722.....	(挿出式).....	¥ 500

各1pr.

■マレット

660-S.....	(ソフト).....	¥ 3,000
660-H.....	(ハード).....	¥ 3,000
661-S.....	(ソフト).....	¥ 1,900
661-H.....	(ハード).....	¥ 1,900

各1pr.

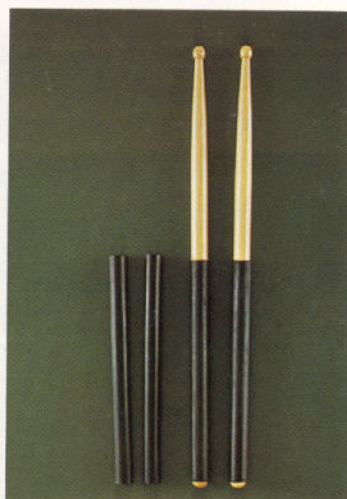

■スティックスリップ

プロテクター新発売

*演奏中にスティックがすべるのを防ぎます。

SP-1..... ¥ 600(1pr.)

Drum Heads

■ウェザーキング・プラスチックヘッド

①コーテッドヘッド

コーティングされた最もポピュラーなヘッド。幅広い用途をもち、ドラムを選びません。

②スネアサイドヘッド

スナッピーの効果を生かすようにつくられたスネア裏面用ヘッド。

③“CS”ヘッド

打面を二重にし不要なオーバートーン(倍音)をカットし、サウンドを力強く明瞭にしたヘッド。

④クリアーヘッド

音色はあまく、まろやか。音ののびが良く、打面ばかりでなく裏面にはとても大変効果的なヘッドです。

⑤ファイバースキンヘッド

プラスチックフィルムとファイバークラス繊維の合成されたヘッド。まろやかでボリュームがあり、ドラムになじみやすい性質があります。

⑥スムーズホワイトヘッド

コーティングのない乳白色のヘッド。ボリュームがあり、明るくのびのあるサウンドが特徴です。

⑦ティンパニヘッド

ロートタム専用として開発されたヘッド。音ののびが優れ、ティンパニに近いサウンドをつくることができます。

⑧ピンストライプヘッド

2枚のフィルムが張り合わされたヘッド。へビーでしまったサウンドが特徴です。また振動がにぶいため、ミュートの必要がなく、録音などの時には最適です。

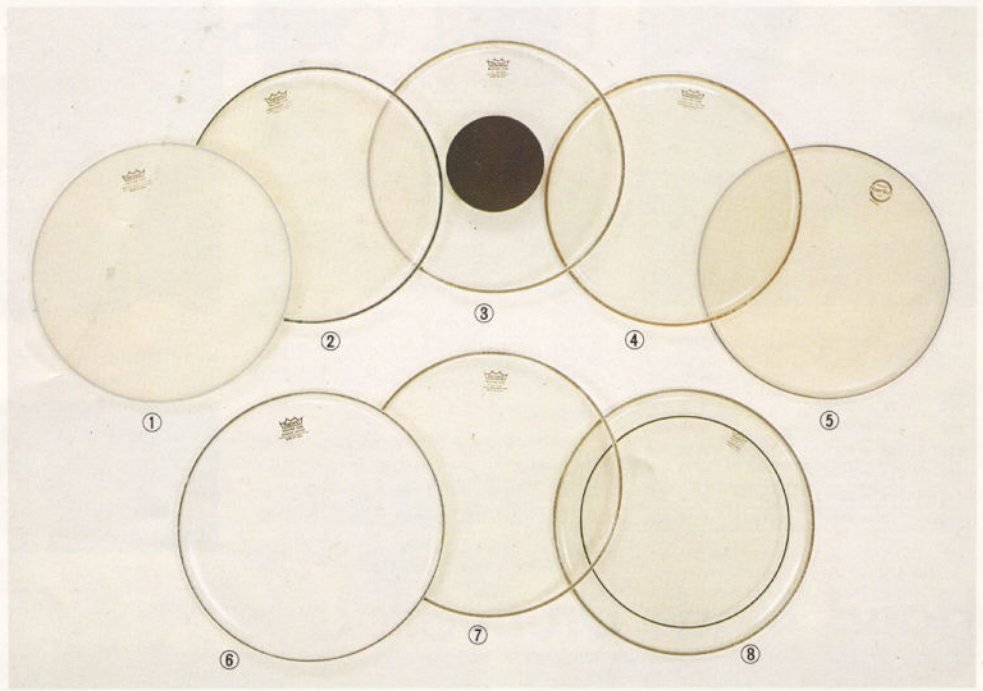

■パール・プラスチックヘッド

①コーテッドヘッド

B-12	30cm(12")	¥ 1,200
B-13	33cm(13")	¥ 1,300
B-14	35cm(14")	¥ 1,400
B-16	41cm(16")	¥ 1,700
B-18	46cm(18")	¥ 2,100
B-20	51cm(20")	¥ 2,300
B-22	56cm(22")	¥ 2,800
B-24	61cm(24")	¥ 4,500

②スネアサイドヘッド

S-14	35cm(14")	¥ 1,100
------	-----------	---------

■パール・“ブラックビート”ヘッド

- ★パールブランドの入った、バスドラム前面専用ヘッド。
- ★ステージであなたのドラムが一段とひきたちます。

124PB	61cm(24")	¥ 4,500
122PB	56cm(22")	¥ 3,500
120PB	51cm(20")	¥ 3,000
118PB	46cm(18")	¥ 2,800

新発売!



■ウェザーキングヘッドは種類が豊富です。様々なタイプをお楽しみ下さい。

種類 サイズ	コーテッド			スネアサイド	C	S	クリアー	ファイバースキン	スムーズホワイト		ティンパニ	ピンストライプ
	D	A	E						A	E		
6" (15cm)		106TA ¥ 1,800			CS-6 ¥ 1,800		C-6TA ¥ 1,800		206TA ¥ 1,800		TY-6 ¥ 2,300	
8" (20cm)		108TA ¥ 1,900			CS-8 ¥ 1,900		C-8TA ¥ 1,900		208TA ¥ 1,900		TY-8 ¥ 2,500	
10" (25cm)		110TA ¥ 2,000			CS-10 ¥ 2,100		C-10TA ¥ 2,000		210TA ¥ 2,000		TY-10 ¥ 2,700	
12" (30cm)	112TD ¥ 2,100	112TA ¥ 2,100	112TE ¥ 2,100		CS-12 ¥ 2,300		C-12TA ¥ 2,100	512FS ¥ 3,000	212TA ¥ 2,100	212TE ¥ 2,100	TY-12 ¥ 3,000	PS-312BE ¥ 3,000
13" (33cm)	113TD ¥ 2,200	113TA ¥ 2,200	113TE ¥ 2,200		CS-13 ¥ 2,400		C-13TA ¥ 2,200	513FS ¥ 3,300	213TA ¥ 2,200	213TE ¥ 2,200		PS-313BE ¥ 3,300
14" (35cm)	114BD ¥ 2,300	114BA ¥ 2,300	114BE ¥ 2,300	114SA ¥ 2,100	CS-14 ¥ 2,600		C-14BA ¥ 2,300	514FS ¥ 3,500	214BA ¥ 2,300	214BE ¥ 2,300	TY-14 ¥ 3,200	PS-314BE ¥ 3,500
15" (38cm)		115BA ¥ 2,600		115SA ¥ 2,300	CS-15 ¥ 3,000				215BA ¥ 2,600			
16" (41cm)	116TD ¥ 2,800	116TA ¥ 2,800	116TE ¥ 2,800		CS-16 ¥ 3,200		C-16TA ¥ 2,800	516FS ¥ 4,000	216TA ¥ 2,800	216TE ¥ 2,800	TY-16 ¥ 3,500	PS-316BE ¥ 4,000
18"BT用 (46cm)		118TA ¥ 3,200	118TE ¥ 3,200		CS-18 ¥ 3,500		C-18TA ¥ 3,200	518FS ¥ 4,600	218TA ¥ 3,200	218TE ¥ 3,200	TY-18 ¥ 3,800	PS-318BE ¥ 4,600
18"BD用 (46cm)		118B ¥ 3,400	118BE ¥ 3,400		CS-18B ¥ 3,700		C-18B ¥ 3,400	518FB ¥ 5,200	218B ¥ 3,400	218BE ¥ 3,400		PS-318BB ¥ 5,200
20" (51cm)		120B ¥ 3,800	120BE ¥ 3,800		CS-20 ¥ 4,100		C-20B ¥ 3,800	520FB ¥ 5,700	220B ¥ 3,800	220BE ¥ 3,800		PS-320BB ¥ 5,700
22" (56cm)		122B ¥ 4,200	122BE ¥ 4,200		CS-22 ¥ 4,800		C-22B ¥ 4,200	522FB ¥ 6,700	222B ¥ 4,200	222BE ¥ 4,200		PS-322BB ¥ 6,700
24" (61cm)		124B ¥ 4,600	124BE ¥ 4,600		CS-24 ¥ 5,400			524FB ¥ 7,200	224B ¥ 4,600	224BE ¥ 4,600		PS-324BB ¥ 7,200
26" (66cm)		126B ¥ 5,000	126BE ¥ 5,000		CS-26 ¥ 6,000			526FB ¥ 7,700	226B ¥ 5,000	226BE ¥ 5,000		

(注) D=ディプロマット(DIPLOMAT=薄め) A=アンバサダー(AMBASSADOR) E=エンペラー(EMPEROR=厚め)



Roto Toms



■レモ・ロートタム

RT-6.....6".....¥13,000	RT-12.....12".....¥22,000	RT-18.....18".....40,000
RT-8.....8".....¥16,000	RT-14.....14".....¥26,000	
RT-10.....10".....¥19,000	RT-16.....16".....¥31,000	
*ロートタム・コンビネーションスタンド(RT-613X).....¥11,000		
*ロートタムスタンド(1台用)ユニバーサルアダプター付(613X).....¥8,000		

■ロートタム・サウンドリフレクター (新発売)

サウンドリフレクターは、ロートタム本来のパワフルなサウンドをより良く引き出すために開発されました。これにより、ロートタムのサウンドが、散乱することがなくなり、ぬけがよくストレートでシャープなものとなります。

*フルシェル・リフレクター：ドラムシェルのように、音の共鳴を生み出す空間をつくるよう設計されています。

*ハーフシェル・リフレクター：聞き手に対してストレートにぬけるサウンドづくりを助けます。

RB-6N(6"-Half)...	¥3,500
RB-6F(6"-Full)...	¥4,000
RB-8N(8"-Half)...	¥3,600
RB-8F(8"-Full)...	¥4,200
RB-10N(10"-Half)...	¥3,800
RB-10F(10"-Full)...	¥4,400
RB-12N(12"-Half)...	¥4,000
RB-12F(12"-Full)...	¥4,600
RB-14N(14"-Half)...	¥4,200
RB-14F(14"-Full)...	¥5,000
RB-16N(16"-Half)...	¥4,400
RB-16F(16"-Full)...	¥5,400
RB-18N(18"-Half)...	¥4,800
RB-18F(18"-Full)...	¥5,800

Percussion



■ファイバーコンガ

★牛皮又は馬皮使用

212F.....30cm×76cm(12"×30")脚付き...	¥52,000
211F.....27cm×73cm(11"×29")脚付き...	¥50,000
210F.....25cm×71cm(10"×28")脚付き...	¥48,000

212FS.....30cm×76cm(12"×30")脚なし...	¥51,000
211FS.....27cm×73cm(11"×29")脚なし...	¥49,000
210FS.....25cm×71cm(10"×28")脚なし...	¥47,000
GB-40.....コンガ用ダブルスタンド.....	¥12,000

※ファイバーコンガのカラーはホワイト、ブラック、チェリーレッド、ブルー、イエローの中からお選び下さい。

■コンガ(桶胴)

★牛皮又は馬皮使用

212.....30cm×76cm(12"×30")脚付き...	¥52,000
210.....25cm×71cm(10"×28")脚付き...	¥48,000

■ティンパレス

★メタルシェル

★735(13cm=5")カウベル、スティック、専用スタンド付き。

213.....35cm & 33cm(14" & 13")...	¥53,000
-----------------------------------	---------

■ボンゴ(クリ技胴)

★牛皮使用

208.....18cm & 15cm(7" & 6").....	¥16,500
207.....18cm & 15cm(7" & 6").....	¥15,500
206.....15cm & 14cm(6" & 5½").....	¥14,000
205.....14cm & 13cm(5½" & 5").....	¥10,000

*ボンゴスタンド(新発売)

804B.....	¥8,000
-----------	--------

■カウベル

738.....20cm(8")ホルダー付.....	¥4,500
737.....15cm(6")ホルダー付.....	¥4,000
735.....13cm(5")ホルダー付.....	¥3,500
73H.....カウベルホルダー.....	¥1,500

■ベルブロックセット

736.....ホルダー付.....	¥5,000
--------------------	--------

■ウッドブロック

712.....ホルダー付.....	¥2,000
--------------------	--------



208

207

206

205

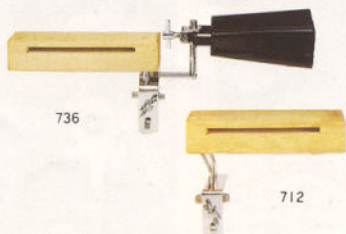

736

712



P R O - 9 0 0

Heavy-Duty Stands

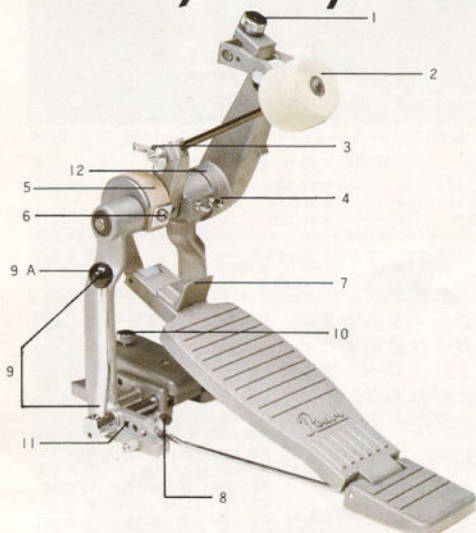

★スプリングケース

スプリングはこの中に納められ、上のかみで幅広い強弱調整が行なえます。もちろんノイズもありません。

★ビーターボール

新開発のブラックシャフト(規格変更)に取り付けられ、軽快ながらパワーは十分。ヘッドには面にあたります。

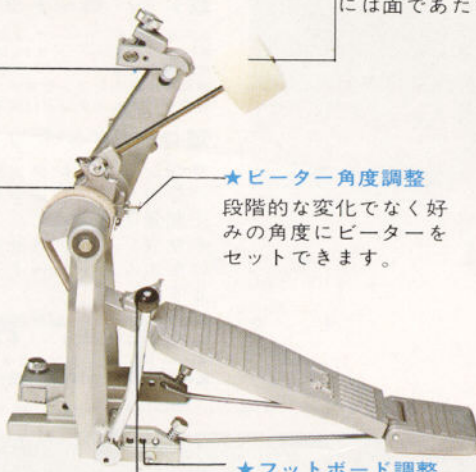

★ビーター角度調整

段階的な変化でなく好みの角度にビーターをセットできます。

★フットボード調整

3段階に変えられます。

★ワンタッチ・ロック機構

バスドラムフープへのセット、リセットが片手で一瞬のうちにこなえます。

★ストラップ

間にナイロンシートをはさんだ本皮製。切れ替りのびたりすることもなく、スムーズなフットワークを助けます。

■910 ドラムペダル ¥12,000

1. スプリング・アジャストつまみ	¥ 300
2. ビーターボール	¥ 1,500
3. 蝶ナット(M6)	¥ 100
4. 角頭ネジ(M8×14)	¥ 100
5. ストラップ	¥ 1,000
6. ストラップ止めビス	¥ 100
7. トウ・ストップ(ネジ付)	¥ 300
8. ストップバー	¥ 200
9. ワンタッチ・ロックレバー	¥ 1,000
9-A. ブラックノブ	¥ 200
10. クランク微調整ネジ	¥ 200
11. フットボード位置調整ポジション(3点)	¥ 200
12. ビーター角度調整ポジション	¥ 200

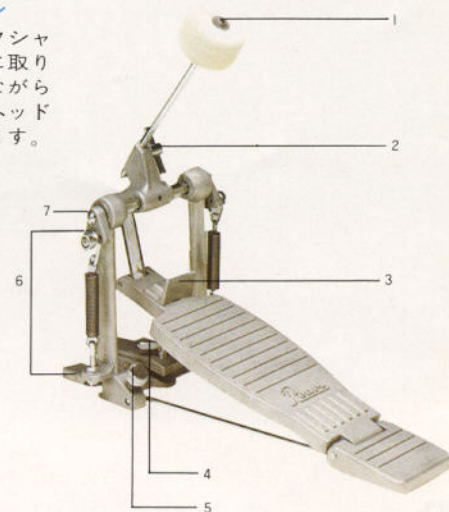

■710 ドラムペダル ¥8,000

★シンプルなメカニズムで軽快なアクション。

★強弱の微調整がかんたんにできるダブルスプリングシステム。

★サンドブラスト仕上げ。

1. ビーターボール	¥ 1,500	4. ワク押えトンボネジ	¥ 150
2. トンボネジ	¥ 150	(M8×20)	¥ 150
3. トウ・ストップ(ネジ付)	¥ 300	5. ストップバー	¥ 150
		6. スプリング(一式)	¥ 500
		7. カムリンク	¥ 250

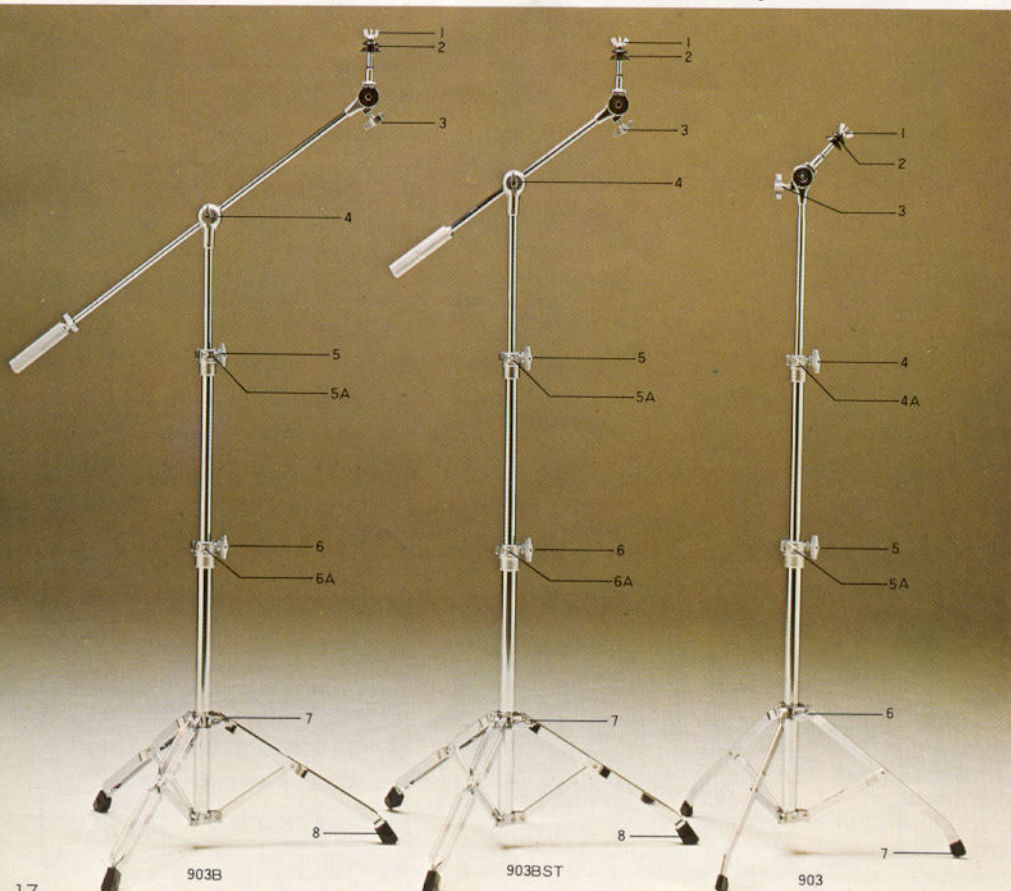

■903B シンバル・ブームスタンド ¥11,000

1. 蝶ナット(M6)	¥ 100	5-A. 角頭ネジ	¥ 100
2. シンバルスタビライザー(1組)	¥ 100	6. ハンドルナット	¥ 250
3. トンボネジ	¥ 250	6-A. 角頭ネジ	¥ 100
4. ハンドルナット	¥ 500	7. トンボネジ	¥ 250
5. ハンドルナット	¥ 250	8. 脚ゴム	¥ 100

■903BST シンバル・ショートブームスタンド ¥10,000

※パーツは903Bと同じ。

■903 シンバルスタンド ¥8,000

1. 蝶ナット(M6)	¥ 100	4-A. 角頭ネジ	¥ 100
2. シンバルスタビライザー(1組)	¥ 100	5. ハンドルナット	¥ 250
3. トンボネジ	¥ 250	5-A. 角頭ネジ	¥ 100
4. ハンドルナット	¥ 250	6. トンボネジ	¥ 250
		7. 脚ゴム	¥ 50



●ティルター

ユニロックシステムを応用した画期的なティルターです。微妙な角度にもスムーズにセットでき(可動角度175°)、シンバルに自然な動きを与えるシンバル・スタビライザーも大きな魅力です。

S E R I E S

スワ-ワ

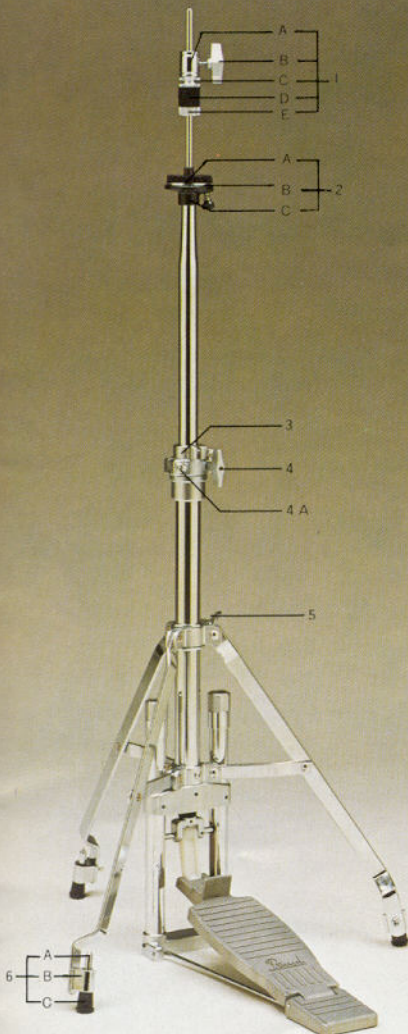

■900 ハイハットスタンド…¥12,000

★クラッチは3点ロック方式で、しっかりと固定できます。

★パラレルスプリング機構は、スムーズな動きを助け、ソフト～ハードの調節もすみやかにこなせます。

★ダイカスト・ジョイントには、ストッパーが付いているので、激しいフットワークでも決してずれることはありません。

★リボルビング・ストッパーは、回転させると剣先と脚ゴムが交互に使えます。

- 1. クラッチ(一式)……………¥1,000
- 2. カップ(一式)……………¥ 400
- 3. リング・ストッパー……………¥ 300
- 4. ハンドルナット……………¥ 250
- 4-A. 角頭ネジ……………¥ 100
- 5. トンボネジ……………¥ 250
- 6. リボルビング・ストッパー(一式)……………¥ 500



■906 スネアスタンド……………¥ 8,500

- 1. ビニールキャップ……………¥ 150
- 2. ハンドルナット……………¥ 250
- 3. ハンドルナット……………¥ 250
- 3-A. 角頭ネジ……………¥ 100
- 4. トンボネジ……………¥ 250
- 5. 脚ゴム……………¥ 50



■950 ドラムイス……………¥11,000

★ストッパーを生かしたダイカスト・ジョイントは、ねじれ、脱落の心配がなく、一度高さを決めれば、次回も同じ位置にすばやくセットできます。

★シートは長時間の演奏にも疲れにくい設計で、ひとまわり大きい13'です。

- 1. リング・ストッパー……………¥ 300
- 2. ハンドルナット……………¥ 250
- 2-A. 角頭ネジ……………¥ 100
- 3. 脚ゴム……………¥ 100
- 4. シート固定用角頭ネジ……………¥ 100
- 5. 6角ボルト……………¥ 100

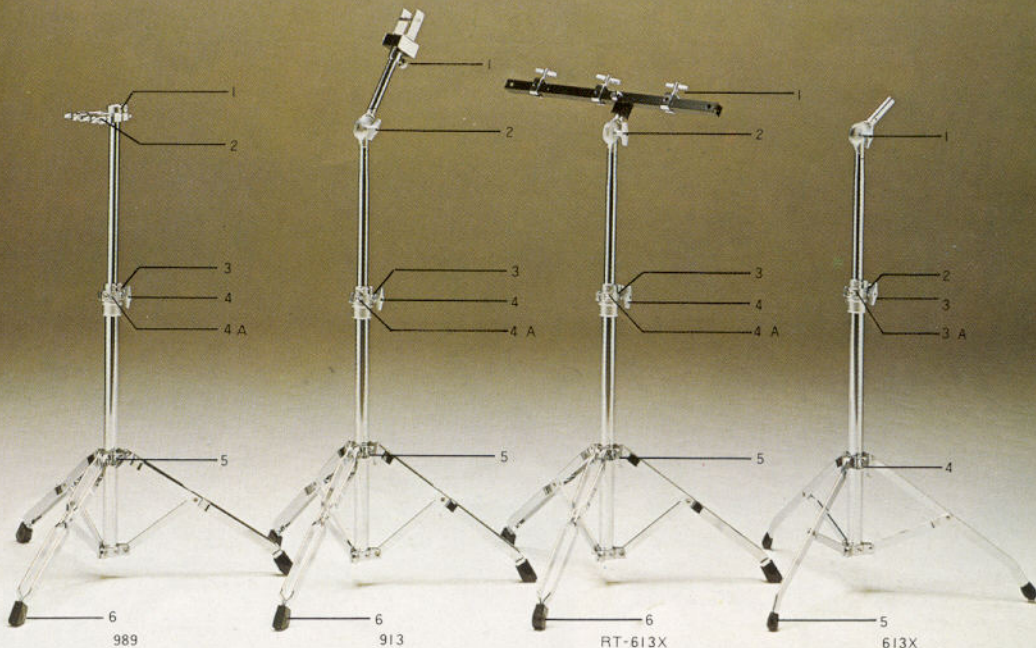

■989 ツインタムスタンド (ダブル脚)

¥11,000

※メロディックタムの新シリーズ(727タムホルダー仕様)のスタンドとしても使えます。

- 1. キャップ……………¥ 150
- 2. 角頭ネジ……………¥ 100
- 3. リング・ストッパー……………¥ 300
- 4. ハンドルナット……………¥ 250
- 4-A. 角頭ネジ……………¥ 100
- 5. トンボネジ……………¥ 250
- 6. 脚ゴム……………¥ 100

■913 エイトブラザーズ・スタンド

……………¥ 9,000

- 1. ブロック止めネジ……………¥ 300
- 2. ハンドルナット……………¥ 250
- 3. リング・ストッパー……………¥ 300
- 4. ハンドルナット……………¥ 250
- 4-A. 角頭ネジ……………¥ 100
- 5. トンボネジ……………¥ 250
- 6. 脚ゴム……………¥ 100

■RT-613X ロートタム・コンビネーションスタンド

……………¥11,000

★(6'+8'+10')またはどれも2台のロートタムをセットできます。

- 1. トンボネジ……………¥ 250
- 2. ハンドルナット……………¥ 250
- 3. リング・ストッパー……………¥ 300
- 4. ハンドルナット……………¥ 250
- 4-A. 角頭ネジ……………¥ 100
- 5. トンボネジ……………¥ 250
- 6. 脚ゴム……………¥ 100

■613X ロートタムスタンド

……………¥8,000

★ロートタムを1台だけセットする場合の専用スタンド。

- 1. ハンドルナット……………¥ 250
- 2. リング・ストッパー……………¥ 300
- 3. ハンドルナット……………¥ 250
- 3-A. 角頭ネジ……………¥ 100
- 4. トンボネジ……………¥ 250
- 5. 脚ゴム……………¥ 50

Heavy-Duty Stands

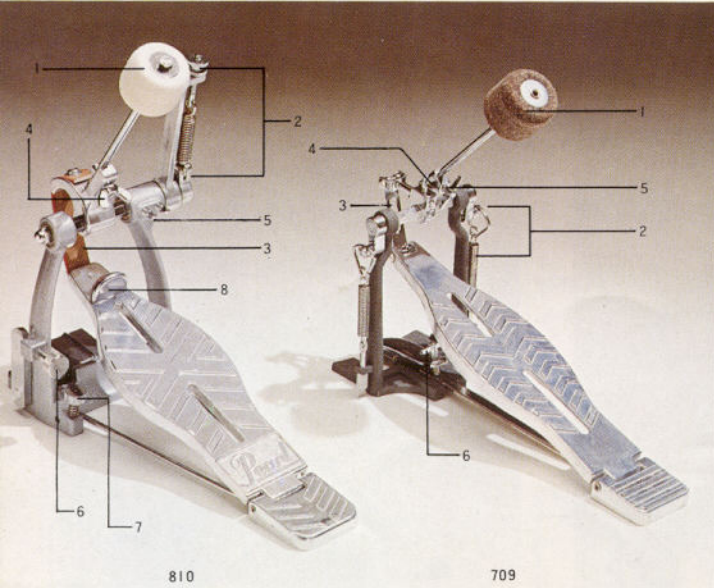

810

709

■810ドラムペダル... ¥ 10,000

1. ビーターボール	¥ 1,500
2. スプリング(ネジ付)	¥ 600
3. ストラップ(ネジ付)	¥ 600
4. ビーター止めネジ(ナット付)	¥ 250
5. 角頭ネジ	¥ 100
6. フープクランプ調整ネジ	¥ 200
7. ストップバー	¥ 150
8. トウ・ストップ(ネジ付)	¥ 250

■709ドラムペダル... ¥ 5,000

1. ビーターボール	¥ 1,000
2. スプリング(一式)	¥ 400
3. ストラップ	¥ 400
4. ストラップ止めネジ	¥ 100
5. ビーター止めトンボネジ	¥ 150
6. トンボネジ	¥ 150

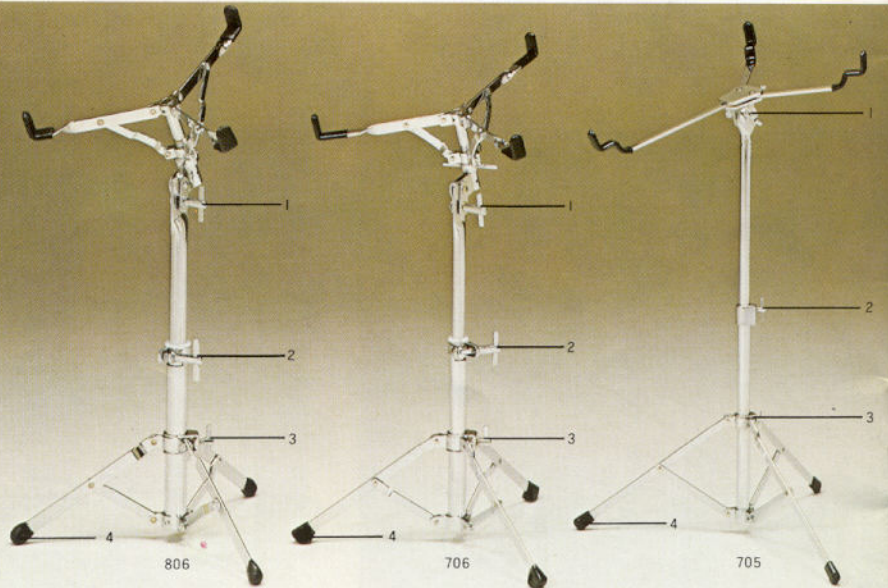

806

706

705

■806スネアスタンド

..... ¥ 8,000	
1. ハンドルナット	¥ 350
2. ハンドルナット	¥ 350
3. トンボネジ	¥ 250
4. 脚ゴム	¥ 50

■706スネアスタンド

..... ¥ 5,500	
*706-1~3は806と同じ	
4. 脚ゴム	¥ 50

■705スネアスタンド

..... ¥ 3,700	
1. 蝶ナット	¥ 100
2. トンボネジ	¥ 200
3. トンボネジ	¥ 200
4. 脚ゴム	¥ 50

■803Bシンバル・ブームスタンド

..... ¥ 11,000

1. シンバルスナップ	¥ 500
1-A. フェルト	¥ 100
2. トンボネジ	¥ 250
3. ハンドルナット	¥ 600
4. ハンドルナット	¥ 350
5. ハンドルナット	¥ 350
6. トンボネジ	¥ 250
7. 脚ゴム	¥ 100

■803シンバルスタンド

..... ¥ 7,000

1. 蝶ナット	¥ 100
1-A. フェルト	¥ 100
2. トンボネジ	¥ 250
3. ハンドルナット	¥ 350
4. ハンドルナット	¥ 350
5. トンボネジ	¥ 250
6. 脚ゴム	¥ 50

■703シンバルスタンド

..... ¥ 4,000

1. 蝶ナット	¥ 100
1-A. フェルト	¥ 100
2. 蝶ナット	¥ 100
3. ハンドルナット	¥ 250
4. ハンドルナット	¥ 350
5. トンボネジ	¥ 250
6. 脚ゴム	¥ 50

■702シンバルスタンド

..... ¥ 3,400

1. 蝶ナット	¥ 100
1-A. フェルト	¥ 100
2. 蝶ナット	¥ 100
3. トンボネジ	¥ 200
4. トンボネジ	¥ 200
5. トンボネジ	¥ 200
6. 脚ゴム	¥ 50

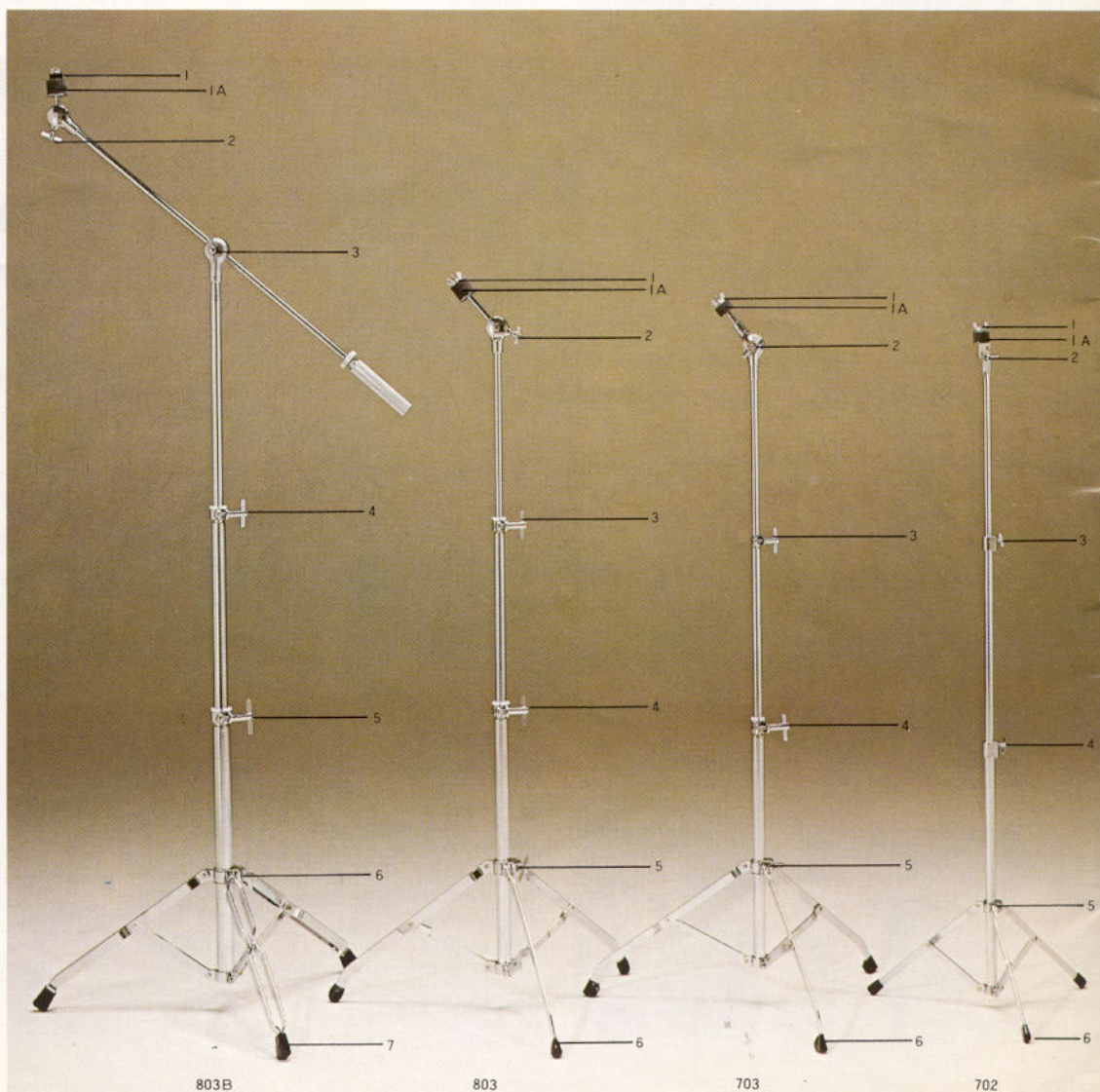

803B

803

703

702

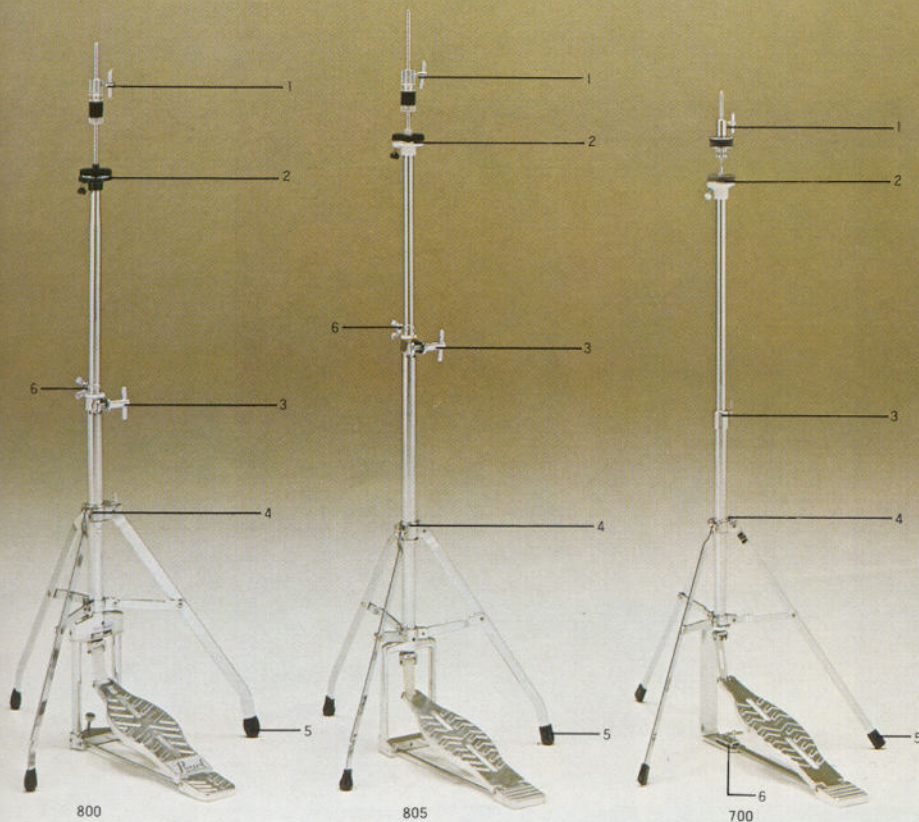

■800ハイハットスタンド
.....¥10,000

- 1.クラッチ(一式).....¥ 800
- 2.カップ(一式).....¥ 400
- 3.ハンドルナット.....¥ 350
- 4.トンボネジ.....¥ 250
- 5.脚ゴム.....¥ 50
- 6.ストッパー.....¥ 200

■805ハイハットスタンド
.....¥ 8,500

- 1.クラッチ(一式).....¥ 800
- 2.カップ(一式).....¥ 400
- 3.ハンドルナット.....¥ 350
- 4.トンボネジ.....¥ 250
- 5.脚ゴム.....¥ 50
- 6.ストッパー.....¥ 200

■700ハイハットスタンド
.....¥ 6,000

- 1.クラッチ(一式).....¥ 500
- 2.カップ(一式).....¥ 300
- 3.トンボネジ.....¥ 200
- 4.トンボネジ.....¥ 200
- 5.脚ゴム.....¥ 50
- 6.トンボネジ.....¥ 200

ドラムアンカー

721 ¥ 1,500



ビーター

B-150 DB...ウッド(フラクツェアト).....¥ 1,500
B-150 CB...フェルト(フラクツェアト).....¥ 1,500
B-150D...ウッド.....¥ 1,500
B-1500...フェルト.....¥ 1,500



■850ドラムイス

.....¥12,000

- 1.トンボネジ.....¥ 250
- 2.ハンドルナット.....¥ 500
- 3.脚ゴム.....¥ 100

■650ドラムイス

.....¥ 5,800

- 1.蝶ナット(ネジ付).....¥ 200
- 2.脚ゴム.....¥ 50

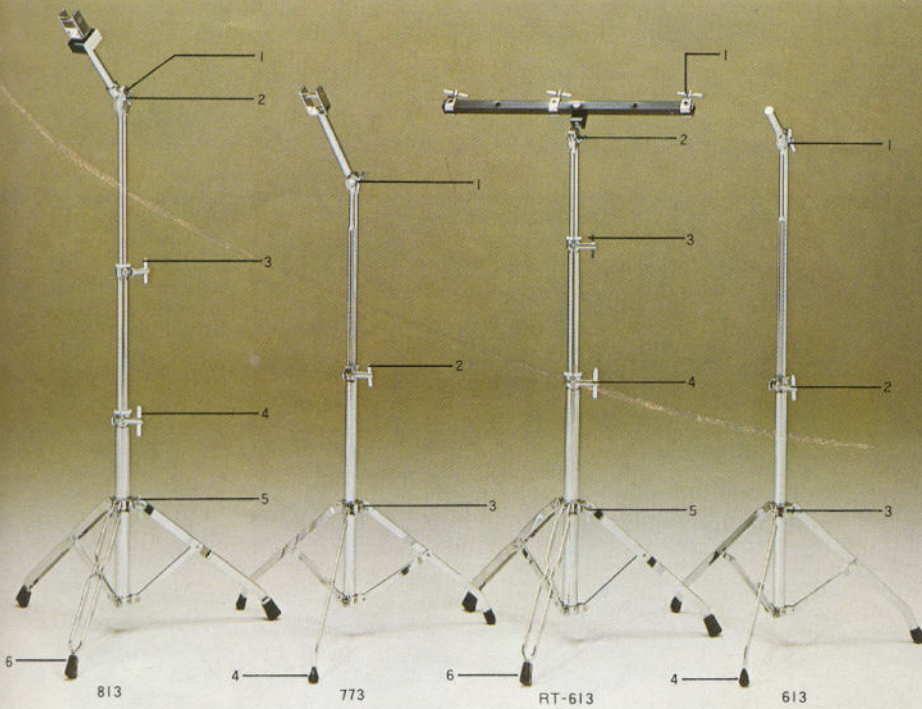

■813エイトブラザーズ・
スタンド...¥8,400

- 1.ブロック止めネジ...¥ 300
- 2.蝶ナット.....¥ 250
- 3.ハンドルナット...¥ 350
- 4.ハンドルナット...¥ 350
- 5.トンボネジ.....¥ 250
- 6.脚ゴム.....¥ 100

■773メロディックタム・
スタンド...¥7,000

- 1.蝶ナット.....¥ 250
- 2.ハンドルナット...¥ 350
- 3.トンボネジ.....¥ 250
- 4.脚ゴム.....¥ 50

■RT-613ロートタム・コンビネ
ーションスタンド...¥10,000

- 1.トンボネジ.....¥ 250
- 2.蝶ナット.....¥ 250
- 3.ハンドルナット...¥ 350
- 4.ハンドルナット...¥ 250
- 5.トンボネジ.....¥ 250
- 6.脚ゴム.....¥ 100

■613 ロートタムス
スタンド...¥7,500

- 1.蝶ナット.....¥ 250
- 2.ハンドルナット...¥ 350
- 3.トンボネジ.....¥ 250
- 4.脚ゴム.....¥ 50

■988ツイン・タム
スタンド...¥16,000

- *メロディックタムの新シリーズ(727タムホルダー仕様)のスタンドとしても使えます。
- 1.キャップ.....¥ 150
 - 2.角頭ネジ.....¥ 100
 - 3.リングストッパー...¥ 300
 - 4.ハンドルナット...¥ 250
 - 4-A.角頭ネジ.....¥ 100
 - 5.トンボネジ.....¥ 250
 - 6.脚ゴム.....¥ 50

■703Bシンバル・ブーム
スタンド...¥7,000

- 1.蝶ナット.....¥ 250
- 2.トンボネジ.....¥ 250
- 3.ハンドルナット(ネジ付)...¥ 350
- 4.ハンドルナット(ネジ付)...¥ 350
- 5.ハンドルナット...¥ 350
- 6.トンボネジ.....¥ 250
- 7.脚ゴム.....¥ 50

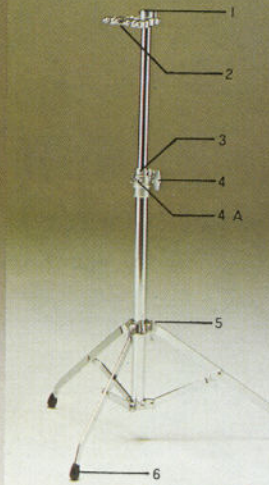

*727 タムホルダー(L-R) I 組付き。

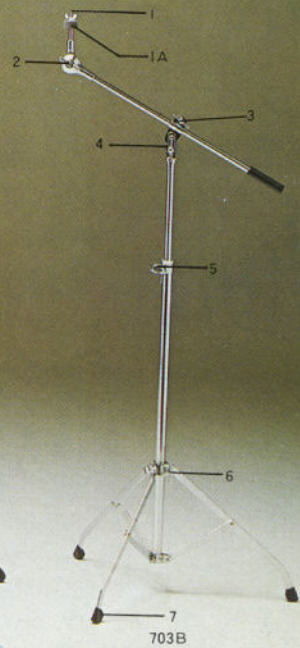

Cases/Training Sets

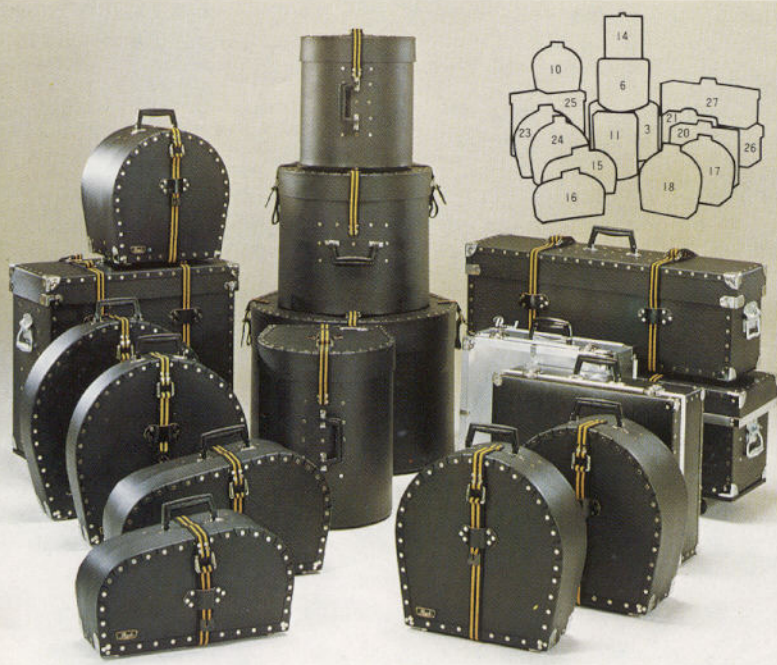

ドラムケース	ファイバー製	ビニール製	ドラムケース	ファイバー製	ビニール製	スタンドケース
26" B.D用	① ¥33,000		6' & 8" M.T.T用	⑬ ¥13,500		トランクケース (キャスター付) サイズ: H560×W300×D600mm
24" B.D用	② ¥30,000		4914S.D用	⑭ ¥12,500	⑤ ¥4,800	※シンバル、スネアドラムも入ります。
22" B.D用	③ ¥23,000	②⑧ ¥8,200	4814S.D用	⑮ ¥12,500	⑥ ¥4,800	⑲ ¥38,000
20" B.D用	④ ¥21,500	②⑨ ¥7,400	4214、4514他S.D	⑯ ¥11,000	⑦ ¥4,200	スタンド専用ケース (キャスター付) サイズ: H300×W850×D250mm
18" B.D & B.T用	⑤ ¥21,500	③⑩ ¥7,000	S.D用トランクケース (6½", 5"兼用)	⑰ ¥15,000		⑳ ¥35,000
16" B.T用	⑥ ¥17,000	④⑪ ¥5,500	S.D用アルミケース (6½", 5"兼用)	⑱ ¥18,000		スタンド専用ケース サイズ: H300×W850×D230mm ㉑ ¥21,000
14" B.T用	⑦ ¥16,000	④⑫ ¥5,300	シンバルケース	ファイバー製	ビニール製	スタンドビニールケース ㉒ ¥4,200
15" T.T用	⑧ ¥14,500		22"用	⑳ ¥16,000	㉓ ¥4,800	
14" T.T用	⑨ ¥12,500		20"用	㉑ ¥15,000	㉔ ¥4,400	
13" T.T用	⑩ ¥12,000	④⑬ ¥4,200	18"用	㉒ ¥14,000	㉕ ¥4,200	
12" & 13" T.T用	⑪ ¥19,000		16"用	㉓ ¥3,500		
12" T.T用	⑫ ¥11,000	④⑭ ¥4,000	22用ショルダーケース	㉔ ¥5,200		
10" T.T用	⑬ ¥10,000		20"用ショルダーケース	㉕ ¥4,800		
10" & 12" M.T.T用	⑭ ¥17,500					
8" & 10" M.T.T用	⑮ ¥14,000					

■スティックケース(パンチングマット付)

演奏中はバスタム等のポートにひっかけ、持ち運ぶ時は肩から下げられます。またパンチングマットは、足にまきつけ、手軽にどこでも練習することができます。

¥ 4,500

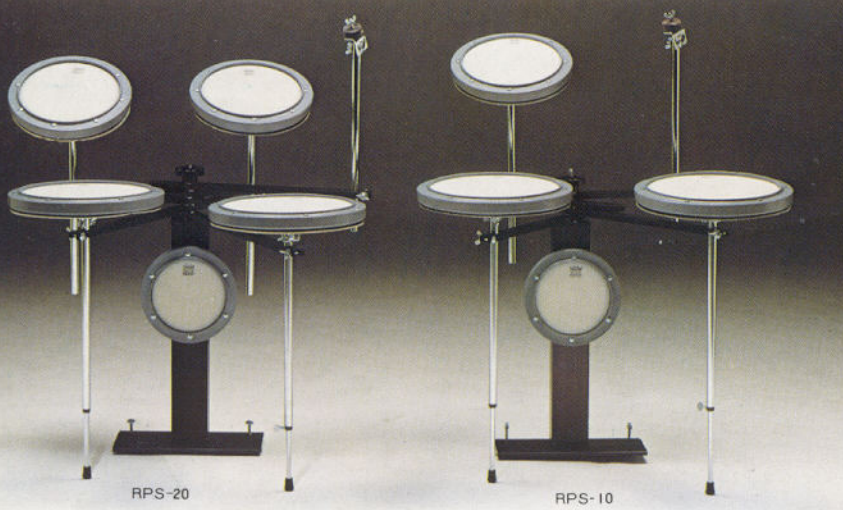

RPS-20

RPS-10

■レモ・トレーニングセット

ドラムと同じセッティングができるレモ社のモデル。ドラム教室、自宅での練習に最適です。

RPS-20-(ツインタムモデル)..... ¥ 38,000

RPS-10-(シングルタムモデル)..... ¥ 32,000

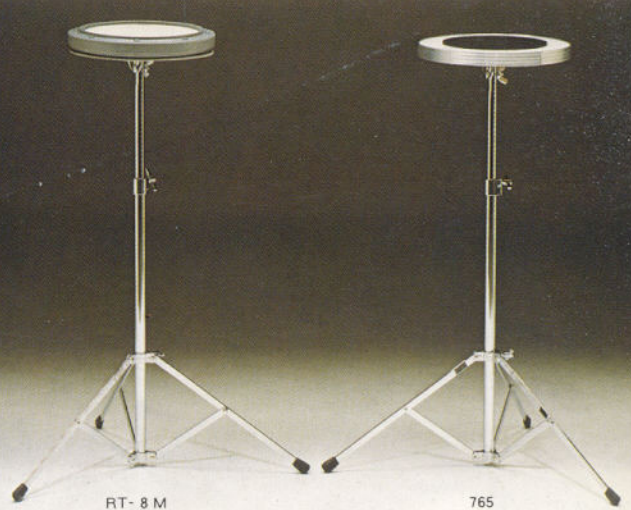

RT-8M

765

■レモ・練習台

高低自在、角度調整も自由に行えるスタンド式練習台。打面はウェザキングヘッドですが音量はセーブされています。

RT-8M..... ¥ 6,300

■ラバーマット練習台

高低自在、角度調整も自由に行えるスタンド式。

765..... ¥ 4,000

Parts

■タムホルダー

717T…ツインタムホルダー(L,R)…… ¥ 12,000
717…タムホルダー…………… ¥ 6,000
717H…タムホルダー(10cm Long)…… ¥ 6,500
727T…ツインタムホルダー…………… ¥ 9,000
727…タムホルダー…………… ¥ 3,500

■シンバルホルダー

715…………… ¥ 2,500
725…………… ¥ 5,000

■角頭ボート

T-060……35mm…………… ¥ 100
T-061……42mm…………… ¥ 100
T-062……52mm…………… ¥ 100
T-063……65mm…………… ¥ 100

	バスドラム (T-072使用)					タム タム (T-061使用)				バススタム (T-061使用)			
	26"	24"	22"	20"	18"	10"	12"	13"	14"	15"	14"	16"	18"
プレジデント・エクスポート						12本				16本			
ジャイアント・ステップ・アーティスト						12本				16本			
ジャイアントステップ		20本			16本	12本				16本			
プレジデント						*10"×6 $\frac{1}{2}$ "のタムタム にはT-062を使用				16本			
クリスタルビート													
ダイナマックス													

	バスドラム (T-070使用)				タム タム (T-061使用)			バススタム (T-061使用)		
	24"	22"	20"	18"	12"	13"	14"	14"	16"	18"
ビッグショットジュニア	20本									16本
サンダーキング										
チャレンジャーマークII		20本			12本					
ロックンローラーカスタム										12本
ロックンローラー										12本

■フック

D-031…バスドラム用…………… ¥ 100
D-035…バスドラム用…………… ¥ 200

■舟型

C-054…片孔・プロモデルバスドラム用 …(Fモデル・ダイナマックス)…… ¥ 300
C-055…両孔・4914他14"×6 $\frac{1}{2}$ "スネア ドラム用…………… ¥ 500
C-053…両孔・スネアドラム用…………… ¥ 300
C-052…片孔・プロモデルタム、バススタム、 エイトブラザーズ用…………… ¥ 300
C-054S…片孔・バスドラム用(プロモデルを 除く)…………… ¥ 300
C-053S…両孔・4514、4614スネアドラム用 …………… ¥ 300
C-052S…片孔・タム、バススタム、メロディッ クタム用(プロモデルを除く)…… ¥ 300

■スイッチ

S-016…ジュビタースネアドラム用…… ¥ 18,000
S-015…4214、4314、G-314、AC-314、4514D、 4514スネアドラム用…………… ¥ 3,500
S-013…4614スネアドラム用…………… ¥ 1,500
S-012…RR-314スネアドラム用…… ¥ 1,000

■脚

730…バスドラム用脚…………… ¥ 400
729…バスドラム用脚…………… ¥ 300
782…バススタム用脚…………… ¥ 600

(単位1本)

■スナッピー

S-022…14"スネアドラム用…………… ¥ 700
S-023…ジュビタースネアドラム用…… ¥ 1,200

■キー

K-026…ダイカストハンドル…………… ¥ 150
T-070…110mm…………… ¥ 300
T-072…110mm…………… ¥ 300

蝶ナット			
N-091	$\frac{3}{4}$		705・765の頭止め ¥ 100
N-092	6mm		702・703・803・シンバルホルダー頭止め 810ピーター止め ¥ 100
N-093	$\frac{5}{16}$	ネジ付	650パイプ止め(ナット ¥ 100、ネジ ¥ 100) ¥ 200
N-094		ネジ付	713・813・613・RT-613ギヤー止め (ナット ¥ 150、ネジ ¥ 100) ¥ 250
ハンドルナット			
N-095	10mm	ネジ付	850パイプ止め(ナット ¥ 350、ネジ ¥ 150) ¥ 500
N-096	8mm (長)	ネジ付	(800・806・803・813・706) 613・RT-613・703) 中間パイプ止め ¥ 350
N-097	8mm (短)	ネジ付	803日ギヤー止め (ナット ¥ 300、ネジ ¥ 300) ¥ 600
N-098	6mm	ネジ付	703上部中間パイプ止め (ナット ¥ 150、ネジ ¥ 100) ¥ 250
トンボネジ			
S-100		トンボ	700・702・705中間パイプ止め ¥ 200
S-101		トンボ	バスドラム脚止め(ロックンローラー・サンダー キング)、シンバルホルダー接続、800・805クラッ チ止め ¥ 150
S-102		トンボ	709ピーター止め ¥ 150
S-103		トンボ	バススタム脚止め(ロックンローラー・サンダーキ ング、シンバルホルダーベース) ¥ 150
S-104		トンボ	709枠押さえ ¥ 150
S-106		角頭	805ストッパー、810ピーター角度調整 ¥ 100
S-108B		扇ネジ	709ペダルストラップ止め ¥ 100
S-110		トンボ	803・803B・703ティルター ¥ 250
S-111		トンボ	800・803・803B・806・813・613・ RT-613・889・805・703・706三脚止め ¥ 250
S-112		トンボ	850シート固定ネジ ¥ 250
脚ゴム			
R-170			700・702・705用 ¥ 50
R-174			800・803・806・613・889・805用 ¥ 50
R-175			バスドラム脚(ロックンローラー・サンダーキン グ)、全バススタム用 ¥ 50
R-176			バスドラム脚(プロフェッショナルモデル) ¥ 300
R-177			803B・813・RT-613等ダブル脚用 ¥ 100
R-180			706・703脚用 ¥ 50
ミュート			
732		帯ミュート	全バスドラム用 ¥ 200
734			全スネア・タムタム・バススタム用 ¥ 600

パールドラム教室 トップドラマーをめざすあなたに すばらしいお知らせ



*お申し込み先

パールドラム教室 通信教育部 〒276 千葉県八千代市八千代台西10-2-1
パール楽器製造株式会社 ☎ 0474(84)9111

パールドラム教室通信教育部は
“ドラムを習いたいが、どんな練習
方法が良いかわからない” “教則
本で練習しているがどうも進むのが
遅い” “自己流のドラムでどうも自
信がもてない”などの悩みをもつ人
で、身近にドラム教室がない、また
レッスン時間が合わないなどという
人達のために企画されました。

カリキュラム

●ロックドラムコースは
全くの初歩からロックドラムを楽
しめる程度まで
〈ロックドラマーNo.1のつのだ☆
ひろ先生〉

●オールマイティコースは
全くの初歩からエイトビート、簡
単なジャズの演奏まで〈ベテラン
ドラマーのジミー竹内先生〉
……どちらのコースも短期間に、し
かもやさしく習得できるように
配慮されています。

〈新教材〉

●マイナスインター “オンドラムス・つのだ☆ひろ”(解説書付)

- * A面: つのだ☆ひろ+参加ミュー
ジシャンによるデモ演奏全7曲。
- * B面: それぞれのドラムのリズム
パターンを示し、ドラムぬきでA
面と同じ全7曲を取録。
- * 自宅での練習、バンドを持ってい
ない人の個人レッスン用として最
適です。
- マイナスインター“オンドラムス
・つのだ☆ひろ”…………… ¥ 2,500
- * マイナスインター“オンドラ
ムス・つのだ☆ひろ”を御希望の
方は、下記の住所に直接現金書留
でお申し込み下さい。

●ロックドラムコース (ソノシート付)…………… ¥ 1,500

- 改訂版オールマイティコース
(カセットテープ付)…………… ¥ 3,000
- * メソッドを御希望の方は、全国の
楽器店でお求めになるか、下記の
住所に直接現金書留でお申し込み
下さい。



Color Finishes

あなたのドラムには、お好きなカラーをお選び下さい。ただし、No.38はFX、PX、GAX、GXモデルのみ、No.15、19、20はFX、PX、GAX、GX、No.88セットにのみ選ぶことができます。

現品とカタログの色見本とは印刷の関係で多少違うことがありますので、ご了承下さい。

No.15
サテンシルバー

No.19
ニューマリンパール

No.20
シルバーリプルパール

No.31
ジェットブラック

No.33
スノーホワイト

No.34
ヘアラインシルバー

No.35
ヘアラインゴールド

No.36
ヘアラインブルー

No.37
ヘアラインレッド

No.38
クロームメタル

No.40
ヘアラインブラック

No.55
シルバーフラッシュ

No.56
ゴールドフラッシュ

No.57
ブルーフラッシュ

No.58
レッドフラッシュ

No.60
イエローフラッシュ

No.61
グリーンフラッシュ

No.62
オレンジフラッシュ

No.63
ブラウンフラッシュ

No.64
アーミーグリーン

No.65
ディープオーシャン

No.66
ワインレッド



Pearl® パール楽器製造株式会社
〒276 千葉県八千代市八千代台西10-2-1

取扱店

*製品改良のため、予告なくデザイン、仕様を変更する場合がありますので、ご了承下さい。