

Percussion-Instrumente

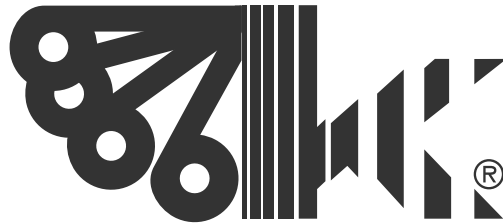

KOLBERG PERCUSSION



Percussion Instrumente

Unsere Neuheiten:

Triangel mit Anschlagvorrichtung
Tamburine mit
Klemm- und Kreuzhalterung
Freischwingende Innenaufhängung
für Große Trommeln
übergroße und zerlegbare Trommeln
Trommeln mit Kupferkessel
Seiltrommeln
Pedal-Tomtom
Klaviaturglockenspiel
Celesta
Marimbaphone
Liegende Röhrenglocken
weitere Flight-Case-Modelle
modifizierte Pauken-Modelle
neue Produktserie „Solist“ für Schulen,
Musikvereine und Solisten
Bühnenpodeste für Orchester und Chor

Eigenprodukte und
Fremdfabrikate aller Marken

Zuvor noch eine Bemerkung zur Qualität und Vielseitigkeit

Wir sind stolz darauf, sämtliche großen und international renommierten Orchester der Welt zu unseren Kunden zählen zu dürfen.

Das verpflichtet natürlich. Deshalb bieten wir nur Produkte an, die technisch ausgereift, perfekt verarbeitet und mehrfach geprüft sind.

Bei uns gibt es keine Massenherstellung. Jedes Kolberg Produkt wird mit größter Präzision und handwerklichem Können einzeln gefertigt, in Kenntnis der praktischen und klanglichen Anforderungen, mit ausgewählten Materialien und modernster Technologie.

Das Ergebnis: klanglich perfekte und gut zu handhabende Instrumente sowie „intelligentes“ Zubehör, robust genug, nicht nur e i n e Musiker-Generation zu überstehen.

Die Benutzung hochwertiger Materialien und die sorgfältige Bearbeitung sowie die elegante Formgebung verleihen allen Kolberg Produkten ein klassisch-edles Design.

Kolberg Percussion bietet eine riesige Produktpalette an: von latein-amerikanischen Effekt-Instrumenten über asiatische Tam Tams bis zur selbst entwickelten Pauke, von Flight-Cases bis zum Notenpult mit Beleuchtung.

Neben sämtlichen Schlaginstrumenten, Kombinationsständern und Orchesterzubehör sind auch Spezialanfertigungen und Sonderinstrumente lieferbar.

Neue Ideen und deren perfekte technische Umsetzung lassen Kolberg Percussion immer „einen Sprung voraus“ sein.

Dank der großen Lagerhaltung versprechen wir nicht nur kurze Lieferzeiten: wir halten sie auch ein.

Ob Sie einen bestimmten Schlägel suchen oder ein größeres Projekt planen: bei Kolberg Percussion finden Sie immer eine kompetente Fachberatung. Auch außerhalb der üblichen Bürozeiten!

Außer unseren Eigenfabrikaten bieten wir auch alle gebräuchlichen Handelsprodukte an, soweit sie den notwendigen Qualitätsnormen entsprechen. Mit der Kolberg Extraleistung: Jedes Instrument wird spielfertig ausgeliefert!

Darüber hinaus können viele Instrumente auf Kundenwunsch mit Kolberg Technologie nachgerüstet werden, z.B. mit Halterungen für Ständer versehen, auf europäische Norm nachgestimmt oder mit Naturfellen bespannt werden.

Auch für alle von uns gelieferten Fremdfabrikate übernehmen wir den Kundendienst und gewähren die volle Garantie.

Nur eines werden Sie bei uns nicht finden: Billig-Angebote und Discount-Preise. Alle bei Kolberg Percussion gekauften Produkte sind dennoch — dank der oben genannten, unübersehbaren Vorteile — die preiswertere Alternative.

Die ständig steigende Zahl der zufriedenen Kunden beweist, wie sehr Kolberg Produkte in aller Welt geschätzt werden.

Unser Service: schnell und effektiv !

Neben einer schonenden Behandlung ist ein qualifizierter Service die beste Garantie für die Werterhaltung anspruchsvoller Instrumente.

Wir raten Ihnen daher dringend, Ihre Kolberg Instrumente nicht in fremde Hände zu geben. Ganz abgesehen davon, daß Sie dafür auch überhaupt keinen Grund haben.

Denn schneller, gründlicher und reibungsloser als durch uns ist so ein Spezial-Service nicht zu schaffen: Wenn Sie eine anfallende Reparatur kurz vorher telefonisch bei uns anmelden, verläßt Ihr Instrument nach sorgfältiger Wartung meistens noch am Anlieferungstag wieder unser Haus. Wenn erforderlich, können die Arbeiten auch an Ort und Stelle durchgeführt werden.

Mit unserem speziell eingerichteten LKW machen wir turnusmäßig Besuche bei den Orchestern im mitteleuropäischen Raum.

Nähere Einzelheiten über unseren Service finden Sie auf Seite 125.

Erläuterungen	6
Kolberg Trommeln	7
Trommeln mit einem Fell/drums with one head/tambours à un peau:	
Konzert-Bongos, Konzert-Tomtoms, Holz-Tomtoms	9
Timbales, Darabukken, Latin-Bongos, Congitas, Congas	11
RotoToms	13
Trommeln mit zwei Fellen/drums with two heads/tambours à deux peaux:	
Konzert-Trommeln/snare drums/caisses claires	15
Konzert-Tomtoms, Traditionelle Folklore-Trommeln als Orchesterinstrumente	17
Sonderinstrumente, Zubehör und Ersatzteile	19
Freischwingende Innenaufhängung	20
Große Trommeln/bass drums/grosses caisses.....	21
Große Trommeln, „Dicke Berthas“	23
Sonderausführungen, Gongtrommeln	25
Zubehör für Große Trommeln	27
Kombinierte Schlagzeuge/drumsets/batteries	
Standard- und zerlegbare Ausführungen	29
Ersatzfelle/drumskins/peaux de tambours:	
Plastikfelle für Trommeln und Große Trommeln	30
Naturfell-Service für Trommeln und Große Trommeln	31
Paukenfelle – das sollten Sie beachten	32
Plastikfelle für Kolberg Pauken, Transportkoffer	33
Plastikfelle für Pauken aller Fabrikate, Übergrößen	34
Naturfell-Service für Kolberg Pauken und Pauken aller Fabrikate	35
Effekt-Instrumente, ungestimmt/effect instruments, not tuned/ instruments à effet, non accordés	
In alphabetischer Folge	37
Holztrommeln, Polyblocks	47
Kastagnetten	49
Tamburine	64
Triangeln	69
Tierstimmen, Signalinstrumente, Effektgeräusche/ animal calls, signal horns, effect sounds/ cris d'animaux, instruments de signal, instruments à effet	
	73

Becken/cymbals/cymbales

Zildjian, Sabian, Paiste u. a.75

**Gestimmte Percussionsinstrumente/tuned percussion instruments/
instruments de percussion accordés:**

In alphabetischer Folge79

Boo-Bam Spiele81

Cencerros84

Cymbales antiques87

Glockenspiele91

Klaviaturglockenspiele92

Plattenglocken94

Röhrenglocken97

Xylophone, Aufhängeschnüre101

Bergerault Instrumente, France103**Asiatische Instrumente/Asian instruments/instruments asiatiques**

Becken, Tam Tams, Schalenglocken107

Opern-Gongs108

Burma Gongs110

Asiatische Trommeln115

Hüllen und Taschen/covers and bags/capots et étuis117**Trommel- und Zubehörkoffer/cases for drums and accessories/
étuis pour tambours et accessoires**

.....119

Flight-Cases für Schlaginstrumente und Zubehör121**Orchesterzubehör für Schlagzeug/ orchestra accessories for percussion/
accessoires d' orchestre pour percussion**

.....123

Instrumentenservice125

Erläuterungen

- GSH** Abkürzung für Kolberg Gummischwinghalter: Befestigungs-Element für verschiedenartige Instrumente an Kolberg Kombiständern. Die besondere Konstruktion erlaubt eine reine Entfaltung des Klanges ohne störende Nebengeräusche. Die GSH können auf allen Oberflächen montiert werden. Bei einer separaten Bestellung geben Sie bitte an, ob die Schwinghalter für Holz- oder Metallinstrumente vorgesehen sind.
- KST** Abkürzung für Kolberg Kombiständer: genormtes, beliebig kombinierbares System verschiedener Ständer-Bauteile für variable Einsatzmöglichkeiten. Die der Abkürzung folgenden Nummern geben die wichtigsten Einzelteile oder eine vollständige Liste der Kombiständer-Einzelteile an. Für mehr Informationen über Einzelteile und Ständerkombinationen fordern Sie unseren separaten Katalog „Kombiständer“ an.
- > Hinweis auf Zubehör

Unsere Eigenprodukte sind im Handel nicht erhältlich. Die Lieferung erfolgt daher ausschließlich ab Werk Uhingen.

Alle Preise sind rein netto in Euro ohne Mehrwertsteuer.

Modelländerungen und Preisirrtum vorbehalten.

**Neben dem aufgeführten umfangreichen Instrumentarium
liefern wir Ihnen auch alle handelsüblichen,
nicht in dieser Preisliste enthaltenen Percussionsinstrumente.**

**Sämtliche stimmbaren Schlaginstrumente einschließlich Klaviaturlockenspiel und Celesta
stimmen wir elektronisch in Ihrem Haus oder in unserem Betrieb.**

**Auf Wunsch entwickeln und bauen wir Schlagzeug-Sonderinstrumente aller Art und
Orchester-Zubehör auch nach Ihren Vorstellungen.**

Kolberg Trommeln

Kolberg Trommeln sind das Ergebnis jahrelanger Erfahrung im Trommelbau und aus der Spielpraxis vieler Schlagzeuger.

Sie werden allesamt in kleinen Serien von Hand gefertigt, von Fachleuten geprüft und spielfertig eingestellt.

Die Kessel bestehen zum größten Teil aus mehrschichtig verleimter Rotbuche und sind innen mehrfach lackiert, wodurch die Trommeln ihren sauberen, abstrahlenden Klang erhalten. Wenn vom Kunden nicht anders gewünscht, sind die Kessel außen mit einem robusten Mahagonidecor überzogen.

Die Hardware stammt komplett aus eigener Produktion und ist mit metrischen Gewinden ausgestattet. Zur Aufhängung werden nach Bedarf entweder die vielseitig verwendbaren Kolberg Klemmhalter oder die Kolberg Gummischwinghalter (GSH) montiert. Selbstverständlich sind bei jeder Trommel die entsprechenden Stimmschlüssel im Preis enthalten.



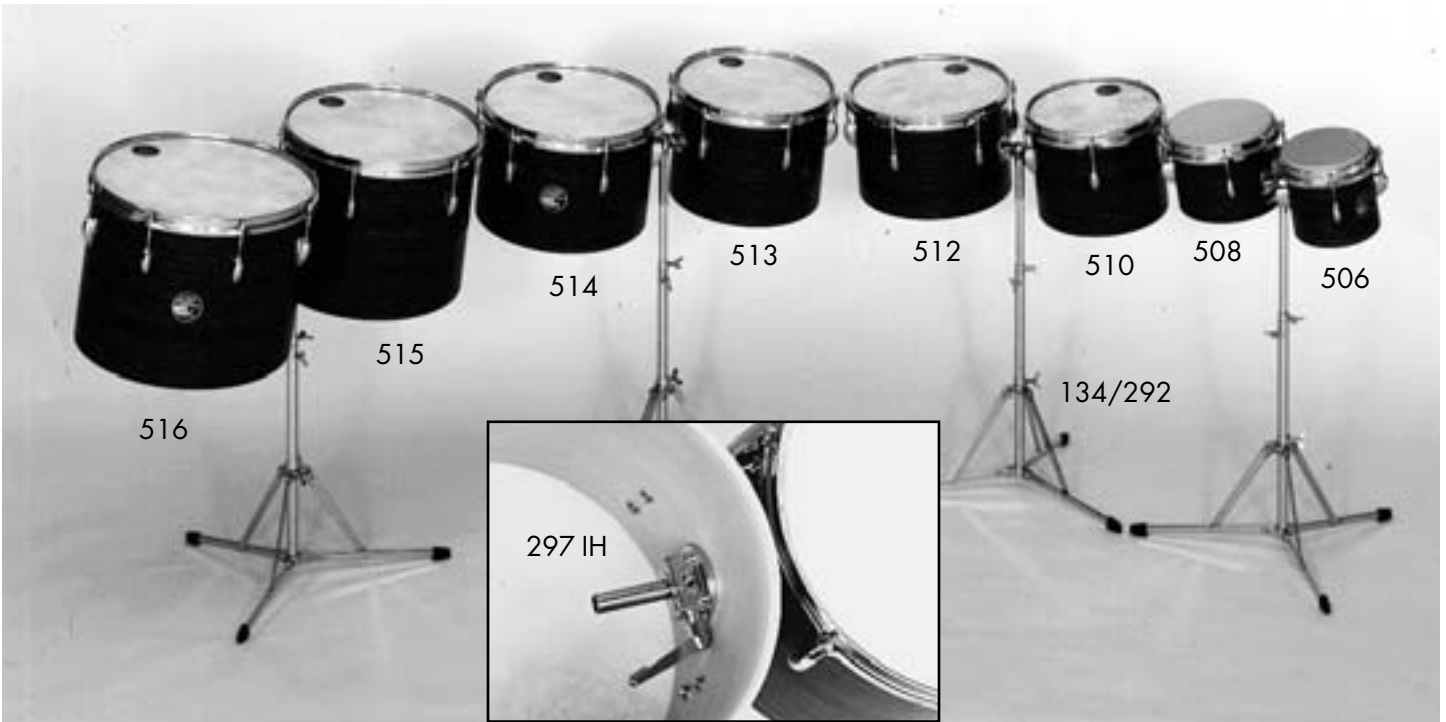

Trommeln mit einem Fell / drums with one head/ tambours à un1 peau

Artikel-Nr.	Bezeichnung
-------------	-------------

Konzert-Bongos mit Mahagonidecor, Felle aus Fiberskyn (Naturfelle gegen Aufpreis).
Einzel oder in beliebigen Kombinationen, mit oder ohne Kombiständer lieferbar

506	Bongo einzeln: Ø 6"/15 cm x 6"/15 cm
508	Ø 8"/20 cm x 6"/15 cm
510	Ø 10"/25 cm x 6"/15 cm
506/508	Bongos 2er-Satz Ø 6"/15 cm, 8"/20 cm, mit Einzelhalterung und Kombiständer 134/2x160/166/292
506/508/510	Bongos 3er-Satz Ø 6"/15 cm, 8"/20 cm, 10"/25 cm, mit Einzelhalterung und Kombiständer 134/2x160/166/293
506/508 K	> Koffer für Instrumentensatz 506, 508, ohne Ständer*
506/508/510 K	> Koffer für Instrumentensatz 506, 508, 510, ohne Ständer*
134/292	> Kombiständer für 2 Bongos/Tomtoms u. a. KST 134/166/2x160/292

Konzert-Tomtoms mit Mahagonidecor und außenliegender Klemmhalterung sind einzeln und als Satz mit oder ohne Kombiständer lieferbar. Tomtoms mit innenliegender Klemmhalterung für einen engen Aufbau sind auf Wunsch gegen Mehrpreis erhältlich (297 IH).

510	Tomtom einzeln Ø 10"/25 cm x 10"/25 cm
512	Ø 12"/30 cm x 10"/25 cm
513	Ø 13"/33 cm x 10"/25 cm
514	Ø 14"/35 cm x 12"/30 cm
515	Ø 15"/38 cm x 12"/30 cm
516	Ø 16"/41 cm x 12"/30 cm
297 IH	Klemmhalterung für Tomtom, Innen- und Außenmontage siehe Seite 19
	Tomtom-Satz mit KST 134/166/2x160/292
512/513	2er-Satz, Ø 12"/30 cm, 13"/33 cm
514/515	2er-Satz, Ø 14"/35 cm, 15"/38 cm
510-516	6er-Satz, Ø 10"-16"/25-41 cm
134/292	Kombiständer für 2 Tomtoms/Bongos u. a. KST 134/166/2x160/292

Tomtom-Spiel, chromatisch, bis 1¹/₂ Oktaven, mit Wagen-Kombiständer Basis **KST** 120

Holz-Tomtoms in abgestimmter Klangfarbe mit fest verleimten Holz-Schlagplatten

Holz-Tomtom einzeln mit Klemmhalterung

512 H	Ø 12"/30 cm x 10"/25 cm
513 H	Ø 13"/33 cm x 10"/25 cm
514 H	Ø 14"/35 cm x 12"/30 cm
515 H	Ø 15"/38 cm x 12"/30 cm

Andere Größen auf Anfrage

512 KST	> Kombiständer für 2 Tomtoms/Bongos u. a. KST 134/166/2x160/292
512/513 K	> Koffer für Instrumentensatz 512 + 513 ohne Ständer*
514/515 K	> Koffer für Instrumentensatz 514 + 515 ohne Ständer*
516 K	> Koffer für Instrument 516 ohne Ständer*

RotoToms siehe Seite 13

* Siehe auch unter Transportkoffer und Flight-Cases Seite 119



Trommeln mit einem Fell/ drums with one head/ tambours à un peau

Artikel-Nr.	Bezeichnung
Timbales	
530	Timbales 2er-Satz Ø 13"/33 cm, authentisches Modell, verchromte, paukenförmig gedrückte Metallkessel mit Bodenöffnung, mit Einzelhalter und KST 134/166/292/160
532	Timbales 2er-Satz Standardmodell Ø 13"/33 cm und Ø 14"/35 cm mit Cowbell und Halter, Originalständer und 1 Paar Stöcken
534	Timbales 2er-Satz Profimodell Ø 13"/33 cm und Ø 14"/35 cm mit Ständer
530 K	> Koffer für Instrumentensatz 530, 532 oder 534 ohne Ständer Andere Timbales-Modelle auf Anfrage
Darabukken aus Metall mit spannbaren Naturfellen	
535/8	Ø 8"/20 cm (Ringhalter 535 R 8)
535/10	Ø 10"/25 cm (Ringhalter 535 R 10)
535/12	Ø 12"/30 cm (Ringhalter 535 R 12)
Darabukken 2er-Satz:	
535	Ø 8"+10" mit Ringhalterung und Kombiständer 134/160/166
536	Ø 10"+12" mit Ringhalterung und Kombiständer 134/160/166
535 R 8	Ringhalter für 1 Darabukka Ø 8", passend für KST
535 R10	Ringhalter für 1 Darabukka Ø 10", passend für KST
535 R12	Ringhalter für 1 Darabukka Ø 12", passend für KST
535 RD	Doppelringhalter für 2 Darabukken passend für KST , Ø bitte mit angeben
536 K	> Koffer für Instrumentensatz 535 oder 536 ohne Ständer, a. Anfrage
Latin-Bongos Standardmodelle mit Naturfellen und Originalständern, Bongo 2er-Satz, massive Holz Ausführung, weinrot oder andere Farben	
540	Ø 7" + 8,5"
540 G	Ø 7" + 9"
540 F	Ø 7" + 8,5", Fiberglas, schwarz
540 KST	> Kombiständer für 540, 540 G oder 540 F, bestehend aus 134, 166, 160 und 253
505 K	> Koffer für Instrumentensatz 540, 540 G oder 540 F ohne Ständer
Congitas (halbgroße Congas) mit Naturfellen und Originalständer	
545	Congitas 2er-Satz Ø 8"+9", massive Holz Ausführung, weinrot oder andere Farben
545 F	Ø 8"+9", Fiberglas, schwarz
545 KST	> Kombiständer für Congitas 100 R/206/200/160/166 mit Gelenkhalterung 253
545 K	> Koffer für Instrumentensatz 545 oder 545F ohne Ständer
Congas	
Orchestermodelle mit Naturfellen und einfachen Dreibeinständern, einzeln oder in beliebigen Kombinationen, auch mit Kombiständer lieferbar	
Holz-Ausführung , Conga einzeln, massive Bauweise, weinrot oder andere Farben	
550	Ø 10", zur Zeit nicht lieferbar
551	Ø 11"
552	Ø 12"
553	Ø 13"
555/2	Congas 2er-Satz Ø 11", 12" mit Halterung und 2 x KST 147/147 U
555/4	Congas 4er-Satz Ø 10", 11", 12", 13" mit Halterung und 4 x KST 147/147 U
Fiberglas-Ausführung , Conga einzeln, leichte Bauweise, schwarz	
550 F	Ø 10"
551 F	Ø 11"
552 F	Ø 12"
553 F	Ø 13"
555/2 F	Congas 2er-Satz Ø 11", 12" mit Halterung und 2 x KST 147/147 U
555/4 F	Congas 4er-Satz Ø 11", 12", 12", 13" mit Halterung und 4 x KST 147/147 U
Kombiständer für Congas	
147	> Conga Schwenkständer-Oberteil in U-Form (auch zum nachträglichen Einbau)
147 G	> dito, seitlich zu montieren (auch zum nachträglichen Einbau)
147 U	> Kombiständer-Unterteil 100 R/2x200/202 für eine Conga
551 K	> Koffer für eine Conga mit Ø 10" oder 11"
553 K	> Koffer für eine Conga mit Ø 12" oder 13"



REMO Pedal RotoToms sind nicht mehr lieferbar.

Als Ersatzinstrumente empfehlen wir die stimmbaren **Kolberg Pedal-Tomtoms**.

Siehe hierzu Trommeln mit 2 Fellen Nr. 614 P, 616 P.

Trommeln mit einem Fell/ drums with one head/ tambours à un peau

Artikel-Nr.	Bezeichnung
-------------	-------------

Congas - REMO

REMO Congas mit neuartigen, wetterunempfindlichen Fiberskyn 3 Fellen in ausgezeichneter Qualität!

551 R	11"
552 R	12"
553 R	13"
554 R	14"

RotoToms

REMO RotoToms sind stimbare Tomtoms mit einem Fell und ohne Kessel. Das Schlagfell ist direkt auf dem stabilen, mit schwarzem Kunststoff überzogenen Metall-Rahmen montiert. Der Druckreifen ist verchromt.

Die mit original REMO Fellen ausgestatteten RotoToms haben einen klaren, volltönenden Klang. Auf Wunsch sind die Toms auch mit anderen Fellen lieferbar. Der **Gesamttonumfang** beträgt etwa 3 Oktaven von **E – e²**. Der Tonumfang je RotoTom ist ca. 1 Oktave. Chromatisch gestimmt werden die RotoToms durch das Drehen des Metallrahmens über die zentrale Stimmschraube. Hieran befindet sich auch der Arretierungshebel zur Befestigung an der Montageschiene oder der Einzelhalterung mit dem speziellen Adapter für die Kolberg Kombiständer. RotoToms sind auch als Paukenersatz für sehr hohe Töne oder als Übungspauken verwendbar.

RotoToms sind in folgenden Größen lieferbar:

RotoToms einzeln

RT 06	Ø 6" / 15 cm
RT 08	Ø 8" / 20 cm
RT 10	Ø 10" / 25 cm
RT 12	Ø 12" / 30 cm
RT 14	Ø 14" / 35 cm
RT 16	Ø 16" / 41 cm
RT 18	Ø 18" / 46 cm

RTS RotoTom 3er Satz in Standardqualität (Solisten-Modell), Ø 6", 8", 10" mit Ständer

> Ständer und Halterungen für RotoToms

- 220 RT > Einzelhalterung für 1 RotoTom, Adapterhalter für **KST**
- 226 RT > Montageschiene für mehrere RotoToms, Länge 24" / 60 cm, mit Adapterhalter für **KST**
- 253 > Schrägsteller für **KST**, passend für Einzelhalterung 220 RT, Montageschiene 226 RT und Kombiständer 130/1, 134/1
- 134/1 > Kombiständer leicht, **KST** 134/160/164
- 130/1 > schwer, **KST** 130/204/200/166/160
- > REMO-Ständer, Originalmodell mit Montageschiene 60 cm

Auf Wunsch liefern wir Ihnen RotoToms auch als komplette Sätze oder in speziellen Zusammenstellungen (z.B. Penderecki „Schwarze Maske“) montiert auf fahrbarem Wagen-**KST** Basis 120.

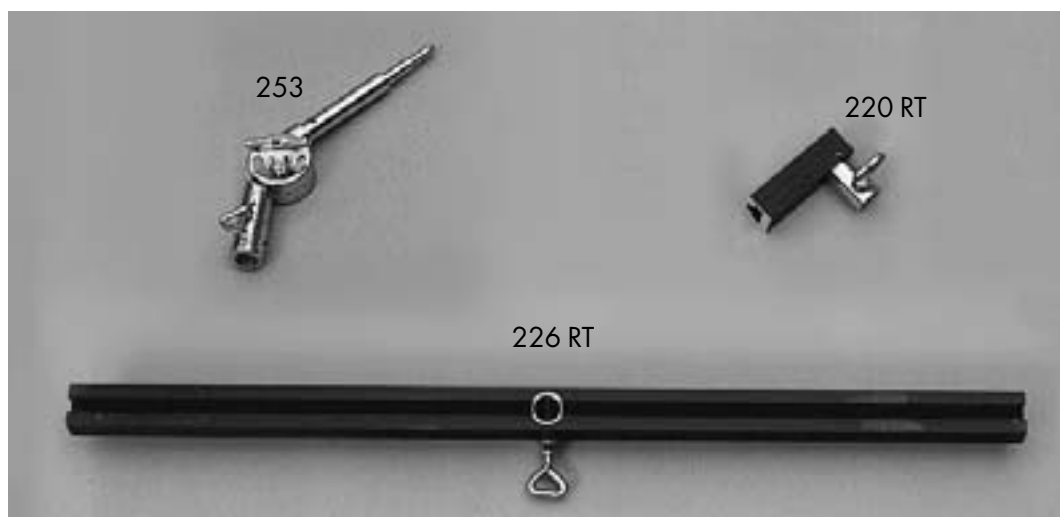



612 Cu



614/08 Cu



614/12 Cu



614/16 Cu



614/20 Cu



614 K

Trommeln mit zwei Fellen / drums with two heads/ tambours à deux peaux

Artikel-Nr.	Bezeichnung
-------------	-------------

Alle Trommeln sind wahlweise in folgenden Ausführungen erhältlich:

- ◆ **Schichtholz-Kessel** in Mahagonidecor oder gebeizt und lackiert; andere Farben auf Wunsch gegen Aufpreis,
Kupferkessel Cu, handgehämmert oder
Stahlkessel, verchromt
- ◆ **Natur- oder Plastikfelle** bzw. kombiniert
- ◆ **Schraubentrommeln** mit Metalldruckreifen, beide Seiten separat stimmbar
- ◆ **Seiltrommeln** mit Holzdruckreifen speziell für Bühnenmusik, auch individuelle Sondermodelle
- ◆ **Abstell-/Gegenstellmaschine** für Spiralteppich oder Darmsaiten (Darmsaiten wahlweise natur, umspinnen oder gemischt erhältlich)
- ◆ **Fußpedal-An- und Abstellmaschine** nur für Kolberg Trommeln (nicht nachträglich montierbar). Der Spiralteppich wird nur bei Pedalbetätigung angelegt, in Ruhestellung schwingen die Saiten nicht mit. Wahlweise kann durch Wechsel auf Handbetätigung die An-/Abstellmaschine wie bei einer normalen Trommel bedient werden
- ◆ **Holzschlitzplatten** nur für Kolberg Trommeln (anstelle des Schlagfells zu montieren) mit 2 bis 4 verschiedenen Klangfarben zum Gebrauch der Trommel als Holzfaß, Sakefaß, Holz-Tomtom oder Log-drum

Konzert-Trommeln:

612 H	Piccolo-Trommel mit Holzkessel	Ø 12"/30 cm x 3"/7,5 cm
613 H		Ø 13"/33 cm x 3"/7,5 cm
612 M	Piccolo-Trommel mit Stahlkessel	Ø 12"/30 cm x 3"/7,5 cm
613 M		Ø 13"/33 cm x 3"/7,5 cm
612 Cu	mit Kupferkessel, handgehämmert	Ø 12"/30 cm x 3"/7,5 cm
613 Cu		Ø 13"/33 cm x 3"/7,5 cm
297 M	> Klemmhalterung für Piccolo-Trommeln, incl. Montage, passend für KST 266 und 291 - 294	

Kleine Trommel mit Holzkessel

614/08 H	sehr flache Ausführung	Ø 14"/35 cm x 3" / 8 cm
614/12 H	flache Ausführung	Ø 14"/35 cm x 5" /12 cm
614/16 H	mittlere Ausführung	Ø 14"/35 cm x 6,5"/16 cm
614/20 H	hohe Ausführung	Ø 14"/35 cm x 8" /20 cm

Kleine Trommel mit Stahlkessel, verchromt

614/08 M	sehr flache Ausführung	Ø 14"/35 cm x 3" / 8 cm
614/12 M	flache Ausführung	Ø 14"/35 cm x 5" /12 cm
614/16 M	mittlere Ausführung	Ø 14"/35 cm x 6,5"/16 cm
614/20 M	hohe Ausführung	Ø 14"/35 cm x 8" /20 cm

Kleine Trommel mit Kupferkessel

614/08 Cu	sehr flache Ausführung	Ø 14"/35 cm x 3" / 8 cm
614/12 Cu	flache Ausführung	Ø 14"/35 cm x 5" /12 cm
614/16 Cu	mittlere Ausführung	Ø 14"/35 cm x 6,5"/16 cm
614/20 Cu	hohe Ausführung	Ø 14"/35 cm x 8" /20 cm

614 Gold „**Goldene Jubiläums-Trommel**“, Sondermodell, Ø 14"/35,5 cm x 7"/18 cm, Kleine Trommel mit Palisander-Vollholzkessel, Naturfellen, Darmsaiten und vergoldeten Metallteilen

- 614 K > Koffer für alle Modelle 614/08 bis 614/16, mit Fach für Ständer
- 614/20 K > 614/20 ohne Fach für Ständer



Trommeln mit zwei Fellen/ drums with two heads/ tambours à deux peaux

Artikel-Nr.	Bezeichnung
-------------	-------------

Konzert-Tomtom/-Trommeln mit zwei Fellen

Individuelle Zusammenstellung nach Bedarf. Dem Grundpreis für eine Trommel mit Holz- oder Kupferkessel oder als Seiltrommel mit Holzkessel liegt immer die einfachste Ausführung mit Plastikfellen und ohne Abstellmaschine zugrunde. Falls nicht anders beschrieben, werden alle diese Trommeln mit Gummischwinghaltern für Schwenkstände geliefert. Diese Halterungsform ermöglicht ein Schwenken der Trommel auf dem Ständer um 360°, was besonders bei Trommeln mit zwei verschiedenen Fellen von Vorteil ist. Alternativ liefern wir gegen Mehrpreis alle Modelle auch mit 3 höhenverstellbaren Standbeinen (s. Zubehör und Ersatzteile Seite 19). Alle anderen Versionen lassen sich anhand der gewünschten Zusatz-Ausstattungen errechnen:

Übergrößen und Sondermodelle auf Anfrage.

Konzert-Tomtom mit zwei Fellen;

Artikel- Nummer	Maße (Inch/cm) Ø Fell x Höhe Kessel	Koffer Art. Nr.
512/2	12"/30 x 12"/30	512 K
513/2	13"/33 x 13"/33	513 K
514/2	14"/35 x 14"/35	514 K
515/2	15"/38 x 14"/35	515 K
515/2+	15"/38 x 15"/38	515 K
516/2	16"/41 x 16"/41	516 K
518/2	18"/46 x 17"/43	518 K
520/2	20"/51 x 18"/46	520 K

Alle Konzert - Tomtom lieferbar mit
 2 Plastikfellen
 2 Naturfellen
 1 Natur- + 1 Plastikfell
 Holzkessel
 Kupferkessel
 Seiltrommel
 Abstellmechanismus Spiralteppich
 Abstellmechanismus Darmsaiten
 passendem Koffer

Gesamtübersicht siehe Preisliste

Traditionelle Folklore-Trommeln als Orchester-Instrumente:

Grundausrüstung mit Plastikfellen. Naturfelle gegen Aufpreis

613 TP

Tambour Provençal

Ø 13"/33 cm x 13"/33 cm, Holzkessel, Holzdruckreifen mit Seilspannung, Abstellmaschine und umspinnene Darmsaiten

614/30

Marschtrommel, auch verwendbar als tiefe Kleine Trommel, Militärtrommel und mit abgestelltem Spiralteppich als Tomtom oder Tenortrommel, o. Abb., ähnlich Modell 514/2
 Ø 14"/35 cm x 12"/30 cm, Holzkessel im Mahagonidesign

614/41

Rührtrommel/Feldtrommel (Dresdner Art), o. Abb.

616/51

Ø 14"/35 cm x 16"/41 cm, lange Ausführung, verchromter Metallkessel
 Ø 16"/41 cm x 20"/51 cm, verchromter Metallkessel, sehr tiefe Ausführung, auch verwendbar als Basler Trommel

Pedal-Tomtom

komplett mit Spiralteppich, Abstellmaschine und Pedal, Tonumfang ca. 1 Oktave ähnlich wie RotoTom, Klangfarben von Kleiner Trommel bis Rührtrommel, mit abgestelltem Spiralteppich als Glissando-Tomtom verwendbar, als Spezialeffekt: Holzschlitzplatten s. Seite 19

614 P

616 P

Ø 14"/35 cm x 12"/30 cm

Ø 16"/41 cm x 16"/41 cm

Andere Trommelgrößen auf Anfrage

616 H

Basler Trommel, o. Abb., wie Modell 516/2

Holzkessel im Mahagonidesign, auch verwendbar als Rührtrommel, Landsknecht-Trommel und mit abgestelltem Spiralteppich als Tomtom, Ø 16"/41 cm x 16"/41 cm

616 B

Original Basler Trommel

verchromter Metallkessel mit Holzdruckreifen, Seilspannung, Darmsaiten und Plastikfellen
 Ø 16"/41 cm x 16"/41 cm



Trommeln mit zwei Fellen/ drums with two heads/ tambours à deux peaux

Artikel-Nr.	Bezeichnung
	Sonderinstrumente
	Glissandotrommel, Nierentrommel , für Stockhausen „Momente“, siehe auch Seite 25; auf Anfrage Spezialtrommel mit gelochter Metallzarge, in verschiedenen Größen; ungedämpfter Klang, der sich seitlich frei entfalten kann; auf Anfrage
	Zubehör und Ersatzteile für Kleine Trommeln, Tomtoms und traditionelle Trommeln
614 AG 614 AGM	> Abstell- und Gegenstellmaschine für Kleine Trommeln, Tomtoms usw., ohne Montage. Montagekosten für Abstell- und Gegenstellmaschine auf Nachweis
614 AF 614 AH 614 Ø F	> Außendämpfer in Nierenform aus Filz, Abb. s. S. 26 > dito aus Holz mit Filz gepolstert, Abb. s. S. 26 > Dämpfungsscheiben aus Paukenschlägelfilz, Dreiersatz
614 FA	> Fußpedal-An- und Abstellmaschine nur für Kolberg Trommeln (nicht nachträglich montierbar). Der Spiralteppich wird nur bei Pedalbetätigung angelegt. In Ruhestellung schwingen die Saiten nicht mit. Durch einen Wechsel auf Handbetätigung kann der An- und Abstellmechanismus wie bei einer normalen Trommel bedient werden
142 GSH	> Gummischwinghalterungen (2 Stück) zur nachträglichen Montage an vorhandene Trommeln (bei Rührtrommel- / Tomtom-Schwenkstände-Oberteil KST 142 bereits im Preis inbegriffen) > Holzschlitzplatten nur für Kolberg Trommeln (anstelle des Schlagfells zu montieren) mit 2 bis 4 verschiedenen Klangfarben zum Gebrauch der Trommel als Holzfaß, Sakefaß, Holz-Tomtom oder Log-drum:
514 HS 515 HS 516 HS 518 HS 520 HS 522 HS	> Holz-Schlitzplatte 2 Töne für 14" > 2 Töne für 15" > 3 Töne für 16" > 3 Töne für 18" > 4 Töne für 20" > 4 Töne für 22"
614/40 K 616/50 K	> Koffer für alle Modelle 613 und 614 > Koffer für alle Modelle 616
297 297 M 297 IH 297 IM 297 MN	> Klemmhalterung für Tomtoms oder Standbeine, KST -Teil, Aufnahmelöcher Ø10/16 mm dito, incl. Montage an der Kessel-Außenseite für Tomtoms oder Standbeine, Spezialmodell für Innenseite Montage von 297 IH an der Kessel-Innenseite, Mehrpreis Montage für Nachrüsten 1 Klemmhalterung, auch an Fremdfabrikaten, Mehrpreis
100 R/142 134/142 133/140 134/292	> Kombiständer für Kleine Trommeln, Tomtoms und traditionelle Trommeln > Einzelständer, fahrbar, KST 100 R/142/202/160/200 > Dreifuß-Ständer mit Schwenkstände-Oberteil KST 134/160/142 > mit Kl. Trommel-Oberteil KST 133/160/140 > mit Bongo-, Tomtom-Halter 2-fach KST 134/160/166/292 > Wagenständer auf Basis KST 120 für mehrere Trommeln siehe KST Liste
614 US 614 NS 614 SS 614 SN	> Saiten, umspinnen , 5 m, ausreichend für eine Trommel > Natur-Darmsaiten , 2 x 2,5 m, ausreichend für eine Trommel > Stahlseile , 5 m, ausreichend für eine Trommel Mehrpreis bei Neukauf für alle Trommelgrößen für Ausrüstung mit 614 US, 614 NS oder 614 SS (jeweils 5 Paar = 10 Saiten) statt Spiralteppich, ab Werk
614 SM	Mehrpreis bei nachträglicher Montage für Umrüstung auf 614 US, 614 NS oder 614 SS im Werk
612/613 ST 614/615 ST 616 ST	> Spiralteppich für 12" oder 13" Trommeln (Maß bei Bestellung mit angeben) > 14" oder 15" Trommeln (Maß bei Bestellung mit angeben) > 16" Trommeln Andere Typen und Fabrikate auf Anfrage
	> Standbeine für Tomtoms , dazugehörige Klemmhalterung s.o. Ø 10 mm x 500 mm lg Ø 10 mm x 650 mm lg Ø 10 mm x 800 mm lg
619 619 BD	> Trageriemen für Bühnenmusik-Trommeln mit Adlerhaken und Halte-Öse > Trageriemen für Grosse Trommel (Kreuzriemen mit 4 Haken)

Große Trommel mit freischwingender **Innen**aufhängung

Die absolute Weltneuheit - Deutsches Gebrauchsmuster angemeldet

Die Kolberg Percussion GmbH Uhingen stellt eine außergewöhnliche Lösung zur Optimierung von Klangvolumen und Handlichkeit der Großen Trommel vor. Dass die freischwingende Aufhängung von Trommeln zu hervorragenden Klangergebnissen führt, ist dem Profi seit langem bekannt und auch von mehreren Herstellern verwirklicht worden. Hierbei wurde die Trommel an einem **außen** verlaufenden Ring aufgehängt. Dies hat jedoch, insbesondere beim Einsatz in der Oper und beim Transport den gravierenden Nachteil eines zu hohen Platzbedarfs. Sowohl in der Höhe als auch in der Breite schluckt die Außenaufhängung ca. 30 cm – v i e l in einem Orchestergraben. Auch ein aufgeschnalltes Becken kann nicht mehr montiert werden. Diese Probleme sind nunmehr gelöst:

- ⇒ Der sperrige und somit unhandliche Außenring ist in das **Innere** der Trommel verlegt unter Beibehaltung des klanglichen Vorteils einer völlig freischwingenden Aufhängung an Gummibändern.
- ⇒ Speziell beim Einsatz im Opernorchester kann so -trotz der freischwingenden Aufhängung- ein Becken aufgeschnallt werden.
- ⇒ Der Platzbedarf ist gegenüber der Außenaufhängung sowohl in der Höhe als auch in der Breite um ca. 30 cm geringer. Dies ist nicht nur im Orchestergraben, sondern auch beim Transport im Flight Case und bei der Lagerung von erheblicher Bedeutung.
- ⇒ Die Kolberg Pedalinnendämpfung -seit über 20 Jahren bewährt- dämpft beide Felle gleichzeitig, in jeder Schräglage, auch horizontal. Somit sind beim Spiel mit aufgeschnalltem Becken beide Hände zur Beckendämpfung frei. Das Pedal kann bei Nichtgebrauch in einer Stecktasche aufbewahrt werden.
- ⇒ Die freischwingende Innenaufhängung passt direkt in alle Kolberg Ständer für Große Trommel.

Alt:

Herkömmliche Außen-
Aufhängung

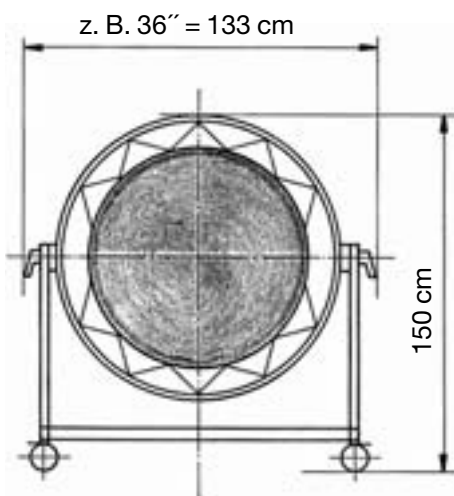

Neu:

KOLBERG
Innen -
Aufhängung:

platzsparend
praktisch
elegant

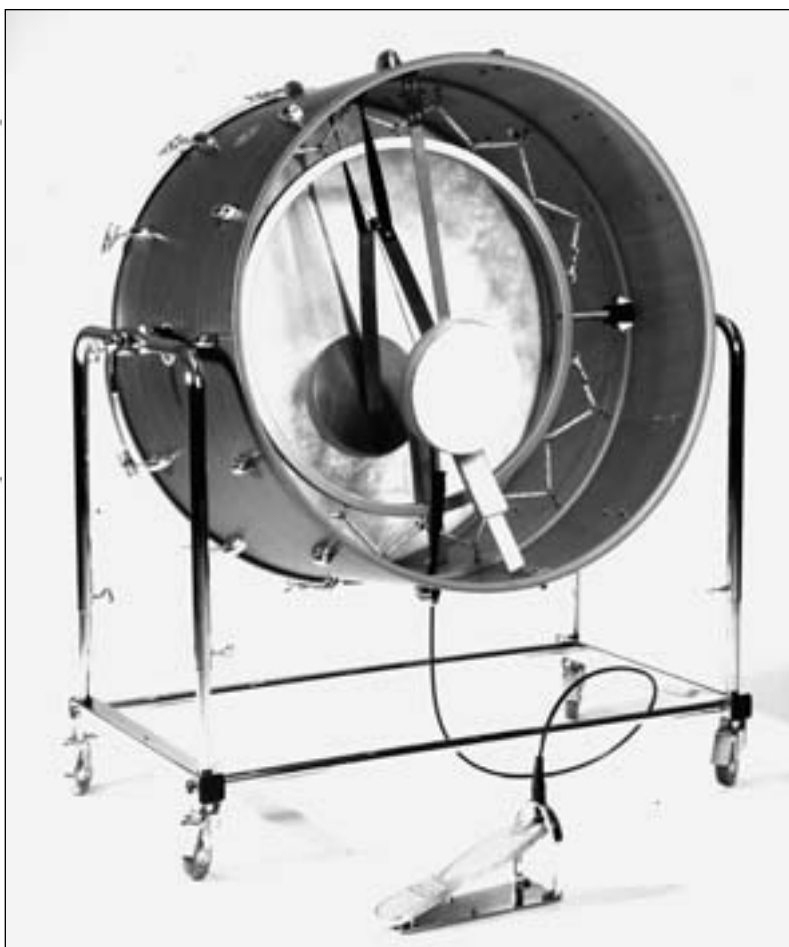
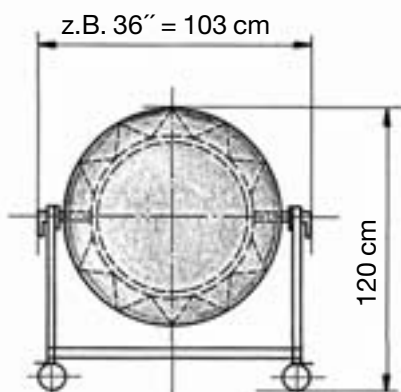

Die freischwingende Innen-Aufhängung (IA) ist für alle Große Trommeln sowie „Dicke Bertas“ lieferbar. Siehe Seite 23 sowie Preisliste.

Große Trommeln

Kolberg Große Trommeln als **Orchestermodell** in Konzertausführung sind das Ergebnis einer hochwertigen Verarbeitung ausgewählter Materialien. Ihre Qualität beruht auf handwerklichem Können und jahrelanger Erfahrung im Bau von Trommeln.

Die handverleimten und von Hand verschliffenen **Schichtholzkessel** aus Rotbuche sind innen mehrfach lackiert, wodurch die Trommeln ihren sauberen und abstrahlenden Klang erhalten. Als äußere Farbgebung haben die Kessel ein gebeiztes und lackiertes Holz-Finish oder sind mit einem Mahagonidecor überzogen. Andere Farben und Lackierungen sind gegen Aufpreis erhältlich. Die **griffreudlichen Druckreifen** aus mehrschichtig verleimtem Buchenholz sind abgerundet und über **bedienfreundliche Spannschrauben und Beschläge** mit dem Kessel verbunden. Wahlweise können als Spannschrauben der Großen Trommeln Flügelschrauben oder Innen-6-kant-Schrauben (Inbus) montiert werden.

Alle Trommeln sind mit einem verstellbaren **Beckenhalter** ausgestattet. Die **Gummischwinghalter** für Kolberg Ständer ermöglichen ein Schwenken der Trommel auf dem Ständer um 360°, was besonders bei zwei verschiedenen Fellen von Vorteil ist.

Ein **Fußpedal-Innendämpfer** für beide Felle kann an Kolberg Trommeln speziell für Oper und Studio im Werk nachgerüstet werden.

Alle Großen Trommeln sind auch als **zerlegbare Version** lieferbar. Für die Verwendung als **Gongtrommeln** sind zusätzliche Halterungen erforderlich – bitte bei Bestellung unbedingt mit angeben. Trommeln für Bühnenzwecke können in jeder Größe auch als **Seiltrommel** bestellt werden. Auf Wunsch liefern wir Große Trommeln mit **handgehämmerten Kupferkesseln** (Aufpreise siehe Seite 23). **Jede Größe ist mit verschiedenen Fellarten** (Plastik-, Naturfell oder in Kombination) **und in mehreren Ausführungen erhältlich. Über- und Zwischengrößen** erhalten Sie auf Anfrage. **Hüllen** sind für Große Trommeln in jeder Größe passend lieferbar.



643/2
Ø 60"/153 cm

615/2 Cu
Ø 15"/38 cm



(Abb. alt, neu siehe S. 26)

636 mit Beckenhalter 237 D auf Ständer 650 D



632 DB „Dicke Bertha“ auf Ständer 650 D



636 zerlegbar auf Ständer 650 D



wahlweise mit grifffreundlichen Inbus- oder Flügelschrauben



Gummschwinghalter 650 GSH

Beckenhalter 653

Trommeln mit zwei Fellen, drums with two heads, tambours à un peaux

Artikel-Nr. Bezeichnung

Große Trommeln, wie zuvor beschrieben. Auch Zwischengrößen lieferbar.

Artikel- Nummer	Maße Inch/cm Ø Fell x Kesseltiefe
624	24"/ 61 x 16"/41
626	26"/ 66 x 16"/41
628	28"/ 71 x 18"/46
632	32"/ 81 x 20"/51
636	36"/ 91 x 22"/56
640	40"/101 x 24"/61

Wahlweise lieferbar mit:

2 Plastikfellen oder 1 Natur- + 1 Plastikfell oder 2 Naturfellen
zerlegbar

Innendämpfer

Neu: Freischwingende Innen - Aufhängung (siehe Seite 20)

passendem Ständer / Hülle

Tabellarische Übersicht siehe separate Preisliste

„Dicke Berthas“: Große Trommel mit überlangen Kesseln

Artikel- Nummer	Maße Inch/cm Ø Fell x Kesseltiefe
624 DB	24"/ 61 x 20"/51
626 DB	26"/ 66 x 22"/56
628 DB	28"/ 71 x 24"/61
632 DB	32"/ 81 x 26"/66
636 DB	36"/ 91 x 28"/71
640 DB	40"/101 x 30"/76

Wahlweise lieferbar mit:

2 Plastikfellen oder 1 Natur- + 1 Plastikfell oder 2 Naturfellen
zerlegbar

Innendämpfer

Neu: Freischwingende Innen - Aufhängung (siehe Seite 20)

passendem Ständer / Hülle

Tabellarische Übersicht siehe separate Preisliste

Kupferkessel, handgehämmert (Große Trommeln)

Aufpreis: 35% vom Grundpreis

Seilspannung (Große Trommeln und „Dicke Berthas“)

Aufpreis: 12% vom Grundpreis

Hüllen für Große Trommeln (H), allseitig gepolsterte Kunstlederhüllen mit verstärkten Kanten



632 mit Kupferkessel auf KST-Ständer 650 D



632 DB mit Seilspannung auf KST-Ständer 120



640 Z

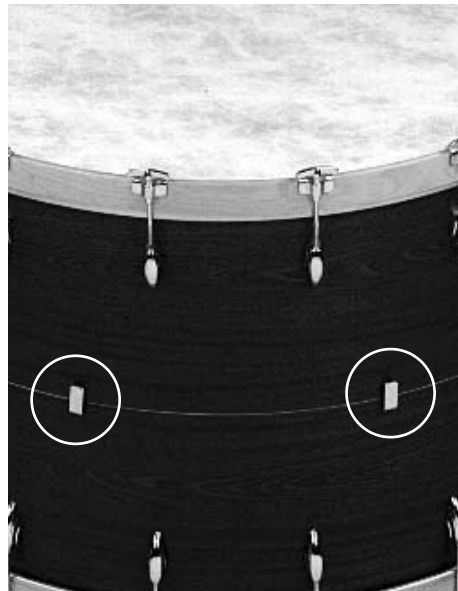

leichtes Zerlegen durch Schnellverschlüsse



Gongtrommeln 628 GT und 636 GT auf KST XI



Trommel 640 Z zerlegt als Gongtrommeln 640 GT auf Ständer 650 D und zusätzlichem Ständer 148/100 R



636 GT auf KST 148/130



Trommeln zerlegbar und ineinander stapelbar von 40" bis 16"



Trommeln mit zwei Fellen/ drums with two heads/ tambours à un peaux

Artikel-Nr.	Bezeichnung
-------------	-------------

Große Trommeln Sonder-Ausführungen:

Solisten-Modell, für Schulen und Blasorchester

- 628 S Große Trommel Ø 28" komplett mit 2 Plastikfellen und Beckenhalter auf Ständer 650 S
- 632 S Große Trommel Ø 32" komplett mit 2 Plastikfellen und Beckenhalter auf Ständer 650 S

„Entführung aus dem Serail“, Große Trommel Ø 22" x 22" komplett mit Seilspannung und Beckenhalter auf Ständer KST, baugleich mit Abbildung Seite 23, auf Anfrage.
Empfohlene Becken: 1 Paar Janitscharen Becken (asiatische Becken, siehe Seite 107)

- 642 Donnerpauke, komplett mit Ständer Ø 50" / 127 cm x 12" / 30 cm
- 643 Donnerpauke, komplett mit Ständer Ø 60" / 153 cm x 12" / 30 cm

- 642/2 **Übergroße Trommel** (Schlagfell Natur, Resonanzfell Plastik) Ø 50" / 127 cm x 24" / 62 cm, mit Ständer
- 643/2 **Übergroße Trommel** (Schlagfell Natur, Resonanzfell Plastik) Ø 60" / 153 cm x 24" / 62 cm, mit Ständer

Gongtrommeln: halbierte Große Trommeln mit einem Fell

- > Halteösen, Schnüre und Gummischwinghalter sind bereits im Preis inbegriffen
 - > Zugehörige Hüllen je nach Modell auf Anfrage
 - > Passende Ständer: 650, 650 D, 650 GT, 650 S, 148/100 R, 148/130, XI
- Beschreibung siehe Zubehör für Große Trommeln Seite 27

Artikel- Nummer	Maße Inch/cm Ø Fell x Kesseltiefe	Wahlweise mit	
		Plastikfell	Naturfell
624 GT	24" / 61 cm X 12" / 30 cm	x	x
626 GT	26" / 66 cm X 12" / 30 cm	x	x
628 GT	28" / 71 cm X 12" / 30 cm	x	x
632 GT	32" / 81 cm X 12" / 30 cm	x	x
636 GT	36" / 91 cm X 12" / 30 cm	x	x
640 GT	40" / 101 cm X 12" / 30 cm	x	x

- 632 GMZ **Neu: Glissandotrommel**, basierend auf dem Modell 632 Z
Eine spezielle Innenkonstruktion ermöglicht den Glisando-Effekt (Stockhausen „Momente“). Dieses grundlegend verbesserte Modell hat einen Tonumfang bis zu 2 1/2 Oktaven mit einem sehr großen Klangspektrum.
Die Trommel selbst besteht aus einer zerlegbaren Großen Trommel mit Ø = 32".
Bei Nichtgebrauch als Glissandotrommel kann sie sowohl als Große Trommel verwendet werden als auch die beiden Trommelhälften als Gongtrommeln (siehe Abb. gegenüber).



632 GMZ auf Ständer 650

Der Trommelständer Nr. 650 ist im Kombiständersystem und kann problemlos aufgerüstet werden, z.B. zum Gongständer.



Beckenablage 237 für Ständer 650



Beckenablage 237 D für Ständer 650 D



Innendämpfer-Fußpedal D



Kupferkessel, handgehämert, mit Beckenhalter 653 und Ständer 650 D, 360° drehbar

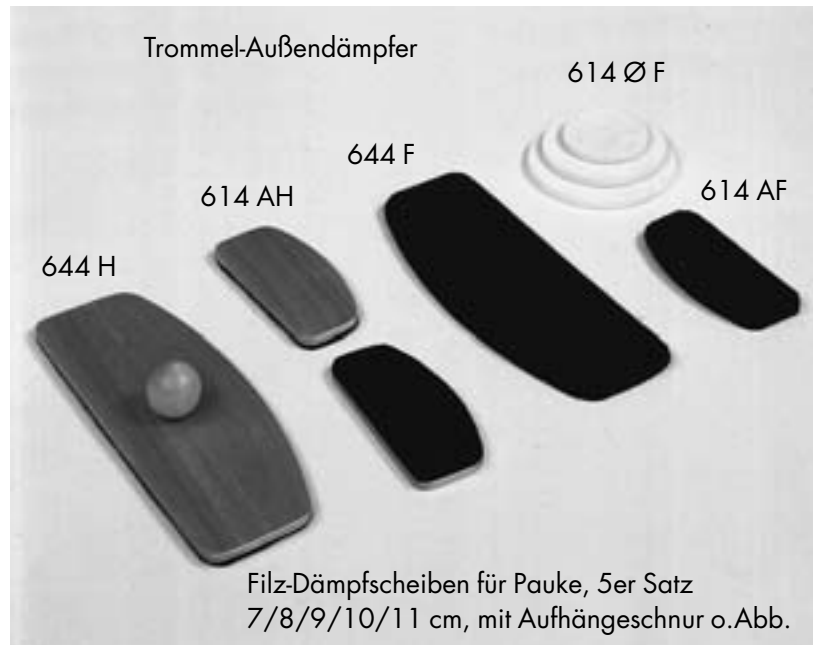

Trommel-Außendämpfer

614 Ø F

644 F

614 AH

614 AF

644 H

Filz-Dämpfscheiben für Pauke, 5er Satz 7/8/9/10/11 cm, mit Aufhängeschnur o. Abb.

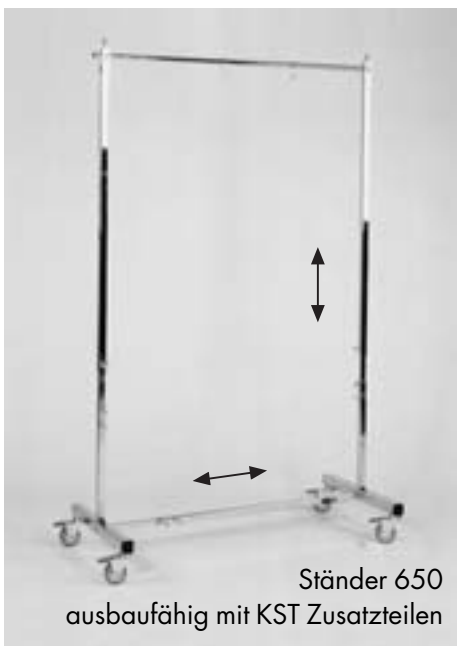

Ständer 650 ausbaufähig mit KST Zusatzteilen



650

650 S

Trommeln mit zwei Fellen/ drums with two heads/ tambours à deux peaux

Artikel-Nr.	Bezeichnung
-------------	-------------

Zubehör für Große Trommeln

- 656 > **Abdeckplatten** aus Holz zum Schutz der Felle bei Nichtgebrauch, mit Druckpolsterung, einfach und schnell zu montieren, Lieferung paarweise, o. Abb., auf Anfrage.
- 644 > **Außendämpfer**, am Trommelrand zu montieren, Andruck verstellbar, o. Abb.
- 644 F > Außendämpfer in Nierenform aus Filz
- 644 H > Außendämpfer in Nierenform aus Holz und mit Filz gepolstert
- 237 > **Beckenablage** am Ständerfuß für Große Trommel Ständer Modell 650
- 237 D > Beckenablage am Ständerfuß für Große Trommel Ständer Modell 650 D/DV
- 653 > **Beckenhalter**, verstellbar, zur nachträglichen Montage an vorhandene Große Trommeln (bei allen Kolberg Großen Trommeln im Preis inbegriffen), Abb. s. Seite 22
- 650 GSH > **Gummischwinghalterungen** (2 Stück) zur nachträgl. Montage an vorh. Große Trommeln (bei allen Ständern für Große Trommeln bereits im Preis inbegriffen), Abb. s. Seite 22
- D > **Innendämpfer** für Kolberg Große Trommeln, auch zum Nachrüsten. Über ein Fußpedal lassen sich in jeder Schrägstellung der Trommel beide Felle gleichmäßig ohne Nebengeräusche abdämpfen. Dies ist äußerst praktisch beim gleichzeitigen Spielen von Trommel und Becken. Für Opern-Orchester und Studio besonders geeignet. Eine Aufbewahrungstasche für das Dämpferpedal bei Nichtgebrauch befindet sich am Trommelkessel, siehe Seite 23 und 26
- H > **Hüllen** aus Kunstleder, allseitig gepolstert. Nähte mit Einfaßband verstärkt, siehe Seite 23
- IA > **Freischwingende Innen-Aufhängung**, Beschreibung siehe Seite 20
- > **Ständer** für Große Trommeln, alle Modelle 650 mit Gummischwinghaltern, **drehbar um 360°**, mit Totallenkbremsrollen
- 650 > **Ständer für Große Trommeln**, stufenlos verstellbar in Höhe und Breite, in KST Bauweise, hochglanzverchromt, auch für andere Instrumente geeignet
- 650 D > Ständer für Große Trommeln mit genormtem Durchmesser, Breite feststehend, Höhe stufenlos verstellbar, senkrechte und waagrechte Doppelstreben (extrem stabil), hochglanzverchromt
- 650 DV > Ständer für Große Trommeln mit nicht genormtem Durchmesser, Breite und Höhe stufenlos verstellbar, senkrechte und waagrechte Doppelstreben (extrem stabil), hochglanzverchromt
- 650 S > Standardständer für Große Trommeln Ø 28" bis 36", höhenverstellbar über Stelllöcher, pulverbeschichtet, Solisten-Modell, keine Kombinationsmöglichkeiten-
- 650 GT > Ständer für Gongtrommel, **KST**, Solisten-Modell, höhenverstellbar, pulverbeschichtet, o. Abb.
- 148/100 R > Ständer für Gongtrommel, fahrbar mit Schwenkständer-Oberteil
- 148/130 > Ständer für Gongtrommel, 3-Bein-Standmodell **KST** Basis 130
- > **Free suspended Ständer für Große Trommeln auf Anfrage lieferbar**
- > **Flight-Cases und gepolsterte Kunstlederhüllen Seite 117 und 121**

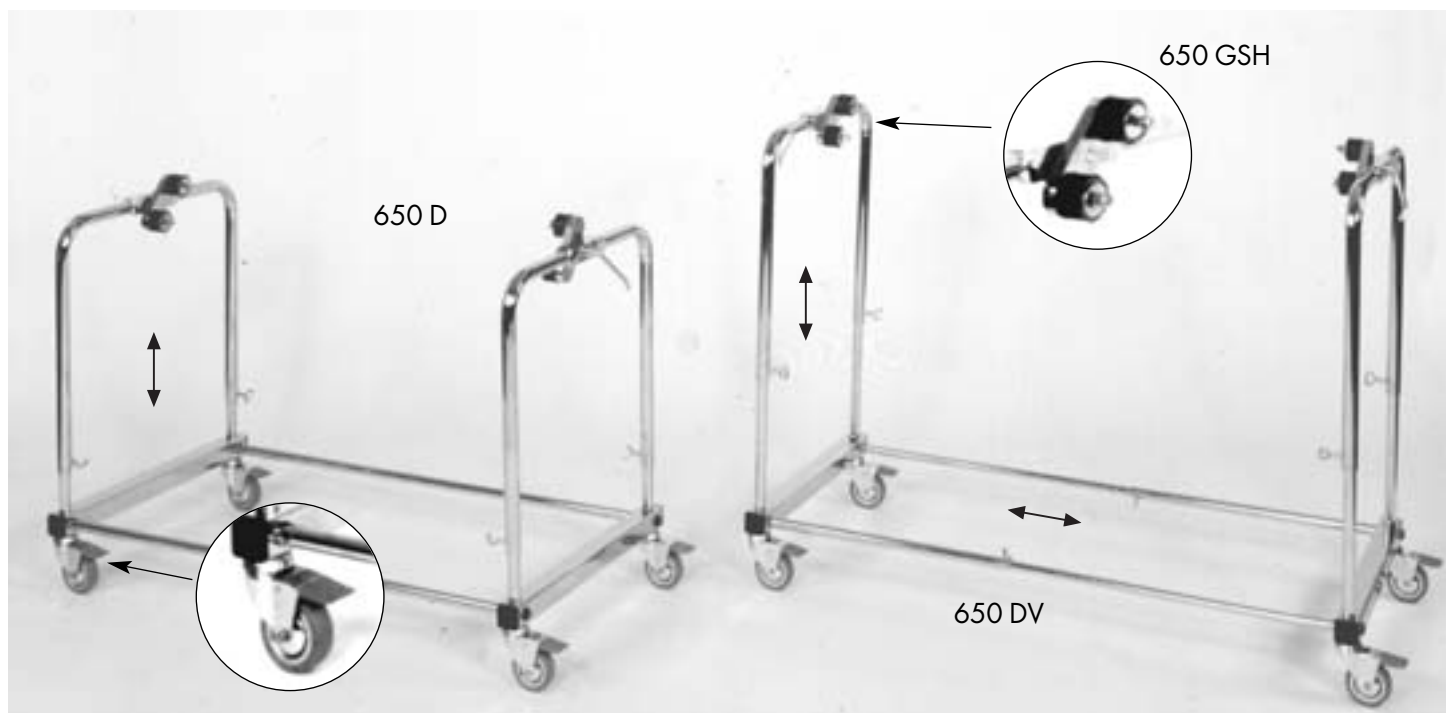



Kolberg Standard-Schlagzeug „Solist“



Kugelgelenk 296



Stellspitze mit Parkettschoner 620 PS



Kolberg Standard-Schlagzeug „Solist“



Glockenspiel mit Kniedämpfung auf Großer Trommel für Musical, Operette, Kurorchester



zerlegbares Schlagzeug

Artikel-Nr.	Bezeichnung
-------------	-------------

Kombinierte Schlagzeuge / Komplett zerlegbare Schlagzeuge

Kombinierte Schlagzeuge sind auch als **komplett zerlegbare Version** (collapsible, démontable) erhältlich und speziell für Reiseorchester und -ensembles, Unterhaltungs- und Blasorchester, Bands und Schulen ... geeignet. Vorteile: schneller und einfacher Auf- und Abbau, platzsparend bei Transport und Lagerung.

Das berühmte zerlegbare Schlagzeug von **Eugen Giannini**, Zürich, wurde von Bernhard Kolberg weiterentwickelt und auf alle Trommelgrößen bis 40" ausgedehnt. Jede Trommel kann im zerlegten Zustand als 2 Trommeln verwendet werden, vom TomTom bis zur Gongtrommel (zusätzliche Halterung erforderlich).

Die einzelnen Trommeln sind nach Bedarf zusammenzustellen:

620	Große Trommel (Bass Drum) Ø 20"/51 cm x 16"/41 cm, mit 2 Stellspitzen
620 T	Modell 620 zusätzlich mit 3 Beinen für den Einsatz auch als Baß-Tomtom
620 Z	Modell 620, zerlegbar (Hänge- und Stand-Tomtom ineinanderlegbar)
620 TZ	Modell 620, zerlegbar, zusätzlich mit 3 Beinen für den Einsatz als Baß-Tomtom
622	Große Trommel (Bass Drum) Ø 22"/56 cm x 16"/41 cm, mit 2 Stellspitzen
622 T	Modell 622 zusätzlich mit 3 Beinen für den Einsatz auch als Baß-Tomtom
622 Z	Modell 622, zerlegbar (Hänge- und Stand-Tomtom ineinanderlegbar)
622 TZ	Modell 622, zerlegbar, zusätzlich mit 3 Beinen für den Einsatz als Baß-Tomtom
616 T	Stand-Tomtom Ø 16"/41 cm x 16"/41 cm, mit 3 verstellbaren Beinen
616 Z	Stand-Tomtom Ø 16"/41 cm x 16"/41 cm, mit 3 verstellbaren Beinen, zerlegbar
512	Hänge-Tomtom Ø 12"/30 cm x 9"/23 cm, mit Klemmhalterung und einem Fell
512/2	Ø 12"/30 cm x 9"/23 cm, mit Klemmhalterung und zwei Fellen
513	Ø 13"/33 cm x 9"/23 cm, mit Klemmhalterung und einem Fell
513/2	Ø 13"/33 cm x 9"/23 cm, mit Klemmhalterung und zwei Fellen
514	Ø 14"/35 cm x 12"/30 cm, mit Klemmhalterung und einem Fell
514/2	Ø 14"/35 cm x 12"/30 cm, mit Klemmhalterung und zwei Fellen
292	Doppelhalterung für 2 Hänge-Tomtoms
296	Kugelgelenk-Doppelhalterung für 2 Hänge-Tomtoms
614 S	Kleine Trommel Ø 14"/35 cm x 5" /12 cm, Metallkessel, Standardausführung
614/12 M	Ø 14"/35 cm x 5" /12 cm, Metallkessel, flach, verchromt
614/16 M	Ø 14"/35 cm x 6,5"/16 cm, Metallkessel, mittel, verchromt
614/20 M	Ø 14"/35 cm x 8" /20 cm, Metallkessel, tief, verchromt
Ständer und Zubehör	
140/133	Kombiständer für Kleine Trommel
140 S	Standardständer für Kleine Trommel
136 S	Kombiständer 136/166/253 mit Schrägsteller für Becken
136 SS	Standardständer für Becken
155	Fußmaschine für Große Trommel, Professional Modell
155 S	Fußmaschine für Große Trommel, Standard Modell
156	Hi-Hat-Maschine, Professional Modell mit Parkettschonern
156 S	Hi-Hat-Maschine, Standard Modell
3116	Schlagzeughocker, Kombiständermodell, höhenverstellbar durch Stell-Löcher von 55 bis 80 cm
3117	Schlagzeughocker, pneumatisch höhenverstellbar von 57 bis 83 cm
3117 F	Fußstütze, T-förmig, zum Umrüsten von Modell 3117 zum Paukenstuhl
620 PS	Gummi-Parkettschoner mit Kugelgelenk, einzeln (Bedarf für Große Trommel-Spitzen: 2 Stück, für Hi-Hat-Ständer: 3 Stück)
512/513 K	Koffer für 2er Satz Tomtoms, Ø 12"/30 cm, 13"/33 cm
514/515 K	für 2er Satz Tomtoms, Ø 14"/35 cm, 15"/38 cm
516 K	für Tomtom Ø 16"/41 cm
620 K	für alle Große Trommeln Ø 20"/51 cm
622 K	für alle Große Trommeln Ø 22"/56 cm

Übergößen und Sondermodelle auf Anfrage

Ersatzfelle / spare drumheads/ peaux de rechange

Bezeichnung

Plastikfelle für Trommeln Preisliste Seite 13

Für Boo-Bam, Bongo, Tomtom, Timbales, Kleine Trommel, Tenortrommel, Militärtrommel, Rührtrommel, Basler Trommel und andere Trommeln erhältlich. Für Bongos in den Größen 6", 8" und 10" sind je nach Art flache oder tiefgezogene Felle lieferbar. Sämtliche Größen lieferbar von Kolberg und Remo (Fiberskyn/Pin Stripe).

Art.-Nr.	PB4	PB6	PB8	PB10	PB12	PS12	PB13	PS13	PB14	PS14	PB14R
Ø Inch	4	6	8	10	12	12	13	13	14	14	14
Ø mm	100	152	204	254	305	305	330	330	356	356	356

Art.-Nr.	PBDr	PBDrR	PSDr	PB15	PS15	PB16	PS16	PB18	PS18	PB20	PS20
Ø Inch	14+	14+	14+	15	15	16	16	18	18	20	20
Ø mm	363	363	363	381	381	406	406	458	458	509	509

PB: Plastic Batter Head (Schlagfell)
 PS: Plastic Snare Head (Resonanzfell)
 R: rauh (sandgestrahlt)
 Dr: **Dresdner Kleine Trommel - auch FSK lieferbar**

Plastikfelle für Große Trommeln

Nachfolgende Größen lieferbar von Kolberg oder Remo (Fiberskyn). Für Zwischengrößen kann auf die Ausführung 1 der Plastik-Paukenfelle für alle Fabrikate ausgewichen werden (siehe Tabelle Seite 34).

Art.-Nr.	PBD20	PBD22	PBD24	PBD26	PBD28	PBD32	PBD36	PBD40	PBD50	PBD60
Ø Inch	20	22	24	26	28	32	36	40	50	60
Ø mm	509	560	610	662	712	813	913	1014	1270	1525

Bestellen von Plastikfellen für Trommeln

Geben Sie bei Ihrer Bestellung von Plastikfellen für Trommeln bitte die folgenden Maße wie in der Skizze Seite 31 beschrieben an:

- Kessel-Außendurchmesser
- Druckreifen-Innendurchmesser

Ersatzfelle / spare drumheads / peaux de rechange

Artikel-Nr.	Bezeichnung
-------------	-------------

Naturfell-Service für Trommeln und Große Trommeln Preisliste S. 13

Transparente oder weiße Kalbfelle feinsten Qualität (auch Übergrößen) für: Bongos, Tomtoms, Timbales, Tamburine, Kleine Trommeln, Rührtrommeln, Große Trommeln u.a. Trommeln. Bei Naturfellen für Latin Bongos, Timbales, Congitas und Congas Preise auf Anfrage. Auch diese Felle sind offen oder montiert auf vorhandene oder spezielle Alu-Profil-Fellreifen lieferbar. Wir bieten Ihnen alle Größen, auch Zwischengrößen, verschieden vorbereitet an:

- ◆ Offen (nicht aufgezogen), zur Selbstmontage auf vorhandene Fellreifen
- ◆ Aufgezogen auf vorhandene Fellreifen, flach oder tiefgezogen in Form getrocknet (je nach Trommelart)
- ◆ Aufgezogen auf vorhandene Fellreifen, feucht (nur Inland, per Express-Lieferung, Abholung oder vor Ort)
- ◆ Aufgezogen auf neue Fellreifen, flach oder tiefgezogen in Form getrocknet (je nach Trommelart)
- ◆ Aufgezogen auf neue Fellreifen, feucht (nur Inland, per Express-Lieferung, Abholung oder vor Ort).
Neue Fellreifen: spezielle Alu-Profil-Fellreifen

Bei Bestellung unbedingt angeben:

Schlag-/Resonanzfell - offen/aufgezogen - trocken/feucht - in Form/flach.

Bei Montage auf vorhandene Fellreifen bitte nicht vergessen, uns diese rechtzeitig zuzusenden!

Naturfelle für Trommeln, Tamburine und Große Trommeln

Art.-Nr.	N 12	N 13	N 14	N Dr	N 15	N 16	N 18	N 20	N 22	N 24	N 26	N 28	N 30	N 32	N 34	N 36	N 40
Ø Inch	12	13	14	14+	15	16	18	20	22	24	26	28	30	32	34	36	40
Ø mm	305	330	356	363	381	406	458	509	560	610	662	712	762	813	863	913	1014
Ø mm offen	430	430	460	460	480	510	560	660	710	760	810	860	910	960	1010	1060	1160

aufgezogen auf vorhandene bzw. neue Reifen:

(für Große Trommeln ab N 20 spezielle Alu-Profil-Fellreifen)

Tamburinfell mit Montage

N 12 T Ø 10"/25 cm und 12"/30,5 cm

N 14 T Ø 13"/33 cm und 14"/35,5 cm

Bestellen von Naturfellen für Trommeln

Geben Sie bei Ihrer Bestellung von Naturfellen für Trommeln bitte die folgenden Maße wie in der Skizze beschrieben an:

- Kessel-Außendurchmesser
- Druckreifen-Innendurchmesser

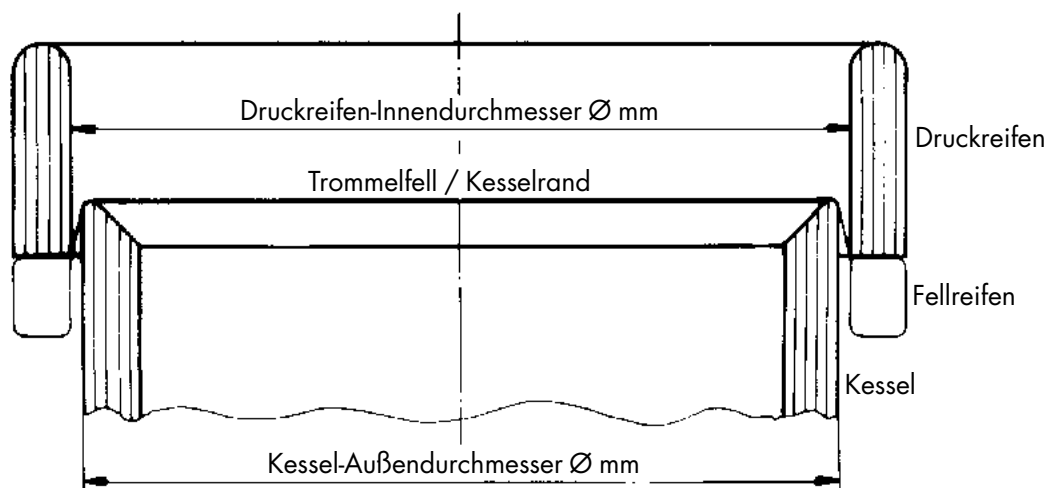

Paukenfelle – das sollten Sie beachten:

Bei jeder Bestellung geben Sie bitte unbedingt folgendes mit an:

1. Fabrikat sowie Modell der Pauken
2. Außendurchmesser der Druckreifen \varnothing mm
3. obere Schenkellänge, siehe Abbildung.

Bestellen von Plastikfellen

Sollten Sie bei der Bestellung von Fellen oder auch von neuen Kolberg Pauken keine bestimmte Fell-Marke angeben, liefern oder montieren wir automatisch die derzeit auf dem Weltmarkt anerkannt besten Felle.

Bestellen von Naturfellen

Wir liefern Ihnen Naturfelle in allen Größen aufgezoogen und nicht aufgezoogen (siehe auch Naturfell-Service Seite 35). Bei der Montage auf vorhandene Fellreifen vergessen Sie bitte nicht, uns diese rechtzeitig zuzuschicken! Für die Montage auf neue Fellreifen für Fremdfabrikate geben Sie bitte unbedingt den Druckreifen-Außendurchmesser wie auf den nachfolgenden Skizzen beschrieben mit an.

Dresdner, Ringer, Ludwig Ringer,
Ludwig professional (neu) u. a.:

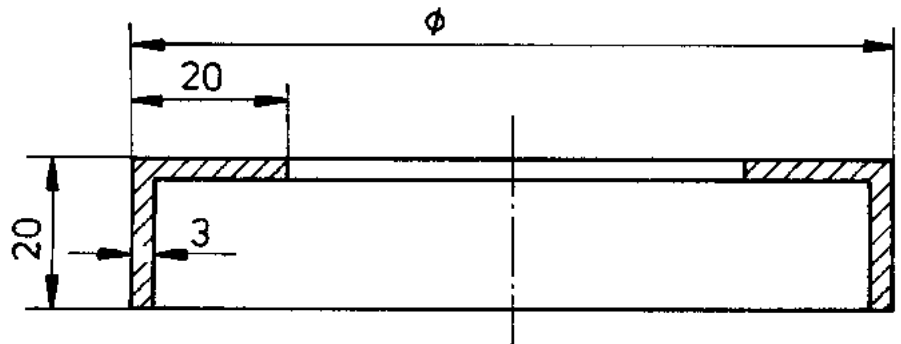

Ludwig professional (alt) und Premier:

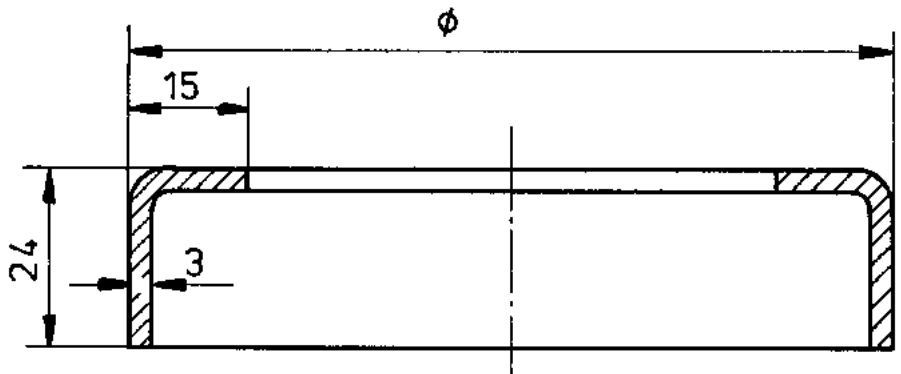

Bei alten Dresdner Modellen und
anderen alten Pauken:

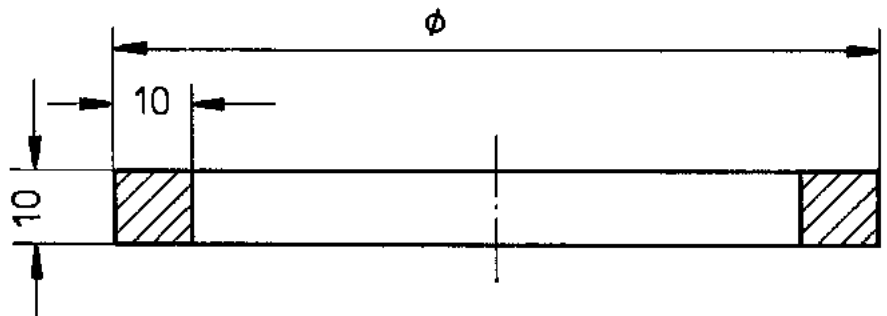

Bezeichnung

Plastikfelle für Kolberg Pauken Preisliste Seite 13

Natürlich passen auch andere Markenfelle auf Kolberg Pauken, was vor allem bei der kurzfristigen Ersatzbeschaffung im Ausland von Vorteil sein kann.

Plastikfelle für Kolberg Pauken in Übergrößen siehe Tabelle nächste Seite.

Plastikfelle Kolberg, Premier, Remo und Ludwig für Kolberg Pauken

Art.-Nr.	P 1	P 2	P 3	P 4	P 5
Kessel Ø Inch/cm	30,5/77	28,5/72	25,5/64	23,5/59	21/53
Kolberg					
Ø mm außen/innen	840/820-1	790/770-1	713/693-1	660/640-1	597/577-1
Premier					
Ø mm außen/innen	836/816-E	787/766-E	710/689-E	660/639-E	597/575-S
Remo					
Ø mm außen/innen	838/819-3	790/770-3	711/692-3	660/642-3	597/578-3
Ludwig					
Ø mm außen/innen	840/821-2	790/770-2	715/695-2	662/643-2	—

> **Transportkoffer** aus Vulkanfiber für Ersatzfelle oder Tam Tams, gepolstert

Abmessungen Ø 90 x 6 cm
 Ø 102 x 6 cm
 Ø 112 x 6 cm

Plastikfelle für Pauken aller Fabrikate

Wir haben alle auf dem Weltmarkt erhältlichen Fellgrößen, sowie im Handel nicht erhältliche, eigene Sondergrößen in verschiedenen **Qualitäts-Marken** ab Lager lieferbar. Bei Ihrer Bestellung sollten Sie darauf achten, die verschiedenen Fell-Ausführungen innerhalb eines Paukensatzes einheitlich zu wählen. Die letzte Zahl der Artikel-Nummer weist auf die Ausführung hin:

Ausführung 1: Kolberg Felle, besonders ausreißfest in den verstärkten und endlos zusammen-
gelöteten Aluminium-Profilringen. Die Folienstärke richtet sich nach der Fellgröße. Für alle
Paukenfabrikate gut geeignet, ganz besonders für deutsche Pedal-Pauken.

Ausführung 2, 3 und 4: Standardverarbeitungen mit Aluminiumprofilringen.

Alle Felle können auf Wunsch gegen das Knarren am Kessel mit Teflon-Gleitmittel beschichtet
werden (Mehrpreis 5 %).

Plastikfelle für Pauken aller Fabrikate

Artikel- Nummer	Ø mm außen	Ø mm innen	Artikel- Nummer	Ø mm außen	Ø mm innen	Artikel- Nummer	Ø mm außen	Ø mm innen
8900132 4	890	870	7372900 3	737	718	6430623 1	643	623
8833412 3	883	864	7370028 1	737	717	6390123 2	639	619
8763408 3	876	857	7360028 2	736	717	6370123 1	637	617
8680132 1	868	848	7360028 4	736	715	6352500 3	635	616
8680132 2	868	849	7330713 1	733	713	6310611 1	631	611
8643400 3	864	845	7242808 3	724	705	6220602 1	622	602
8513308 3	851	832	7210701 1	721	701	6160023 1	616	596
8400032 2	840	821	7150126 2	715	695	6160023 2	616	597
8400032 1	840	820	7130126 1	713	693	6162404 3	616	597
8383300 3	838	819	7112800 3	711	692	6102400 3	610	590
8360130 4	836	816	7100125 4	710	689	6050585 1	605	585
8330813 1	833	813	7060686 1	706	686	5970577 1	597	577
			7052712 3	705	686	5972308 3	597	578
8133200 3	813	794	6992708 3	699	680	5970022 4	597	575
8003108 3	800	781	6960676 1	696	676	5842300 3	584	565
7930030 2	793	774	6890026 1	689	669	5820562 1	582	562
7900129 1	790	770	6862700 3	686	667	5790559 1	579	559
7900129 2	790	770	6860026 2	686	667	5712208 3	571	552
7903100 3	790	770	6810661 1	681	661	5650120 2	565	545
7873028 4	787	766	6732608 3	673	654	5602200 3	560	540
7800760 1	780	760	6720652 1	672	652	5550535 1	555	535
7753008 3	775	756	6620025 2	662	643	5350020 2	535	515
7670029 1	767	747	6602600 3	660	642	5342100 3	534	514
7640029 2	764	745	6600025 1	660	640	5290509 1	529	509
7623000 3	762	743	6602522 4	660	639	5092000 3	509	490
7500730 1	750	730	6520632 1	652	632	500/000-0 Teflon-Spray		
7430723 1	743	723	6482508 3	648	630	(Gleitmittel, FCKW frei)		

PDV **Paukendeckel**, verschließbar, Einheitspreis für alle Größen

Artikel-Nr.	Bezeichnung
-------------	-------------

Naturfell-Service für Pauken

Naturpaukenfelle Kalfo „Super Timpani“, transparente Kalbfelle feinsten Qualität, können wir Ihnen verschieden vorbereitet in allen Größen liefern:

- ◆ Offen (nicht aufgezogen), zur Selbstmontage auf vorhandene Fellreifen
- ◆ Aufgezogen auf vorhandene Fellreifen, trocken
- ◆ Aufgezogen auf vorhandene Fellreifen, feucht (nur Inland, per Express-Lieferung, Abholung oder vor Ort)
- ◆ Aufgezogen auf neue Fellreifen, trocken
- ◆ Aufgezogen auf neue Fellreifen, feucht (nur Inland, per Express-Lieferung, Abholung oder vor Ort).

Alle auf Reifen aufgezogenen Naturfelle können auf Wunsch gegen das Knarren der Felle am Kesselrand mit Teflon-Gleitmittel beschichtet werden. Mehrpreis 1% vom Grundpreis.

Auf Wunsch liefern wir auch weiße Paukenfelle (Velvet) und Ziegenfelle

Beachten Sie bitte unsere Hinweise zum Bestellen von Fellen Seite 32.

Naturfelle Kalfo „Super Timpani“ für Kolberg Pauken

Art.-Nr.	N 1	N 2	N 3	N 4	N 5
Kessel Ø Inch/cm	30,5/77	28,5/72	25,5/64	23,5/59	21/53
Fell offen Ø Inch/cm	38/96	36/91	34/86	32/81	28/71
Preisstellung je nach Lieferumfang:					
Offenes Fell					
aufgezogen auf vorhandenen Reifen					
aufgezogen auf neuen Reifen					
Siehe tabellarische Übersicht in separater Preisliste.					

Naturfelle Kalfo „Super Timpani“ für Kolberg Pauken in Übergrößen

Art.-Nr.	N 11	N 22	N 33	N 44	N 55
Kessel Ø Inch/cm		individuell verschieden			
Fell offen Ø Inch/cm	40/101	38/96	36/91	34/86	32/81
Preisstellung je nach Lieferumfang:					
Offenes Fell					
aufgezogen auf vorhandenen Reifen					
aufgezogen auf neuen Reifen					
Siehe tabellarische Übersicht in separater Preisliste.					

Naturfelle Kalfo „Super Timpani“ für Pauken aller Fabrikate

Art.-Nr.	T 40	T 38	T 36	T 34	T 32	T 30	T 28
Kessel Ø Inch/cm	32/81	30/76	28/72	26/66	25/63	23/58	20/51
Fell offen Ø cm	101	96	91	86	81	76	71
Preisstellung je nach Lieferumfang:							
Offenes Fell							
aufgezogen auf vorhandenen Reifen							
aufgezogen auf neuen Reifen							
Siehe tabellarische Übersicht in separater Preisliste.							

500/000-0

N1 NF
N11 NF
N11S NF

- > **Teflon-Gleitmittel** für Fell und Kesselrand (Spraydose FCKW frei)
- > **Fellreifen** für N 1 - N 5 (bei Bestellung Größe angeben)
- > Fellreifen für Übergrößen von N 11 - N 55 (bei Bestellung Größe angeben), siehe Seite 32
- > Fellreifen in Sondergrößen für Fremdfabrikate (bei Bestellung Größe angeben), siehe Seite 32



Effekt-Instrumente, ungestimmt/effect instruments, not tuned/instruments à effet, non accordés

Artikel-Nr.	Bezeichnung
	Agogo-Bells
1112	2-fach
1113	3-fach
	Afuche/Cabaza (afrikanische Kalebassen-Rassel)
1115	klein
1116	mittel
1117	groß
1119	Afuche (afrikanische Kürbishalbschale mit Kaurimuscheln)
	Afuche-Shekere (Fiberkorpus mit Perlen, bunte Ausführung)
1120	klein
1121	mittel
1122	groß, ohne Abbildung
	Afuche/Cabaza (Metallkörper mit Metall-Kugelskette)
1125	klein
1126	mittel
1127	groß
285 M	> Gummischwinghalter mit Montage für Afuche/Cabaza 1125-1127
	Alarmglocken siehe Glocken Nr. 1400, Seite 45
	Almglocken siehe Cowbell Nr. 1300 Seite 41 und Cencerros, gestimmte Instrumente Seite 85
	Altarschellen siehe Glocken Nr. 1403 Seite 45
	Amboss (Percussions-Amboss) - Chromatischer Satz siehe gestimmte Instrumente Nr. 2303 Schmiede-Amboss auf Anfrage
1130	Amboss-Satz , 4 Stück (1131 - 1134) incl. 1 Paar Schlägel (817)
1130 P	Amboss-Polka , 2 Stück, gestimmt: d^{#4} / a^{#4} (es/b) mit Filzunterlagen, o. Abb. - wie 1130
1131	Amboss einzeln Größe 1
1132	Größe 2
1133	Größe 3
1134	Größe 4
817	> Amboss-Schlägel mit Bronzekopf Ø 30 mm, siehe Schlägel-Katalog
1130 A	> Ablagetisch für Amboss und Schlägel, Kombimodell 134/2x160/164/230 G
	Amboss große Ausführung für Opernzwecke
1135	Amboss-Satz, 4 Stück (1136 - 1139) mit 4 verstellbaren Untergestellen und 1 Paar Hämmer
1136	Amboss einzeln Größe 1
1137	Größe 2
1138	Größe 3
1139	Größe 4
1135 U	> Untergestell, verstellbar (flacher Bodenständer) > Amboss-Hammer, siehe Schlägel-Katalog
	Angklung , Angklung-Spiel siehe gestimmte Instrumente Nr. 2310 Seite 79
1150	Angklung-Satz, 3 Stück (1151 - 1153), o. Abb.
1151	klein
1152	mittel
1153	groß
	Antike Zimbeln siehe Cymbales antiques (Crotales), gestimmte Instrumente Seite 87

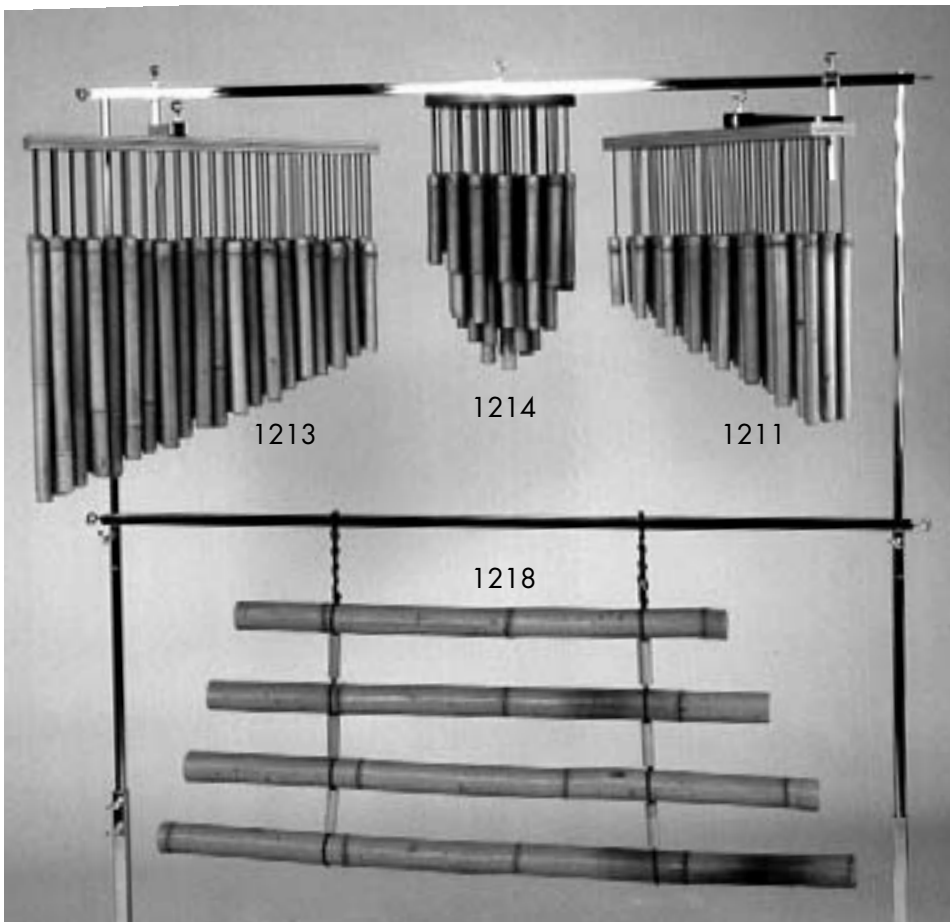
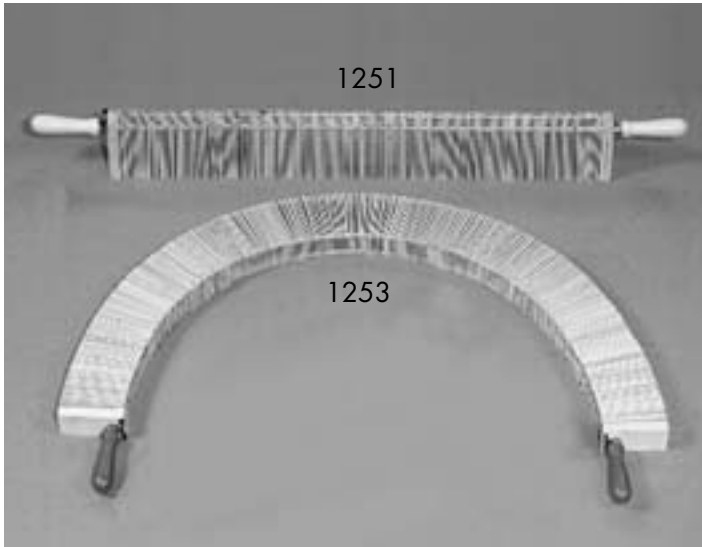
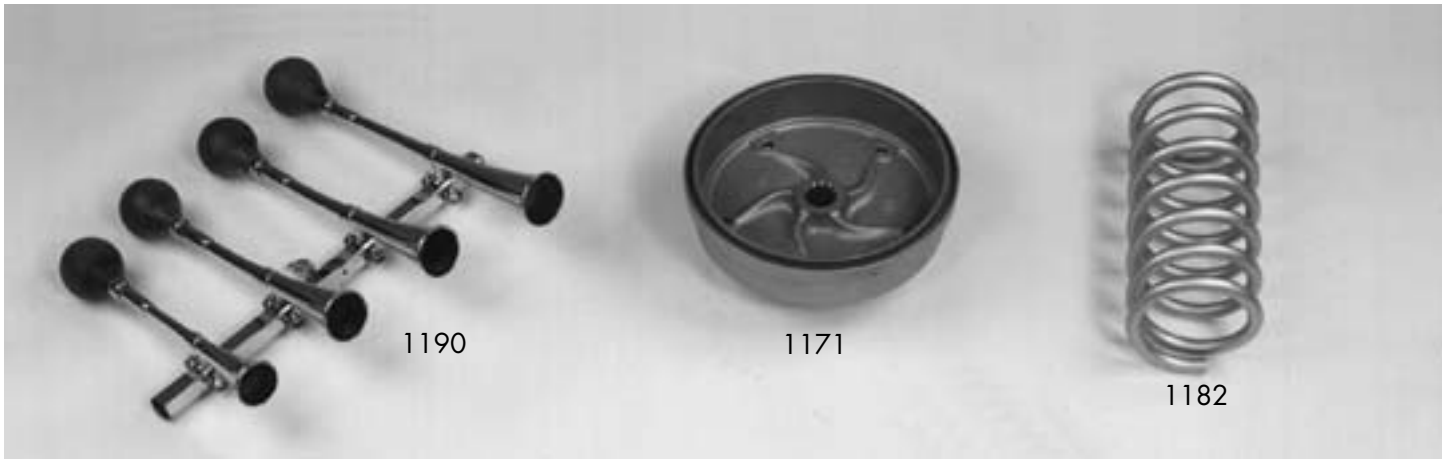

Effekt-Instrumente, ungestimmt/effect instruments, not tuned/instruments à effet, non accordés

Artikel-Nr.	Bezeichnung
1170	Auto-Brake-Drum , Auto-Bremstrommel
1171	Auto-Brake-Drum-Satz, 4 Stück mit Aufhängeschnur, o. Abb. Auto-Brake-Drum einzeln > Plattenglocken-Hammer groß, Paar, siehe Schlägel-Katalog
1180	Autofeder (dicke Spiralfeder)
1182	klein, o. Abb. groß > Plattenglocken-Hammer groß, Paar, siehe Schlägel-Katalog
1190	Autohupen , Autohupen-Spiel sowie einzelne Autohupen, chromatisch von c ¹ bis c ³ siehe gestimmte Instrumente Nr. 2320 Seite 79
2320 EB	Autohupen-Satz (a ¹ h ¹ c ² d ² , engl. ABCD) -"Ein Amerikaner in Paris", mit Halterohr für KST
2320 EZ	Ersatz-Balg
1190 K	Ersatz-Zunge incl. Montage > Kombiständer 134/166/160 für Instrument 1190
1205	> Baßbogen zum Streichen für verschiedene Effekt-Instrumente siehe auch Singende Säge Nr. 1885
1211	Bambus-Spiel (Bambus-Pendelrassel, Windglocken, Naruko)
1213	klein, mit Halterung für Kombiständer
1214	mittel, mit Halterung für Kombiständer
1211 K	mittel, runde Ausführung, mit Halterung für Kombiständer
1216	> Kombiständer 138/168/2x160/240 für Instrument 1211 oder 1213
1218	Bambus-Spiel groß, mit Kombiständerwagen 120 als Basis (ohne Abb.) Bambusstangen, gestimmt, a.Anfrage
	Becken siehe Seite 75
	Bell Tree (Schalenglocken-Baum)
1230	chromatischer Satz siehe gestimmte Instrumente Nr. 2330 Seite 79 Bell Tree, 8 mittelgroße, abgestimmte Schalenglocken (gegen Aufpreis mehr) auf Haltespindel ohne Ständer, o. Abb.
1230 K	> Kombiständer 134/160/166 für Instrument 1230
1233	Bell Tree, fernöstliche Art mit Holzständer (m. Halterung für KST 72,- DM Aufpreis), Abb. S.36
1234	Bell Tree, kleines Handmodell
1238	Berimbau
	Binsasara
1251	klein, Standard-Ausführung
1251 T	Tropenhartholz-Ausführung
1253	groß, Standard-Ausführung
1253 T	Tropenhartholz-Ausführung
	Bones/Mehrklangpeitsche , Abb. S. 36
1261	klein, Tropenhartholz
1262	groß, Tropenhartholz
	Boo-Bam , Boo-Bam-Spiel siehe gestimmte Instrumente Nr. 2340 Seite 81
1265	Boo-Bam 5er-Satz, abgestimmte Intervalle, mit Halterung für Kombiständer
1268	Boo-Bam 8er-Satz, c - c ¹ , mit Halterung für Kombiständer Boo-Bams einzeln, mit und ohne Ständer auf Anfrage
1265 K	> Kombiständer 134/160/166 für Instrument 1265
1268 K	> Kombiständer 130/204/200/166/160 für Instrument 1268



1300 auf Ständer 1300 K

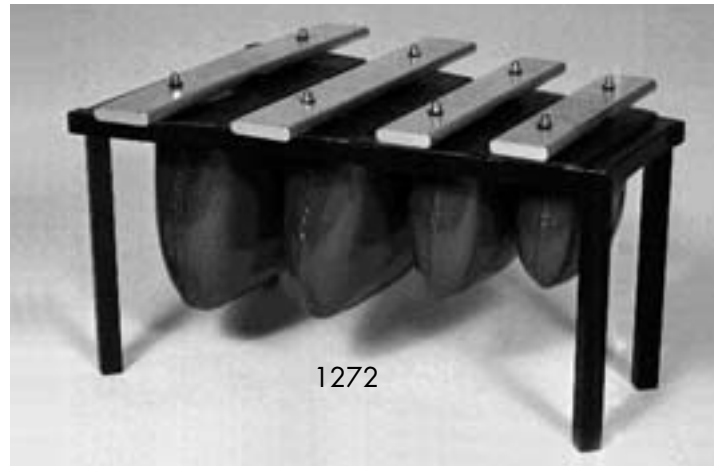

1272



1274



1308

1306

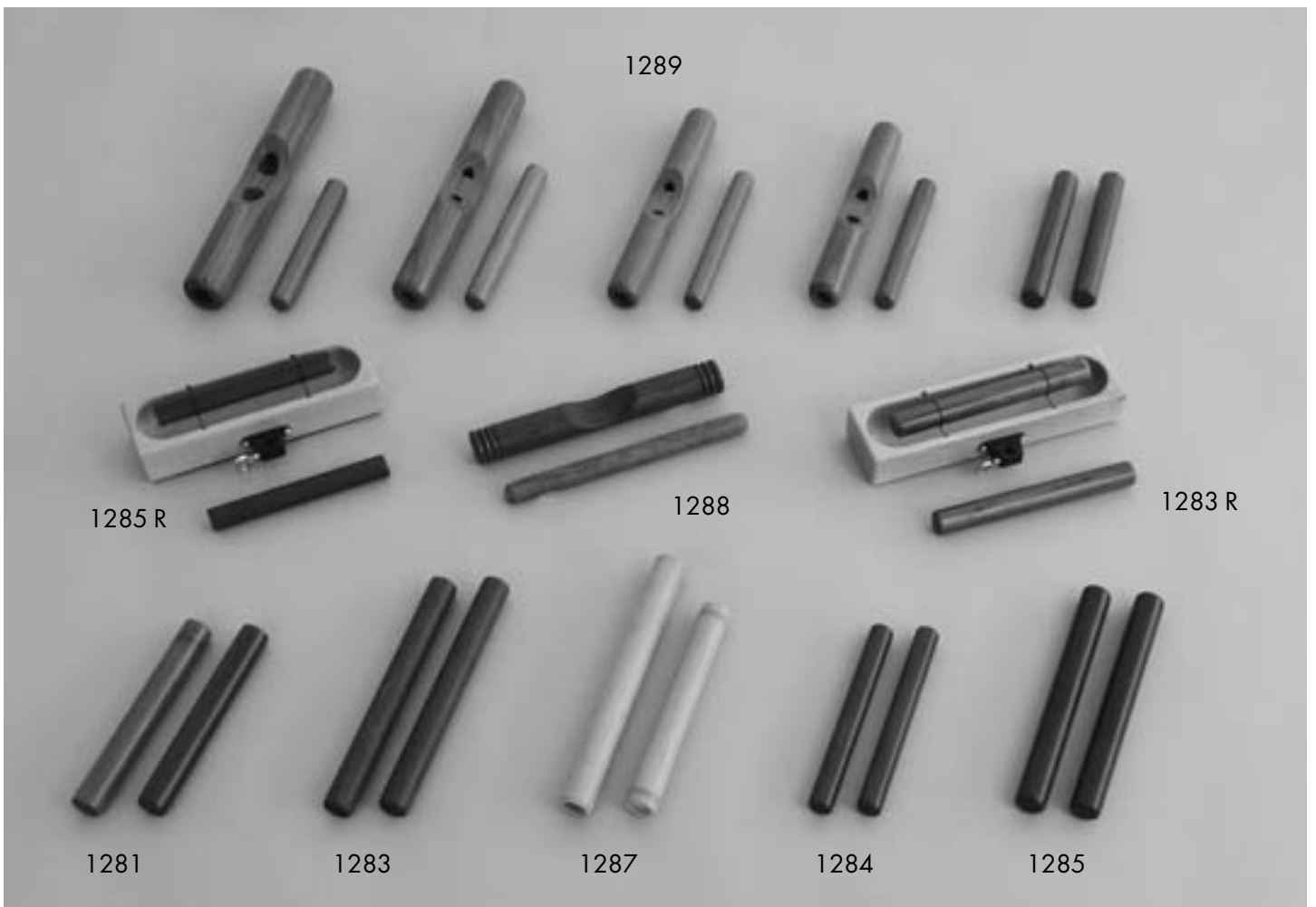

1289

1285 R

1288

1283 R

1281

1283

1287

1284

1285

Effekt-Instrumente, ungestimmt/effect instruments, not tuned/instruments à effet, non accordés

Artikel-Nr.	Bezeichnung
	Boutillophon siehe Flaschenspiel, gestimmte Instrumente Nr. 2412 und 2413 Seite 83
	Brummtopf siehe Löwengebrüll Nr. 1562 Seite 51 und Cuica Nr. 1310 Seite 43
1270	Bumbass , o. Abb., Standard- oder Konzertausführungk, a. Anfrage
	Cabaza siehe Afuche Nr. 1115 Seite 37
1272	Campanelli Giapponese, c¹, e¹, c², e² , „Madame Butterfly“
1273	Klangstäbe mit Resonator, komplett mit 1 Paar Schlägel 806 OL
1274	Klangschalen auf Bambusgestell, klein, Oktavlage c² - e², c³ - e³ , o. Abb.
1275	groß, Oktavlage c¹ - e¹, c² - e²
816	Spezialmodell mit 6 Tönen, c¹ - e¹, c² - e², c³ - e³ , o. Abb.
	> dazugehörige Schlägel, Paar, siehe Schlägel-Katalog
	Caisse Claire siehe Konzert-Trommel, Trommeln mit zwei Fellen Nr. 612 - 614 Seite 15
	Caxixi , o. Abb
1277	einfach, klein
1278	einfach, groß
1279	doppelt, groß
	Celesta siehe gestimmte Instrumente Nr. 2354 Seite 79
	Cencerros siehe Cowbell Nr. 1300 Seite 41 und gestimmte Instrumente Seite 85
1281	Claves aus Tropenhartholz klein
1283	groß
1283 R	mit Resonanzkasten und GSH (mit einer Hand zu spielen)
1289	Claves 5er-Satz, gestimmt a¹, h¹, c^{#2}, d^{#2}, d^{#3} , „Steve Reich“
1284	Claves aus Spezialkunststoff klein
1285	groß
1285 R	mit Resonanzkasten und GSH (mit einer Hand zu spielen)
1287	Claves aus Bambus
1287 R	Claves aus Bambus mit Resonanzkasten und GSH (mit einer Hand zu spielen)
1288	African Claves Weitere Ausführungen in verschiedenen Klangfarben ständig auf Lager
	Cowbells/Cencerros/Almglocken/Kuhglocken gestimmtes Cencerro-Spiel und Einzeltöne siehe gestimmte Instrumente Seite 85
1300	Cowbells 5er-Satz (1301-1305) mit Gummischwinghalter
1300 H	Herdenglocken, 7-er Satz Froschmauschellen mit Klöppel und Aufhängeschnur, Maulweite 14 - 5 cm, Abb. s. Cencerros Seite 84
1300 K	> Kombiständer 134/2x160/166/226/5x260 für 1300
1301	Cowbell Größe 1, Maulweite 7 cm
1302	Größe 2, Maulweite 8 cm
1303	Größe 3, Maulweite 9 cm
1304	Größe 4, Maulweite 10 cm
1305	Größe 5, Maulweite 11 cm
	Crotales / Fingerzimbeln/ Tanz-Zimbeln, Paar
1306	orientalisch, 60 mm
1307	asiatisch, 65 mm
1308	asiatisch, 76 mm
	Konzert-Zimbeln , alle Crotales sind paarweise und mit Schlaufen lieferbar und können als Handzimbeln verwendet werden, siehe auch Cymbales antiques , gestimmte Instrumente Nr. 2370 Seite 87
	Crotales siehe auch Cymbales antiques, gestimmte Instrumente Seite 87

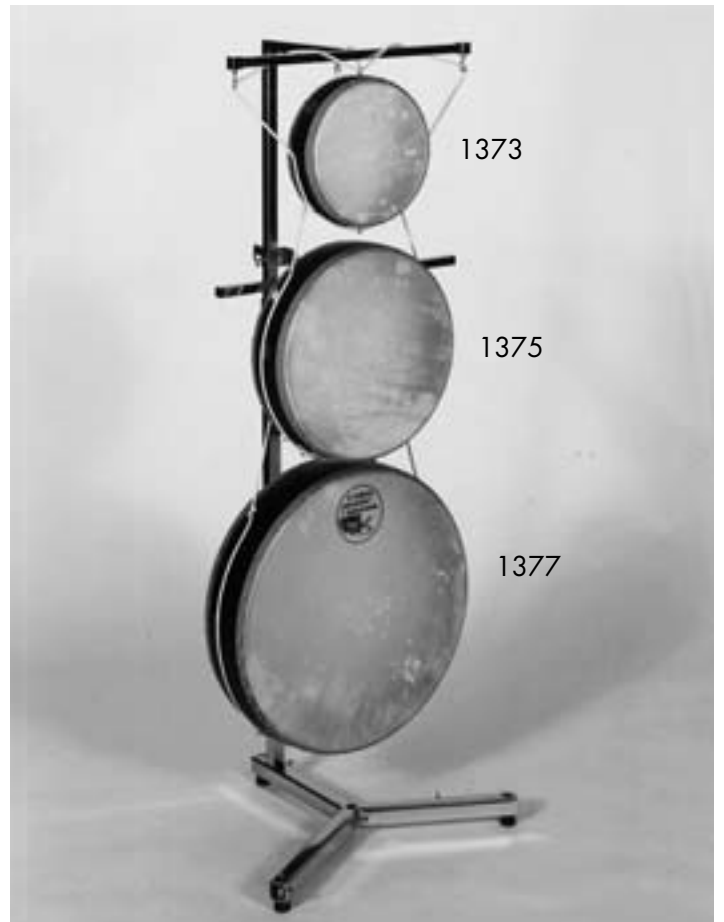
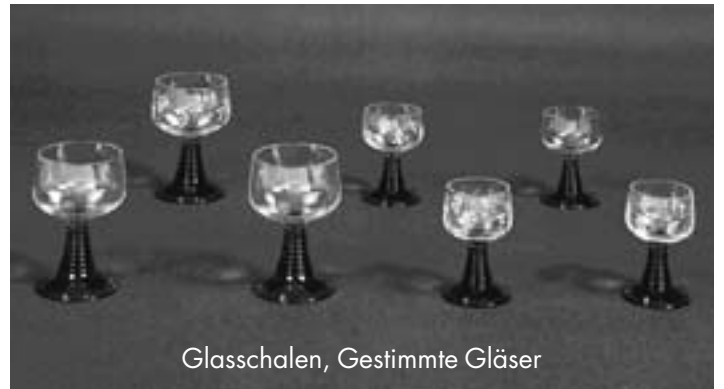
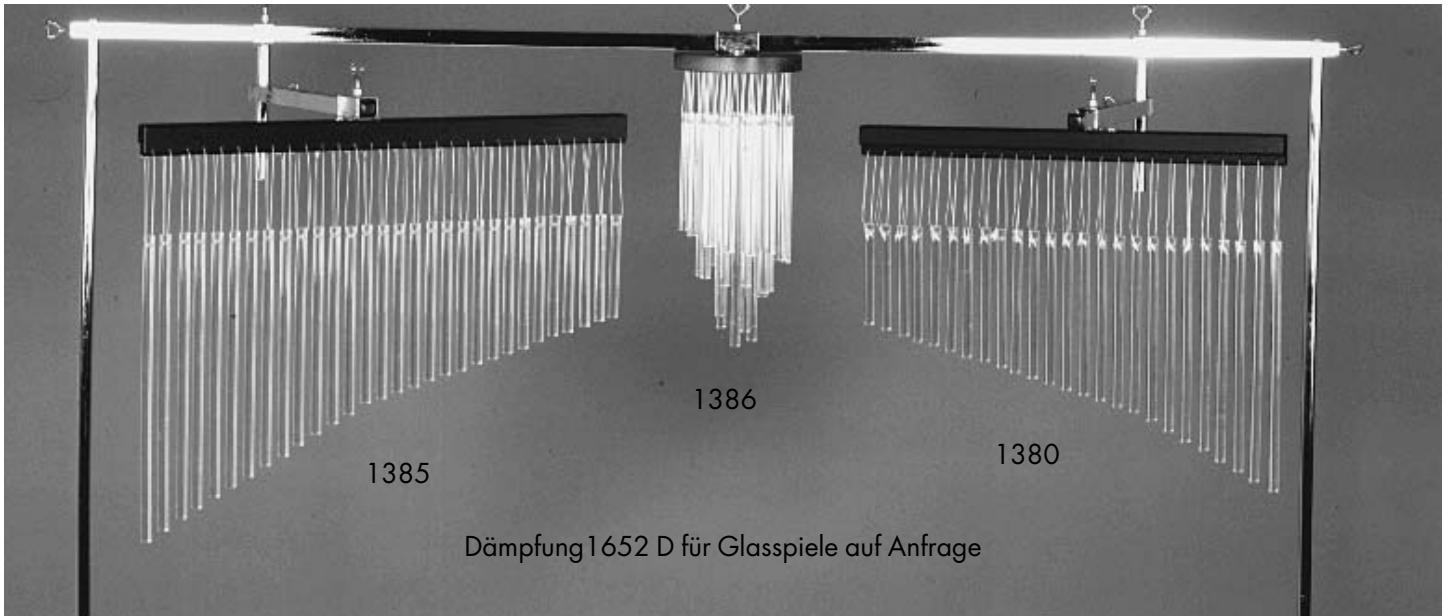

Effekt-Instrumente, ungestimmt/effect instruments, not tuned/instruments à effet, non accordés

Artikel-Nr.	Bezeichnung
	Cuica siehe Löwengebrüll Nr. 1562 Seite 51 und Waldteufel Nr. 2190 Seite 63
1310	klein
1311	groß
1312	brasilianisches Modell, groß, o. Abb.
	Dobaci siehe Asiatische Instrumente Seite 107
	Donnerblech
1321	klein
1323	mittel
1325	groß
1321 K	> Kombiständer 130/206/166/200/160/114 S/2x115 für Donnerblech 1321 oder 1323
1325 K	> Kombiständer 110 H/112/113/114 K/2x115/116/112 V/111D für Donnerblech 1325
	Elefantenglocken siehe Glocken Nr. 1414 Seite 45
	Elektrische Klingeln in verschiedenen Klangfarben für Ligeti "Danses Macabres" u. a., o. Abb.
	Eselsgebiss siehe Quijada Nr. 1721 Seite 55 und Vibraslap Nr. 2151 Seite 61
	Fingerzimbeln siehe Crotales Nr. 1306 Seite 41 und Asiatische Instrumente Nr. 1307 Seite 107
	Flaschenspiel siehe gestimmte Instrumente Nr. 2412 Seite 83
	Flexaton , Abb. Seite 44
1351	hoch (klein), Tonumfang $e^3 - c\#5$
1353	tief (groß), Tonumfang $d\#2 - c^4$
1360	Folienrassel , o. Abb.
1370	Fruchtschalenrassel , afrikan., paarweise, gebündelt, klein
1371	Fruchtschalenrassel, afrikan., paarweise, gebündelt, groß
1337	Gabelbecken/Metall-Kastagnetten mit Haltebügel, Doppelpaar, Abb. siehe Seite 48
	Metall-Kastagnetten siehe Kastagnetten Nr. 1645 Seite 49
	Geophon/Glasperlentrommel/Chinesisches Tomtom/Chinesische Gongtrommel Die Glasperlen können durch eine Öffnung mit Schraubverschluß entfernt bzw. wieder eingefüllt werden, so daß die Trommel auch als chinesisches Tomtom oder als Gongtrommel verwendet werden kann.
1373	Geophon mit Naturfellen , Ø 16" mit Halteösen und Schnüren, lauter Klang
1375	Ø 20" mit Halteösen und Schnüren, lauter Klang
1377	Ø 24" mit Halteösen und Schnüren, lauter Klang
1377 R	NEU! Geophon mit Regeneffekt (Regentrommel) Ø 24". Zusätzlich zur normalen Funktion eines Geophons ermöglicht die Regentrommel von Kolberg einen Regen-Prasseleffekt durch herabfallende Glasperlen auf das untere Naturfell
1378	Geophon „Ocean Drum“ mit Plastikfellen , Ø 16", leiserer Klang
1379	Ø 22", leiserer Klang
	Glasspiel
1380	1-reihig, mit Halterung für Kombiständer, klein
1385	1-reihig, mit Halterung für Kombiständer, groß
1386	runde Ausführung, mit Halterung für Kombiständer
1380 K	> Kombiständer für Glasspiel 136/2x160/166/240
1380 D	> Dämpfung für Glasspiel 1380
1385 D>	> Dämpfung für Glasspiel 1385
	Weitere Ausführungen in verschiedenen Klangfarben sind ständig auf Lager. Bei Bedarf können mehrere Glasspiele parallel gehängt werden.
	Glasschalen/Glasharmonika/Glasharfe/Gestimmte Gläser , auf Anfrage

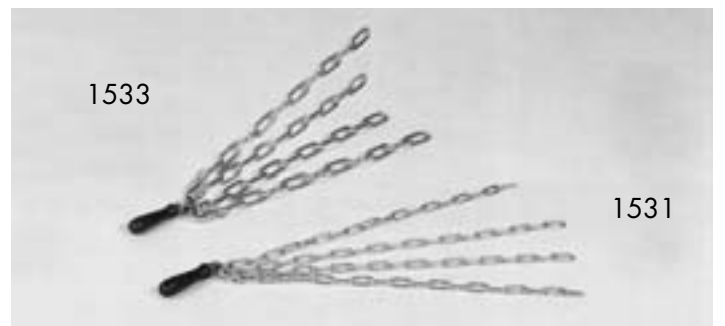
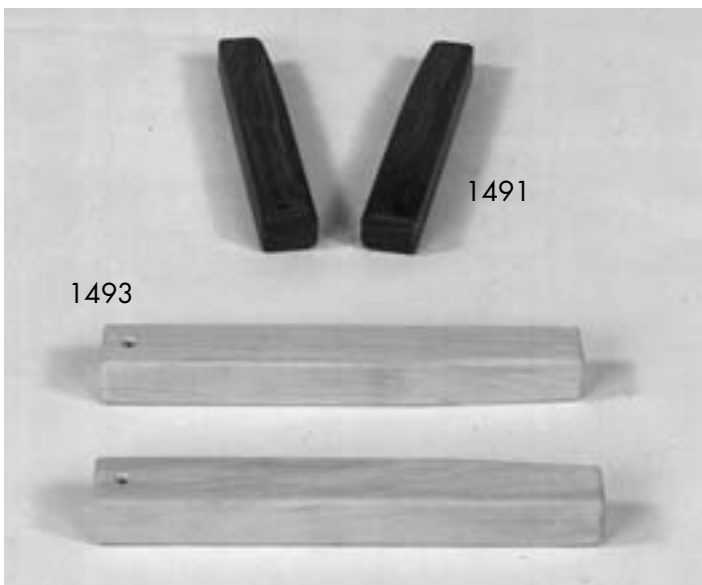
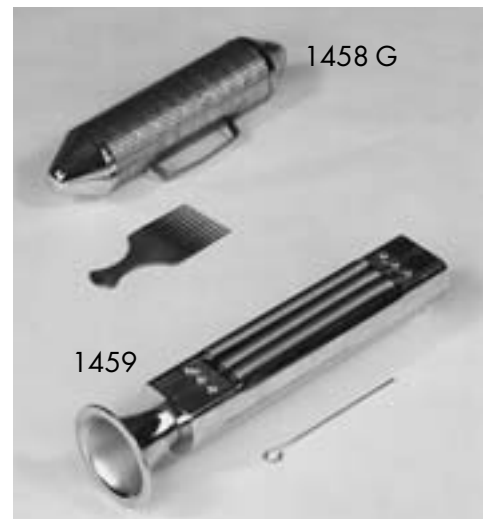
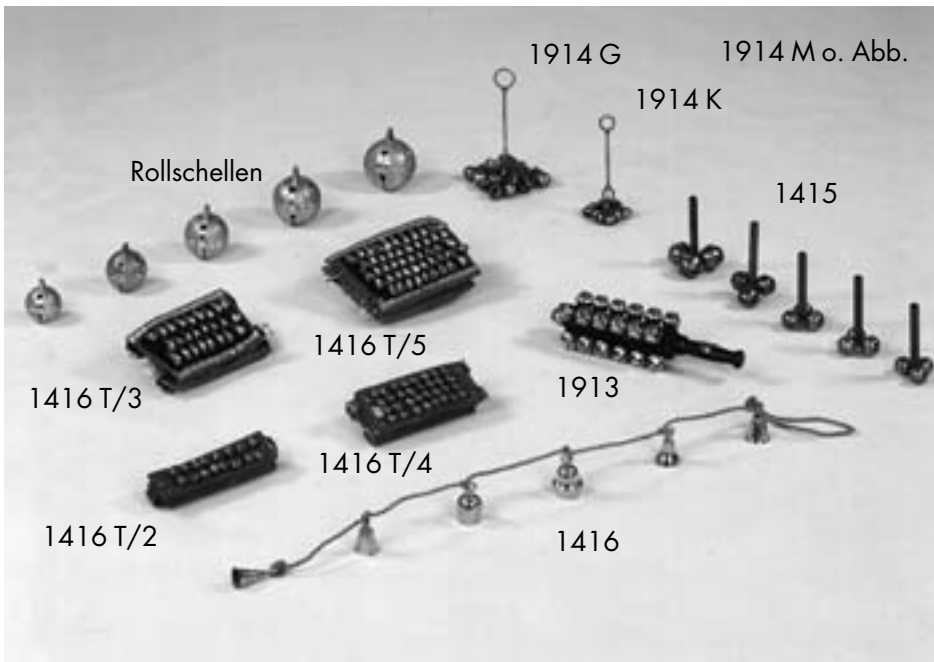
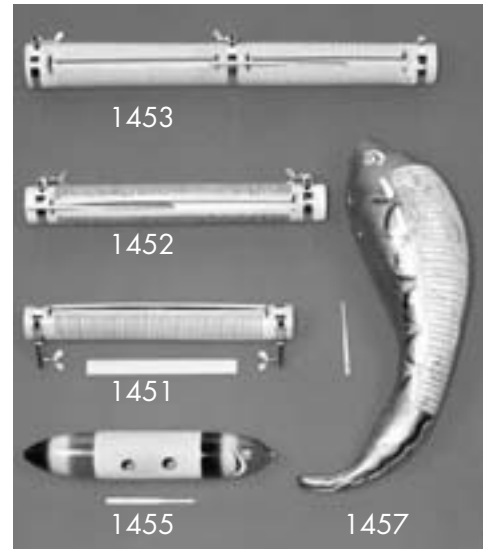

Artikel-Nr.	Bezeichnung
Glocken ungestimmt	
1400	Alarmglocke aus Bronze, klein Ø 18 cm
1401	groß Ø 28 cm (weitere Größen auf Anfrage)
1403	Altar-/Meßglocken drei Töne als Dreiklang
1404	vier Töne als Dreiklang mit verdoppeltem Grundton
1406	sechs Töne, E-Mixtur
1403 H	> Kunstlederhülle, gepolstert, für Meßglocken
1414	Elefantenglocke aus Bronze, groß
	Handglocken , siehe gestimmte Instrumente Nr. 2430 Seite 83
	Holzglocken (Penderecki usw.) auf Anfrage
	Kirchenglocken, c - c³ , auf Anfrage, siehe auch Plattenglocken Seite 94; Röhrenglocken Seite 97
	Kuhglocken, alpin , gegossen, verschiedene Größen auf Anfrage
	Mozartglocken , gestimmt für „Deutsche Tänze“
1415	1 Satz = 5 separate Glockenbünde à 3 Stück mit Griff, c², e², f², g², a²
1416	Sarnabells , indischer Glockenstrang
1416 T	Tanzglocken , indische Fußglocken, verschiedene Ausführungen, auf Anfrage
	Tischglocken siehe Handglocken, gestimmte Instrumente Nr. 2430 Seite 83
1417	Schiffsglocken aus Bronze, verschiedene Größen, auf Anfrage
1418	Schalenglocken (Turmglocken) aus Bronze, in verschiedenen Größen lieferbar, auf Anfrage s.a. Bell Tree Nr. 1230 Seite 39, gestimmte Instr. Nr. 2330 Seite 79 und Asiatische Instr. Seite 107
	Glockenspiel siehe gestimmte Instrumente Nr. 2420 Seite 91
	Gongs siehe Asiatische Instrumente Seite 108
	Gongtrommel siehe Gr. Trommeln Nr. 624 GT Seite 25 und Geophon Nr. 1373 Seite 43
	Guiro/Reco-Reco/Samba-Gurke
	Guiro aus Bambus, grobe u. feine Rillen, mit Reibestab und Halterung für KST
1451	klein
1452	mittel
1453	groß
1455	Guiro Holz
1456	Fiberglas, o. Abb.
1457	Fisch-Kalebasse
1458 K	Metall-Guiron/Torpedo, klein, o. Abb.
1458 G	groß (weitere Modelle auf Lager)
1459	Spring-Guiron/Metallfeder-Guiron
1451 K	> KST für 1451-53: 134/2x160/166/226/2x260
1451 A	> KST für andere Guiros: 1451 K+ 2x285
	Handglocken siehe gestimmte Instrumente Nr. 2430 Seite 83
	Holzglocken (Penderecki usw.) auf Anfrage
	Holzfaß siehe Holzschlitzplatten Nr. 514 HS Seite 19 und Holz-Tomtom Nr. 512 H Seite 9
	Holz-Resonanzkiste mit schwerem Hammer für Mahler 2. Symphonie auf Anfrage, Abb. Seite 50
	Holztrommeln siehe Holzblocktrommeln Seite 47
1491	Hyoshigi , Paar, Hartholz, klein
1493	groß
	Jaltarang siehe gestimmte Instrumente Seite 83
	Kalimba/Zanza/Daumenklavier siehe Marimbula Nr. 1632 Seite 53
	Kastagnetten siehe Seite 49
1531	Kettenrassel mit Griff, klein, fein
1533	groß, grob

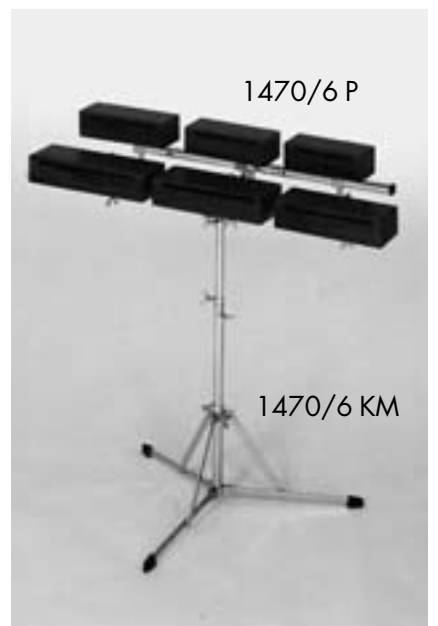
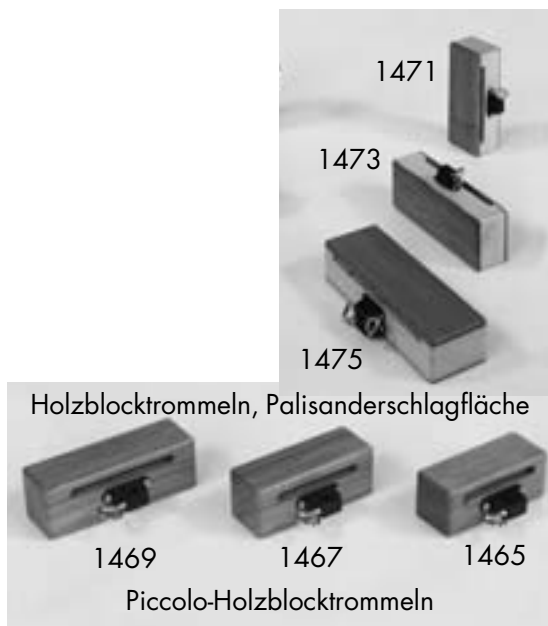
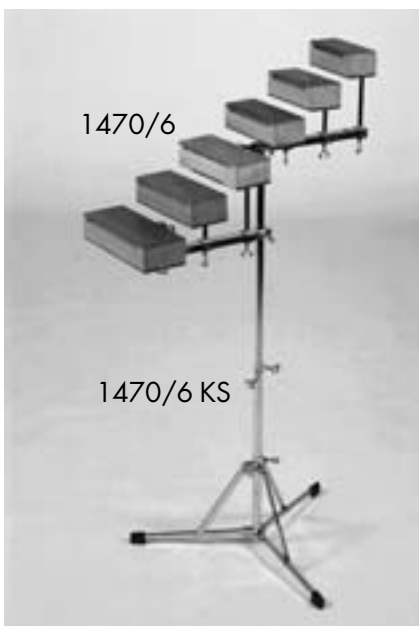

Artikel-Nr.	Bezeichnung
-------------	-------------

Holzblocktrommeln und Polyblocks

Piccolo-Holzblocktrommeln ungestimmt, aus Palisander mit GSH für **KST**, ein Ton, sehr heller und scharfer Klang

1465	140 mm lang
1467	160 mm lang
1469	185 mm lang

Holzblocktrommeln ungestimmt, Palisander-Schlagfläche (harter Klang)

2 Töne, beidseitig bespielbar, mit GSH für **KST**

1471	170 mm lang
1472	170 mm lang
1473	185 mm lang
1474	200 mm lang
1475	220 mm lang
1476	240 mm lang, mit 2 GSH 285
1477	265 mm lang, mit 2 GSH 285
1478	290 mm lang, mit 2 GSH 285
1470/4	4er-Satz: 1472 - 1475
1470/5	5er-Satz: 1472 - 1476
1470/6	6er-Satz: 1472 - 1477
1470/7	7er-Satz: 1472 - 1478
1470/8	8er-Satz: 1471 - 1478

Artikel-Nr.	Bezeichnung
-------------	-------------

Polyblocks, Spezial-Kunststoff, ein Ton, mit GSH für **KST**

1471 P	80 mm lang
1472 P	95 mm lang
1473 P	110 mm lang
1474 P	130 mm lang
1475 P	150 mm lang
1476 P	170 mm lang
1477 P	190 mm lang, mit 2 GSH 285
1478 P	210 mm lang, mit 2 GSH 285
1470/4 P	4er-Satz: 1471 P - 1474 P
1470/5 P	5er-Satz: 1471 P - 1475 P
1470/6 P	6er-Satz: 1471 P - 1476 P
1470/7 P	7er-Satz: 1471 P - 1477 P
1470/8 P	8er-Satz: 1471 P - 1478 P

Auf Wunsch sind auch andere Zusammenstellungen möglich

Übergroße Holzblocktrommeln

Von Kolberg Percussion speziell für „Rebonds“ / Xenakis gebaute Power-Blocks (ein Ton), extrem laut spielbar. Komplett mit Halterung für **KST**.

1470 /5 XL	5er-Satz
1470 /5 XLS	Ständer in Stufenanordnung, auf Wunsch auch Manualanordnung lieferbar
1471 XL	300 mm lang
1472 XL	320 mm lang
1473 XL	340 mm lang
1474 XL	370 mm lang
1475 XL	400 mm lang

Holzblocktrommeln und Polyblocks gestimmt

Gesamttonumfang: Holzblocktrommeln **a¹ - a³**, Piccolo-Größe bis **e⁴**, Polyblocks **c² - c⁴**

Auf Wunsch sind auch andere Oktavzusammenstellungen und Sätze möglich; Einzeltöne auf Anfrage

1470/c2	1 Oktave Holzblocktrommeln, chromatisch c² - c³
1470/c3	1 Oktave Holzblocktrommeln, chromatisch c³ - c⁴ , incl. Piccolo-Größen
1470/c2 P	1 Oktave Polyblocks, chromatisch c² - c³
1470/c3 P	1 Oktave Polyblocks, chromatisch c³ - c⁴

> **Kombiständer** für Holzblocktrommel- und Polyblock-Sätze in Stufen-Anordnung

1470/4 KS	> für 4 Trommeln KST 134/2x160/166/2x240/4x242
1470/5 KS	> für 5 Trommeln KST 134/2x160/166/240/240 L/2x261/2x262/263
1470/6 KS	> für 6 Trommeln KST 134/2x160/166/2x240 L/2x261/2x262/2x263
226+240	> zusätzliche Bauteile für den Umbau von Stufen- zu Manual-Anordnung
	> <u>Manual-Anordnung</u> , Umbau von Manual- zu Stufen-Anordnung ohne zusätzliche Teile möglich
1470/4 KM	> für 4 Trommeln KST 134/2x160/166/240 L/265/2x224/2x261/2x262
1470/5 KM	> für 5 Trommeln KST 134/2x160/166/240 L/265/224/226/2x261/2x262/263
1470/6 KM	> für 6 Trommeln KST 134/2x160/166/240 L/265/2x226/2x261/2x262/2x263
1470/7 KM	> für 7 Trommeln KST 134/2x160/166/240 L/265/226/227/2x261/3x262/2x263
1470/8 KM	> für 8 Trommeln KST 134/2x160/166/240 L/265/2x227/2x261/2x262/4x263
	> <u>Chromatische Anordnung</u> für 1 Oktave, Ständer XXVI in verlängerter Ausführung

Japanische, runde Holztrommeln siehe Mokushos Nr. 1660 Seite 53

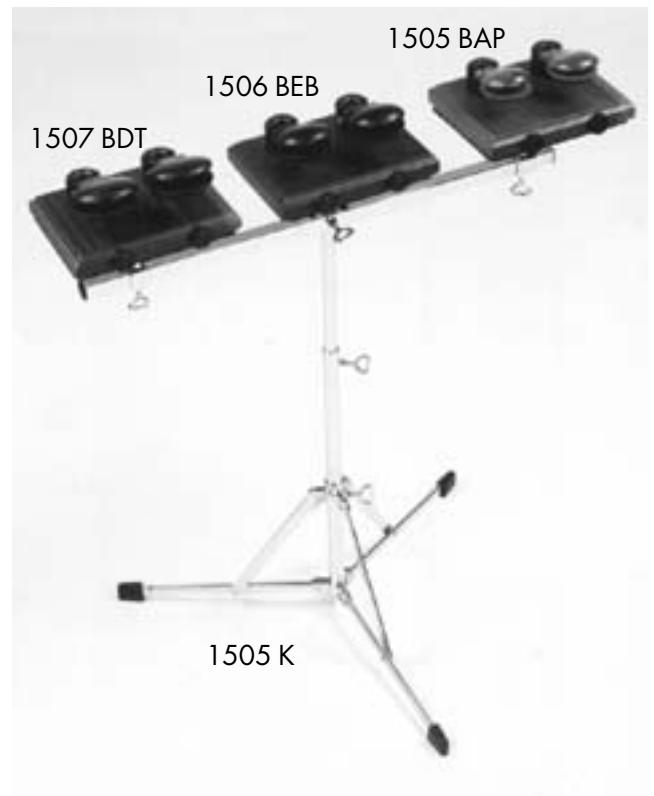
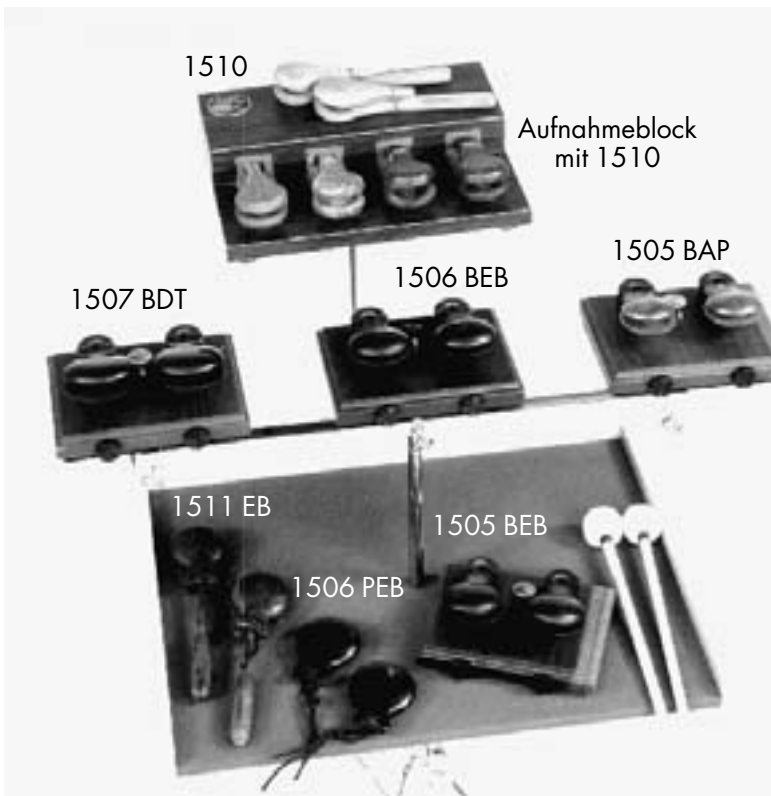

Artikel-Nr.	Bezeichnung
Kastagnetten	
Professionelle, spanische Tanzkastagnetten werden immer paarweise (für beide Hände) geliefert. Entweder als lose Paare oder zusammen auf einer einstellbaren Blockmaschine mit weichem Filzbelag, komplett mit gummigelagerter Halterung für alle Kolberg KST.	
Kastagnetten sind in drei Größen (klein ca. 65 mm, mittel ca. 70 mm, groß ca. 75 mm) und folgenden Materialien lieferbar:	
<u>Palisander</u> , braun	
<u>Ebenholz</u> , schwarz	
<u>GFK</u> , spezieller Glasfaserkunststoff, schwarz	
Kastagnetten, <u>Afrikanischer Palisander</u>	
1505 PAP	Paar klein
1506 PAP	mittel
1507 PAP	groß
1505 BAP	Block klein
1506 BAP	mittel
1507 BAP	groß
Kastagnetten, <u>Afrikanisches Ebenholz</u>	
1505 PEB	Paar klein
1506 PEB	mittel
1507 PEB	groß
1505 BEB	Block klein
1506 BEB	mittel
1507 BEB	groß
Kastagnetten, <u>De Tela, GFK</u>	
1505 PDT	Paar klein
1506 PDT	mittel
1507 PDT	groß
1505 BDT	Block klein
1506 BDT	mittel
1507 BDT	groß
Kastagnetten, Standardqualität als <u>Imitation Ebano</u> (gepreßter Kunststoff, schwarz)	
1505 PIE	Paar klein
1506 PIE	mittel
1507 PIE	groß
1505 BIE	Block klein
1506 BIE	mittel
1507 BIE	groß
1505 K	> Kombiständer für 1 - 3 Kastagnetten-Blockmaschinen KST 134/160/166/226/2x265
1506 SEB	Stielkastagnetten Kolberg , mit Spannungsregelung, weitere Modelle Siehe Preiliste S.6/15
1510 H	Paar helle Klangfarbe
1510 D	dunkle Klangfarbe
1510 S	Aufnahmeblock für 2 Paar Stielkastagnetten, je nach Ausführung, auf Anfrage
Neu:	Kolberg Adaptergriff für alle Kastagnetten-Paare
	Macht aus allen obigen Kastagnetten - Paaren eine Stielkastagnette für das perfekte rhythmische Spiel auf dem Knie. Lieferung nur komplett incl. Montage ab Werk. Abb. entspricht 1511 EB. Bitte geben Sie das gewünschte Kastagnetten-Paar an und zusätzlich die Nr. 1510 S für den Adaptergriff. Lieferung nur komplett incl. der Montage des Adaptergriffes.
Wirbelkastagnetten, spanisch , mit Doppelklapper	
1511 EB	Paar einfach
1512 EB	zweifach
1645	Metallkastagnetten , Paar, mit Haltebügel

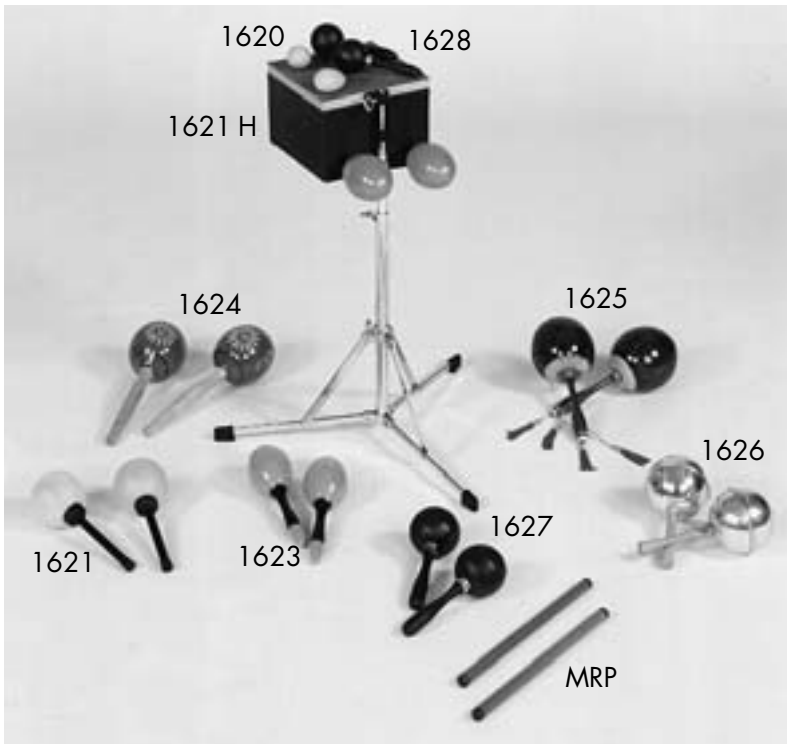

1585 Log-Drums, 7 Stück chromatisch

Effekt-Instrumente, ungestimmt/effect instruments, not tuned/instruments à effet, non accordés

Artikel-Nr.	Bezeichnung
	Kirchenglocken siehe Glocken, ungestimmt, Seite 45
	Klaviaturglockenspiel siehe gestimmte Instrumente Nr. 2470 Seite 92
	Kokiriko siehe Binsasara Nr. 1251 Seite 39
1541	Knallfrosch , o. Abb. klein
1543	groß
1550	Knallkorken , einfach
1551	mit Rückholautomatik, dynamisch spielbar
	Kuckuck siehe Tierstimmen usw. Nr. 2234 Seite 73
	Kuhglocken siehe Cowbell Nr. 1300, Glocken Nr. 1414 Seite 45 und Cencerros, gestimmte Instrumente Nr. 2360 Seite 84
1555	Kuta Wapa , Metall-Röhrentrommel mit Schlägel, Abb. siehe Seite 62
1556	klein, auf Anfrage groß, auf Anfrage
	Ligeti Sonderinstrumente auf Anfrage
	Lithophon/Steinspiel siehe gestimmte Instrumente Nr. 2435 Seite 83, einzelne Töne auf Anfrage
	Löwengebrüll mit KST u. Reibekurbel, s.a. Cuica Nr. 1310 Seite 43, Waldteufel Nr. 2190 Seite 63
1562	Ø 12" (Gegen Mehrpreis auch mit Naturfell) 1562 H hängend
1564	Ø 14" (Gegen Mehrpreis auch mit Naturfell) = Abbildung 1564 H hängend
1566	Ø 16" (Gegen Mehrpreis auch mit Naturfell) 1566 H hängend
1580	Log-drums , Gesamttonumfang c - f¹ Log-drum-Satz bestehend aus Instrumenten 1581-1583 mit Halter und KST (100 R/3x204/3x164/3x160/3 Bügel 145 mit Gummischwinghalterung)
1581	Log-drum einzeln, 2 Töne, voller, satter Klang, klein
1582	mittel
1583	groß
1585	Log-drums, 7 Stück, chromatisch, c - c¹ , mit Gummischwinghalter
946	> Log-drum-Schlägel, klein, siehe Schlägel-Katalog
948	> Log-drum-Schlägel, groß, siehe Schlägel-Katalog
1581 K	> Kombiständer mit Halterung für einzelne Log-drum 134/164/160/145
239	> andere Kombiständer-Zusammenstellungen auf Anfrage > Tisch für 1 Oktave Log-drums, schaumstoffgepolstert, fahrbar, zentrale Kurbel-Höhenverstellung
	> Holzschlitzplatten in mehreren Größen, zum Umrüsten runder Felltrommeln zu Log-drums siehe Zubehör und Ersatzteile, Trommeln mit 2 Fellen Nr. 514 HS Seite 19
	Lokomotivpfeife/Dreitonpfeife/Schiffspfeife siehe Tierstimmen usw. Nr. 2279 Seite 73
	Loo-Jon siehe gestimmte Instrumente Nr. 2440 Seite 93
	Lotosflöte siehe Tierstimmen usw. Nr. 2270 Seite 73
1610	Mahler , 6. Symphonie: Holz-Resonanzkiste
850	Mahler , Hammer
	Maracas , paarweise
1620	Eier-Maracas/Egg-Maracas
1621	Plastik, unzerbrechlich, Orchestermodell, auch als Schlag-Maracas verwendbar
1623	Plastik, sehr scharfe und trockene Klangfarbe, speziell für rhythmisches Spielen
1624	Holz, mexikanisches Folkloremodell, übergroß
1625	Kokosnuß, chinesisches Modell
1626	Metall 1626 K klein, o. Abb.
1627	Plastik, unzerbrechlich, groß, derbe Klangfarbe
1628	Plastik, unzerbrechlich, klein, feine Klangfarbe
MRP	> Maracas-Rasseln, West Side Story
1621 H	> Maracas-Halterung (für ein Paar) für KST. Besonders geeignet für Maracas Nr. 1623

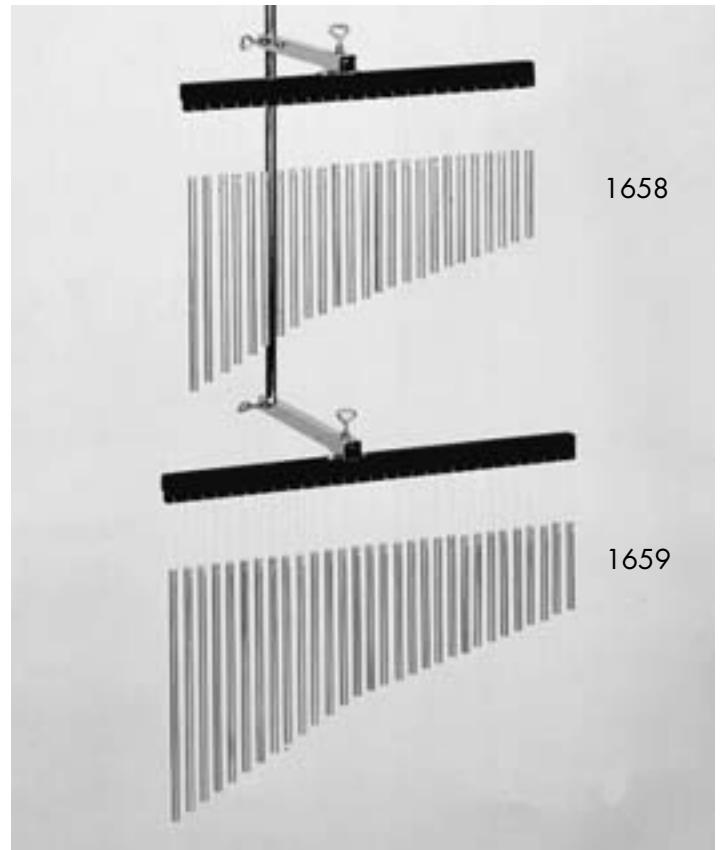
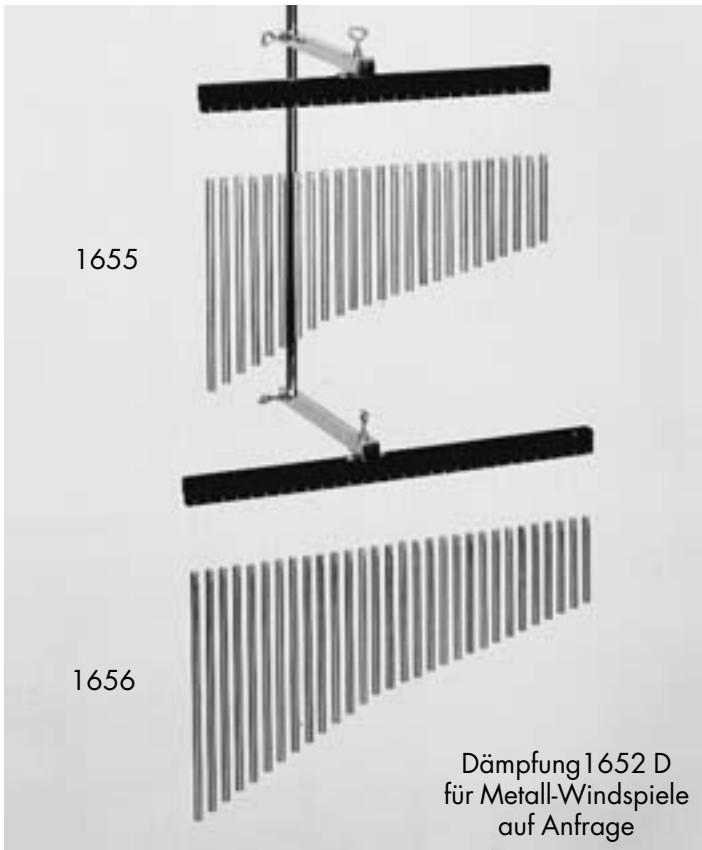

Effekt-Instrumente, ungestimmt/effect instruments, not tuned/instruments à effet, non accordés

Artikel-Nr.	Bezeichnung
1630	Marching Men , militärischer Marsch-Effekt, Klangfarbe je nach Untergrund
1631 Neu	Marimbula /Kalimba/Zanza/afrikan. Daumenklavier, o.Abb. Marimbula, 3 okt. auch mit Tonabnehmer lieferbar
1632	Marimbula, groß, stimmbar, mit Metallzungen, o. Abb., auf Anfrage
1633	Marimbula, groß, stimmbar, mit Holzzungen, o. Abb., auf Anfrage
1634 K	Kalimba , Treble, 17 Töne h - d³ , G-dur
1634 G	Kalimba , Alto, 15 Töne g - g² , G-dur
1638	Matraca , große Klapper-Ratsche, o. Abb.
1635	Maultrommel , verschiedene Größen, Tonumfang je nach Größe c¹ - c³ , Abb. s. Seite 72
	Mehrklängepeitsche siehe Bones Nr. 1261 Seite 39
	Meßglocken siehe Glocken Nr. 1403 Seite 45
	Metallblock siehe Amboß Nr. 1130 Seite 37
	Metallkastagnetten siehe Kastagnetten Nr. 1645 Seite 49 und Gabelbecken Nr. 1337 Seite 43
	Metall-Guiro/Torpedo siehe Guiro Nr. 1458 Seite 44/45
1651	Metall-Windspiel , klein, fernöstliche Folklore-Ausführung, o. Abb. Metall-Windspiel 1-reihig, mit Halterung für Kombiständer
1652	Messingröhrchen, klein, o. Abb.
1653	Messingröhrchen, groß, o. Abb.
1655	Bronze-Vollstäbe, klein
1656	Bronze-Vollstäbe, groß
1658	Aluminium-Vollstäbe, klein
1659	Aluminium-Vollstäbe, groß
1659 Ø	runde Ausführung mit Halterung für KST , o. Abb. weitere Ausführungen in verschiedenen Klangfarben ständig auf Lager
1652 K	> Kombiständer für Metall-Windspiel 136/2x160/166/240
1652 D	> Dämpfung für Metall-Windspiel. Bitte geben Sie die dazugehörige Instrumentennummer (1651-1659) an.
	Mokushos , japanische, runde Holztrommeln mit 3 Gummifüßen passend für KST -Halter 265 Gesamttonumfang c³ - g⁴ , chromatische Sätze auf Anfrage
1660	Mokusho Ø 100 mm
1661	Ø 110 mm
1662	Ø 120 mm
1663	Ø 140 mm
1664	Ø 160 mm
1665	Ø 180 mm
1666	Ø 210 mm
1667	Ø 240 mm
1668	Ø 270 mm
1669	Ø 300 mm
	Mozartglocken siehe Glocken Nr. 1415 Seite 45
1672	Muschel-Windspiel , mit Scheibenmuscheln, o.Abb.
1676	mit Zapfenmuscheln, o.Abb.
	Nachtigallen-Pfeife siehe Tierstimmen usw. Nr. 2242 Seite 73
	Naruko siehe Bambus-Spiel Nr. 1211 Seite 39
	Pandeiro = siehe Schellenring Nr. 1821 - 1826 Seite 57
1680	Pandereta (Stab-Pandereta) klein, helle Schellen, „Chrom-Klang“
1680 W	mit Wechselstiften für div. Schellen wie Tamburin auf Anfrage
1681	groß, dunkle Schellen, „Bronze-Klang“
	Pandero = siehe Tamburin Seite 64 ff.
	Papagenoflöte siehe Tierstimmen usw. Nr.2275 Seite 73

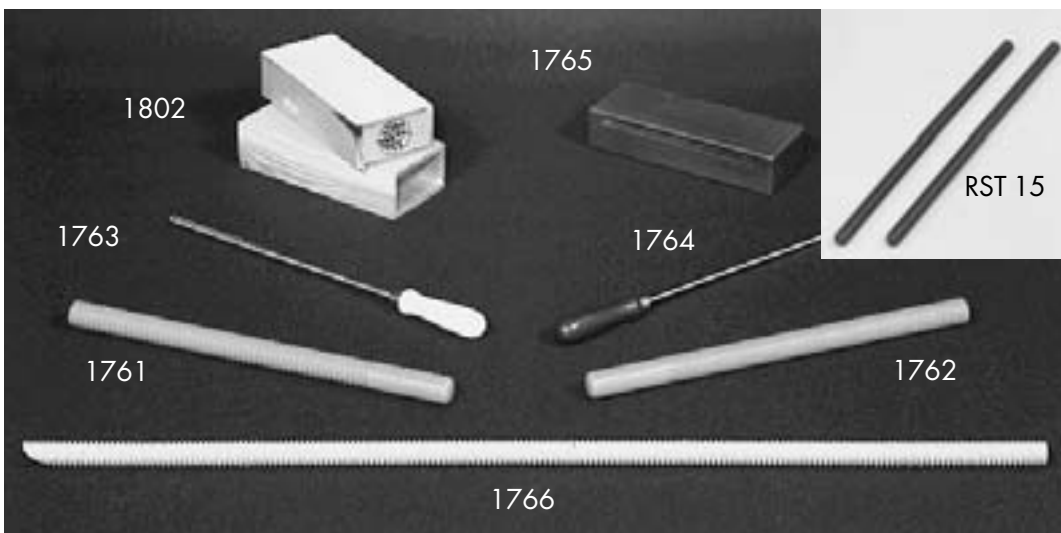
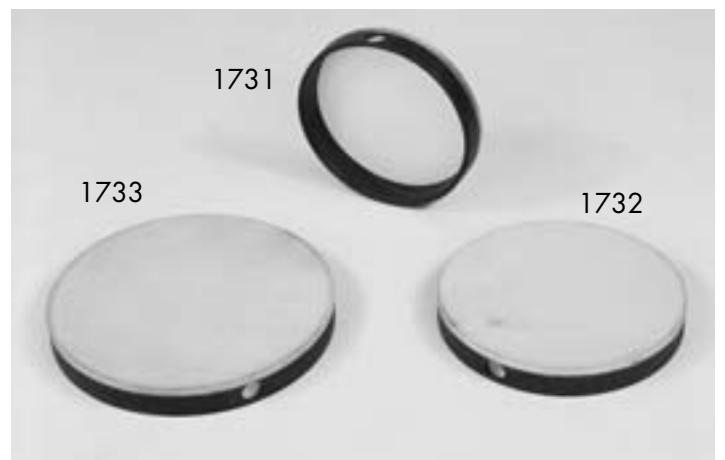
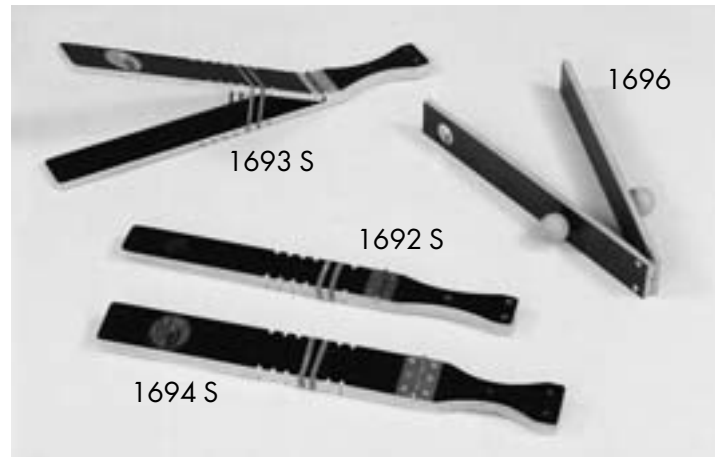
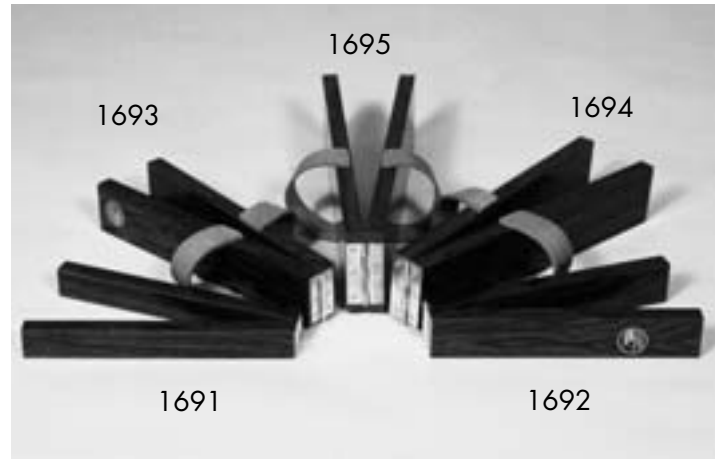
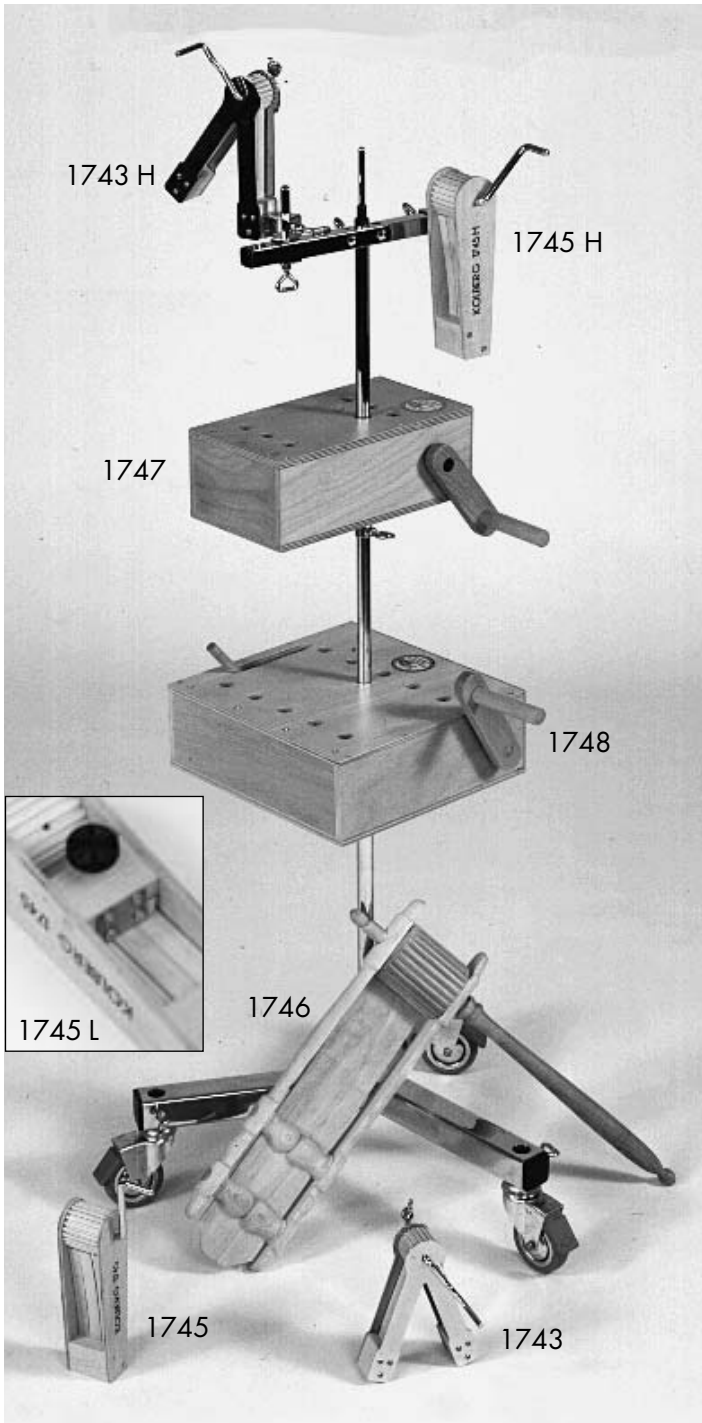

Effekt-Instrumente, ungestimmt/effect instruments, not tuned/instruments à effet, non accordés

Artikel-Nr.	Bezeichnung
	Peitsche/Holzklapper aus spannungsfreiem Holz, kunststoffbeschichtet
1690	Peitschen-Satz 1691-1695
1691	Peitsche Größe 1
1692	Größe 2
1693	Größe 3 mit Ledermanschetten
1694	Größe 4 mit Ledermanschetten
1695	Größe 5 mit Ledermanschetten
	Slapstick-Peitsche, Anpreßdruck stufenlos verstellbar
1692 S	Größe 2
1693 S	Größe 3
1694 S	Größe 4
1696	Peitsche, Standardqualität, Größe 3, mit Kugelgriff
	Pfeifen siehe Tierstimmen usw. Nr. 2278 - 2293 Seite 73
711	Pferdegeklapper , o.Abb.
	Plattenglocken siehe gestimmte Instrumente Seite 94
	Polyblock siehe Holzblocktrommeln Nr. 1470 P Seite 47
1721	Quijada , Eselskiefer, o.Abb., nicht mehr lieferbar; ersatzweise wird ein Vibraslap, Seite 61, empfohlen
	Rahmentrommel , Tamburin ohne Schellen, mit Naturfell
1731	Ø 12"/30 cm (Gegen Mehrpreis auch mit 1 GSH)
1732	Ø 14"/35 cm (Gegen Mehrpreis auch mit 1 GSH)
1733	Ø 18"/46 cm (Gegen Mehrpreis auch mit 2 GSH) Übergrößen auf Anfrage
1377 R	NEU! Raindrum (Regentrommel) siehe Geophon mit Regeneffekt Seite 43
1723	Rainmaker , o.Abb.zylindrischer Stab mit Füllung, großes Modell
1724	radförmig, Kunststoff, mit Füllung, drehbar, auf KST montierbar
1725	6-eckig gebogenes Rohr mit Füllung
1726	langes Alu-Rohr mit Glaskugeln
1727	langes Kunststoff-Rohr mit 2 Fellen und Füllung
	Modell Ocean Drum/Geophon siehe Nr. 1373 - 1379 Seite 43
	Rasseltrommel , China/Kenia/Tibet,
1734	Folklore-Ausführung, = Abbildung
1735	klein, Orchestermodell
1736	groß, Orchestermodell
	Ratsche
1741	klein, fein (Kinderratsche), Hand-Schleuderratsche, o.Abb.
1743	klein, grob, Handmodell mit Kurbel
1743 H	wie Modell1743, jedoch mit Halterung für KST
1745	mittel, grob, sehr laut, großes Handmodell mit Kurbel
1745 H	wie Modell1745, jedoch mit Halterung für KST
1745 HS	wie Modell1745, jedoch mit Halter 265 für KST als Handschleuderratsche, o. Abb.
1745 L	Alle Modelle 1745 sind auch mit Lautstärke-Einstellung erhältlich, Mehrpreis
1746	große Hand-Schleuderratsche (Weinberg-Vogelschreck)
1747	Ratsche/Knarre, groß, grob, mit Resonanzraum, mit Halterung für KST
1748	wie 1747, jedoch stufenlos regelbar
	Reco-Reco siehe Guiro Nr. 1451 Seite 45
	Reibestab, Rasping Stick
1761	Reibestab, Plastik, sehr grob (Tamburin-Wirbel, Hundegebell auf Holtrommel usw.)
1762	grob
1763	Reibestab, Metall, grob
1764	fein
1765	Reibe- und Resonanzkörper in Form einer Holtrommel (2. Wahl)
1766	Reibestab, Holz, grob, wie 1761, jedoch in überlanger Ausführung
RST 15	Reibestöcke, Holz, Ø16 x 400 mm, Paar

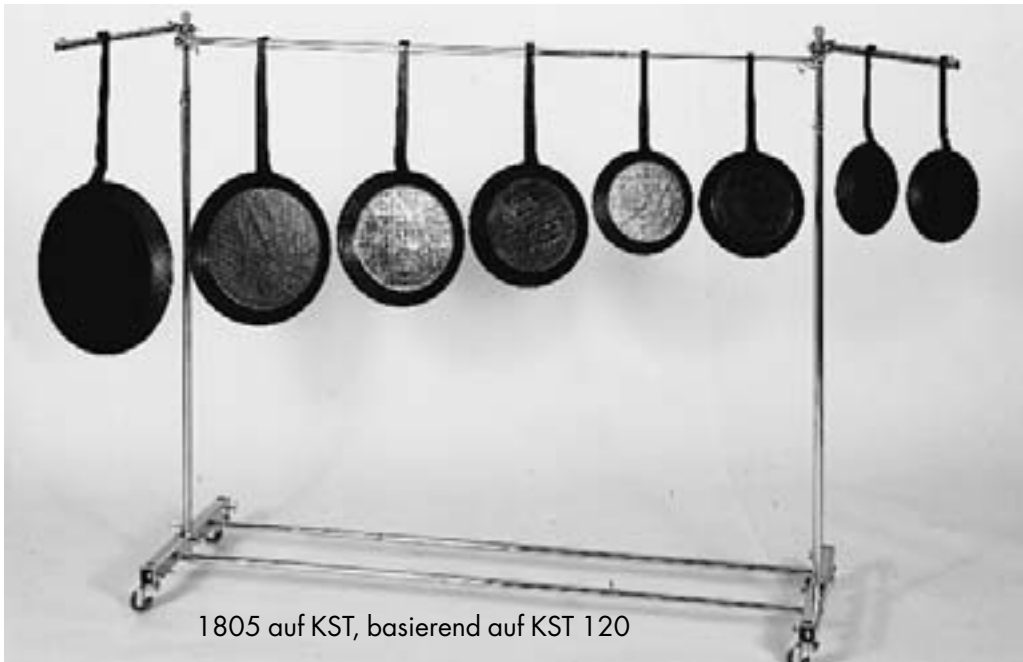

1805 auf KST, basierend auf KST 120

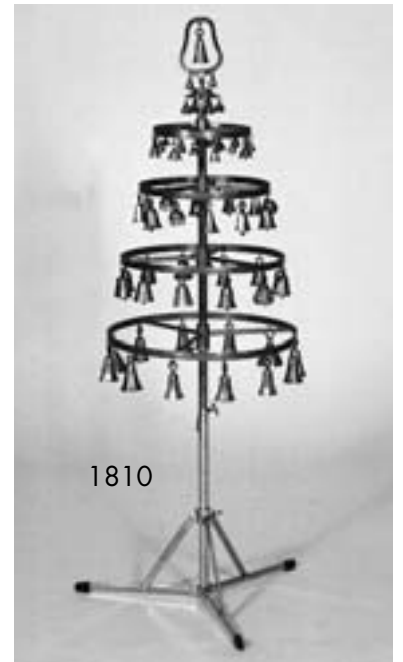

1810



1843

1841 K



1781

1782

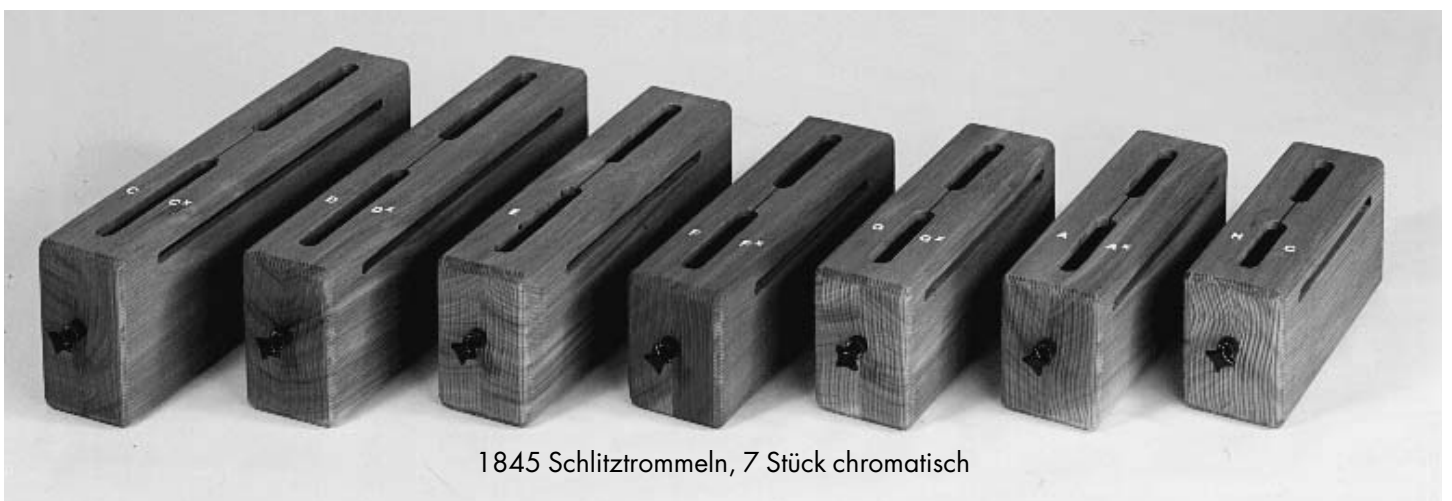

1845 Schlitztrommeln, 7 Stück chromatisch

Effekt-Instrumente, ungestimmt/effect instruments, not tuned/instruments à effet, non accordés

Artikel-Nr.	Bezeichnung
	Reibetrommel siehe Cuica Nr. 1310 Seite 43 und Löwengebrüll Nr. 1562 Seite 51
	Rin s. Asiatische Instr. Seite 113 und Bell Tree Nr. 1230 Seite 39, gestimmte Instrumente Nr. 2330 Seite 79
1781	Röhrenholztrommel , mittel, mit GSH 285 für KST
1782	groß, mit GSH 285 für KST
	Rollschellen in verschiedenen Größen aus Glockenbronze, auf Griffstab, siehe gestimmte Instrumente Seite 93 und Sonagli Nr. 1911 Seite 59, Abbildung siehe Seite 44
	RotoTom siehe Trommeln mit einem Fell Seite 13
	Sakefaß , Originalmodell, o. Abb., auf Anfrage, ersatzweise Tomtoms mit Holzschlitzplatte, siehe Zubehör und Ersatzteile Seite 19, Nr. 514 HS
1802	Sandpapierblöcke mit Resonanzraum, je eine Seite fein, eine Seite grob, Paar, Abb. siehe Seite 54
	Sarnabells , indischer Glockenstrang siehe Glocken Nr. 1416 Seite 45
1805	Sartenes , Stahlpfannen-Satz (8 Größen), klanglich aufeinander abgestimmt, Ø 16 - 45 cm Sartenes auch einzeln lieferbar. Tonumfang f¹ - f³ , auf Anfrage
	Schalenglocke siehe Bell Tree Nr. 1230 Seite 39 und gestimmte Instrumente Nr. 2330 Seite 79, Glocken Nr. 1418 Seite 45; Rin siehe Asiatische Instrumente Seite 113
1810	Schellenbaum mit Bronzeglöckchen, Konzertmodell mit 4 verschiedenen Schellenkränzen komplett mit KST 134/168/5x260
	Schellenkranz aus Schellenbaum Nr. 1810
1811	Größe 1
1812	Größe 2
1813	Größe 3
1814	Größe 4
	Siehe auch Altar- und Meßglocken, Glocken Nr. 1403 Seite 45
	Schellenring , (Tamburin ohne Fell), Konzert-Handmodell, o. Abb.
1821	Ø 10"/25 cm
1822	Ø 12"/30 cm
1825	Schellenring Pop-Modell, rund, mit Resonanzgriff
1826	Schellenring Pop-Modell, mondformig Weitere Modelle ständig auf Lager
	Schiffspfeifen siehe Tierstimmen usw. Nr. 2279 Seite 73
	Schlitztrommeln , Gesamt-Tonumfang 2 Oktaven f - f²
1840	Schlitztrommel-Satz 1841 - 1843 mit GSH und KST 100 R/3x204/3x164/3x160/ 3x145
1841	Schlitztrommel, klein, 2 Töne
1842	mittel, 2 Töne
1843	groß, 2 Töne
1842 SZ	für Stockhausen Zyklus bzw. Kontakte, 2 Töne, e ¹ + a ¹
1843 SZ	für Stockhausen Zyklus bzw. Kontakte, 2 Töne, f + a [#]
1841 K	> Kombiständer 134/164/160/145 mit Halterung für eine Schlitztrommel 1841 - 1843
1845	Schlitztrommeln, <u>1 Oktave f - f¹</u> , chromatisch gestimmt; andere Zusammenstellung auf Anfrage
1845 K	> Kombiständer für 1845, basierend auf KST 120 , auf Anfrage
1846	Schlitztrommeln, 6 Stück, gestimmt, Anordnung für „ <u>Gruppen für Orchester</u> “/Stockhausen, mit Einzelständern auf der Basis KST 134/164/160/145
239	> Tisch für 1 Oktave Schlitztrommeln, schaumstoffgepolstert, fahrbar, höhenverstellbar, Kombimodell

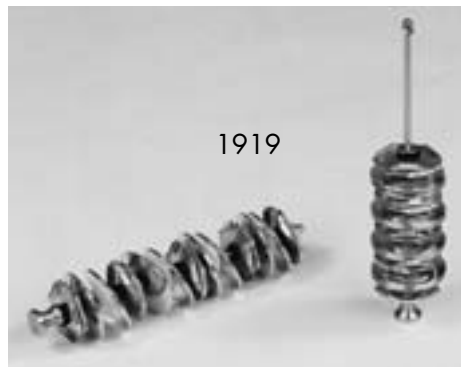
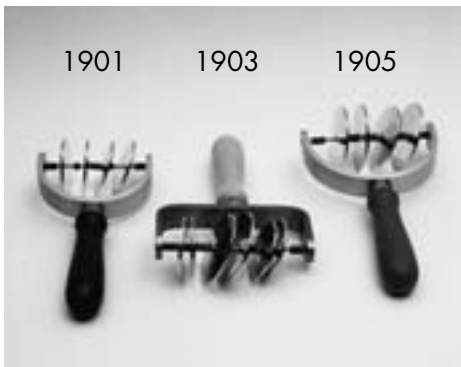
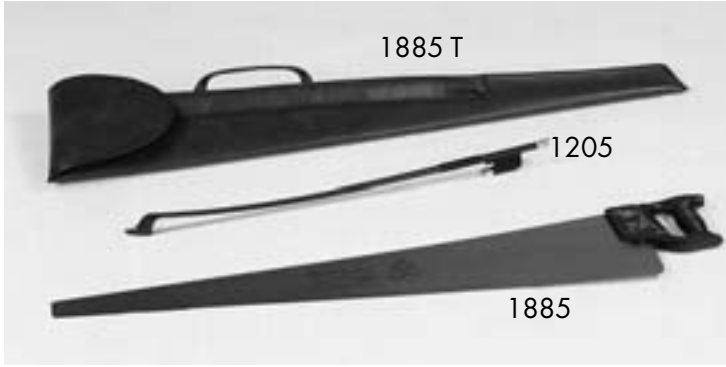
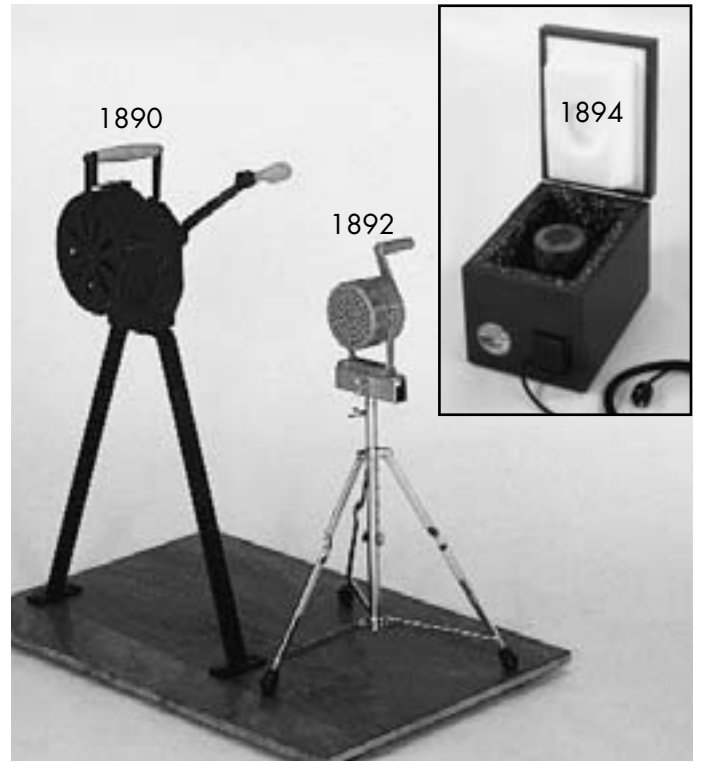
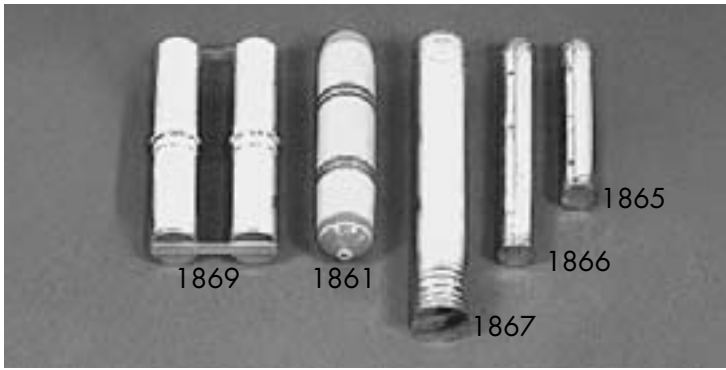

Effekt-Instrumente, ungestimmt/effect instruments, not tuned/instruments à effet, non accordés

Artikel-Nr.	Bezeichnung
1861	Schüttelrohr , Holz, Standardqualität
1862	Metall, Standardqualität, o. Abb.
1865	Alu, Ø 40 x 250 mm, mit Resonanz-Fellen und Glaskugelfüllung
1866	Alu, Ø 50 x 400 mm, sonst wie 1865, sehr laut, als Rainmaker zu verwenden
1867	Alu, Ø 60 x 600 mm, sonst wie 1866,
1868	Alu, 2 m lang, sonst wie 1866, o. Abb.
1869	Alu, Ø 70 x 330 mm zweifach, brasilianisches Modell
1873	Schwirrholz , klein, o. Abb.
1874	groß, o. Abb.
1877	Schwirrbogen/music bow , klein, Abb. siehe Seite 62
1878	mittel, Abb. siehe Seite 62
1879	groß, Abb. siehe Seite 62
	Signalpfeife siehe Tierstimmen usw. Seite 73
	Signalhorn siehe Tierstimmen usw. Seite 73
1885	Singende Säge ohne Bogen (Übergrößen auf Anfrage)
1205	> Baßbogen für Singende Säge
1885 T	> Tasche, Kunstleder gepolstert, für Singende Säge und Bogen
	Sirenen
1890	Kurbel-Alarmsirene, groß, mit Morse-Einrichtung/Kurbelbremse, mit Gestell auf Bodenbrett
1891	groß, wie 1890, jedoch mit Dreifuß-Gestell, o. Abb.
1892	klein, ohne Morse-Einrichtung, mit Freilauf, - z.Zt. nicht lieferbar
1894	Elektro- Alarmsirene mit Regelschalter und Dämpfungsgehäuse
2296	Heul-Mundsirene, klein, siehe auch Tierstimmen usw. Seite 73
2297	groß, siehe auch Tierstimmen usw. Seite 73
2298	Mundsirene/große Kazoo siehe auch Tierstimmen usw. Seite 73 - z.Zt. nicht lieferbar
	Sistrum , auch als Sporen zu verwenden
1901	klein, mit 2 Paar kleinen vergoldeten Bronze-Schellen
1903	mittel, mit 2 Paar kleinen und 1 Paar großen vergoldeten Bronze-Schellen
1905	groß, mit 2 Paar großen vergoldeten Bronze-Schellen
	Slapstick siehe Peitsche Nr. 1690 Seite 55
1911	Sonagli (Schlittenschellen) -Kranz, o. Abb.
1913	Sonagli-Stab siehe Abb. Seite 44 (auch mit GSH lieferbar)
1914 K	Sonagli-Bund, klein, asiatisch, Bronze, Abb. siehe Seite 44 (auch mit GSH lieferbar)
1914 M	Sonagli-Bund, mittel, asiatisch, Bronze (auch mit GSH lieferbar)
1914 G	Sonagli-Bund, groß, asiatisch, Bronze, Abb. siehe Seite 44 (auch mit GSH lieferbar)
1915	Sonagli/Rollschellen (Schlittenschellen), Ring mit versch. gegossenen Bronze-Rollschellen
1916	Spieluhren „Tierkreiszeichen“, Stockhausen-Kompositionen/Ligeti, o. Abb., auf Anfrage
1917	Sporen auf Griffstab, mit je 4 Paar Chrom-Schellen und gehämmerten Bronzeschellen, o. Abb., siehe auch Sistrum Nr. 1901 Seite 59
1919	Sporen auf Griffstab mit je 3 Paar vergoldeten Bronzeschellen und gehämmerten Bronzeschellen gemischt
	Spring-Guiro siehe Guiro Nr. 1459 Seite 45
	Stab-Pandeira siehe Pandeira Nr. 1680 Seite 53
	Steel-drum , original Trinidad Modell, verchromt, incl. 1 Paar Schlägel, Gesamttonumfang aller Typen C - e³ . Steel-drums sind keine Orchester-Instrumente, daher ist die Stimmung unverbindlich; weitere Modelle auf Anfrage
1940	Steel-drum, einzeln, „Low Tenor“, chromatisch, Tonumfang c¹ - e³
1942	Steel-drum, Paar, „Double Second“, chromatisch, (Abb. nur 1 Stück) Tonumfang auf beiden Trommeln verteilt ges. f# - c#³
1943	Steel-drum, „Triple Cello“ c - h¹ (3 Stück, Abb. nur 1 Stück)
100 R/145	> Kombiständer KST 100 R/204/200/164/160/145

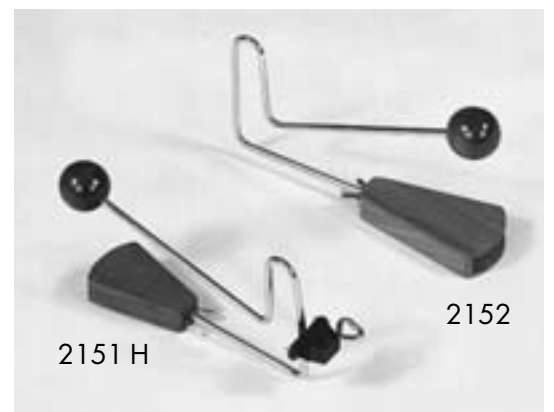
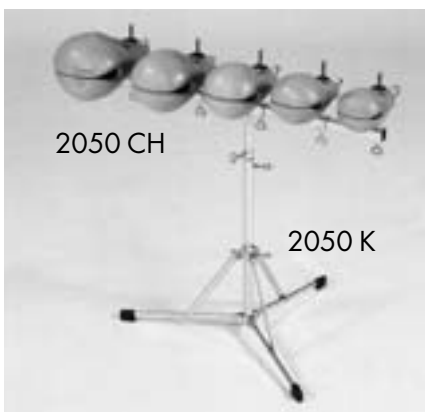
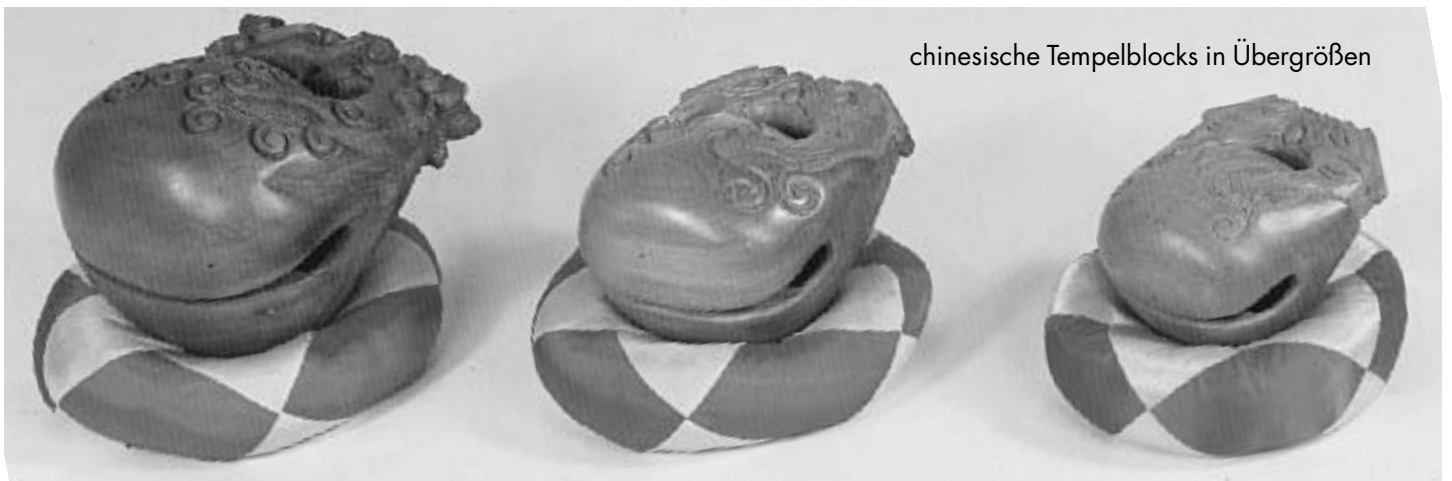
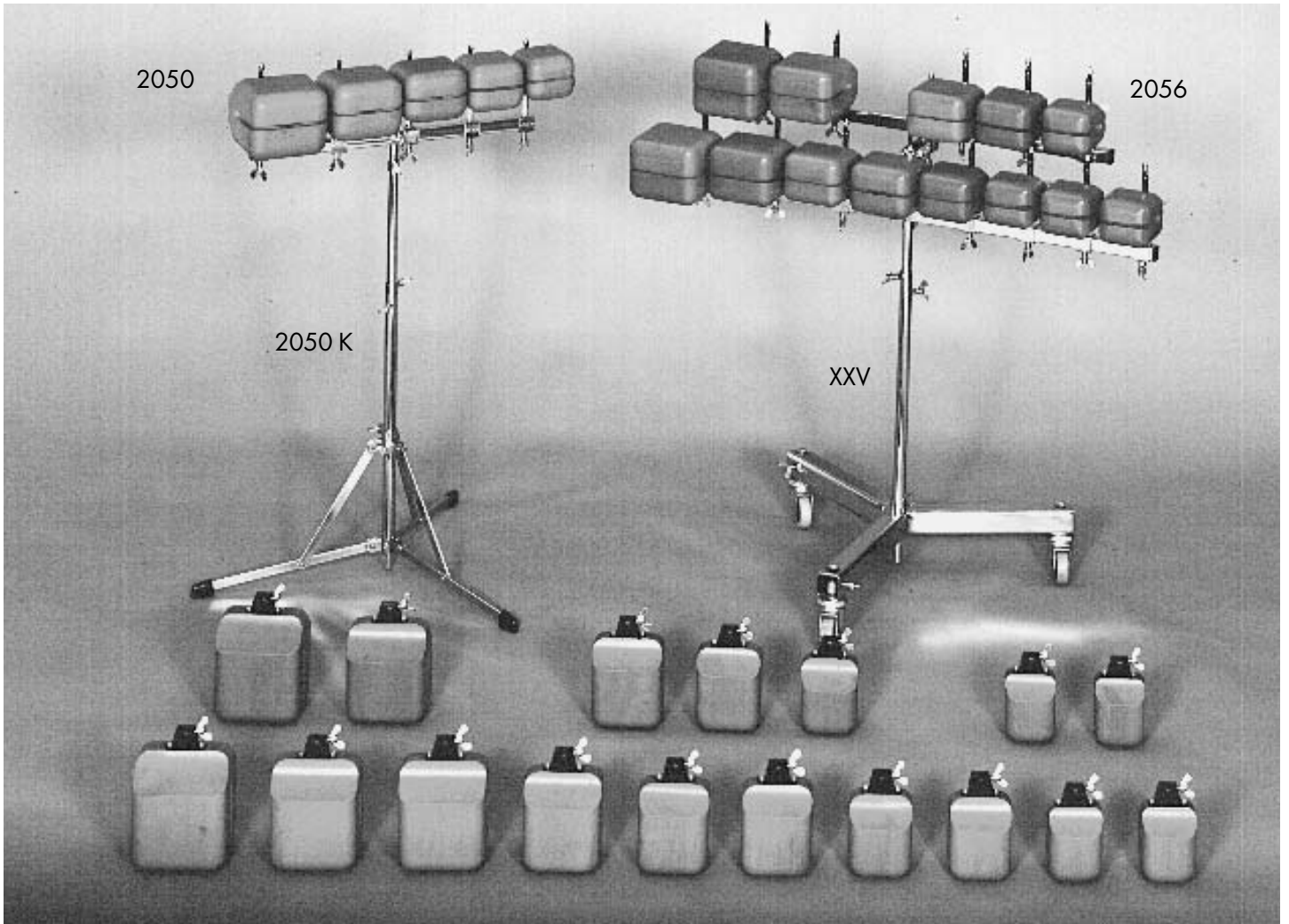

Effekt-Instrumente, ungestimmt/effect instruments, not tuned/instruments à effet, non accordés

Artikel-Nr.	Bezeichnung
	Steinspiel siehe Lithophon, gestimmte Instrumente Nr. 2435 Seite 83
1960	Stepptanz-Bretter , Holztrommeln mit Metallschellen, o. Abb., auf Anfrage
	Synthesizer für viele verschiedene Schlagzeug- und andere Effekte, o. Abb., auf Anfrage
1970	Tablas , Paar, o. Abb.
	Talking Drum , verschiedene Ausführungen, o. Abb., auf Anfrage
2020	Tambourim mit Stock, brasilianisch, Ø 15 cm
	Tamburine siehe Seite 64 - 67
	Tanzglocken siehe Glocken Nr. 1416 T Seite 45
	Tanzzimbelen siehe Crotales Nr. 1306 Seite 41 und Asiatische Instrumente Nr. 1307 Seite 107
	Tarole siehe Piccolo-Trommeln Nr. 612/613 Seite 15
	Tastaturlockenspiel siehe Klaviaturlockenspiel, gestimmte Instrumente Nr. 2470 Seite 92
	Tempelblocks aus französischer Weißbuche in gestimmten Intervallen, Gesamttonumfang $a^1 - f^3$, mit speziellen GSH* für Kombiständer 2050 K
2050	Tempelblock-Satz, 5 Stück 2050 - 2055
2051	Tempelblock einzeln 8 cm
2052	9 cm
2053	10 cm
2054	11 cm
2055	12 cm
2056	Tempelblocks in chromatischer Anordnung , 1 Oktave $c^2 - c^3$
	Tempelblocks in chromatischer Anordnung , erweiterter Tonumfang $a^1 - f^3$, auf Anfrage
	Chinesische Tempelblocks , handgefertigt, mit geschnitztem Fischmotiv, mit speziellen GSH* für Kombiständer 2050 K, Tonumfang $c - f^3$
2050 CH	Chin. Tempelblock-Satz, 5 Stück, 2051 CH – 2055 CH; auch andere Zusammenstellungen möglich
2051 CH	Chin. Tempelblock, einzeln 10,5 cm
2052 CH	12 cm
2053 CH	13,5 cm
2054 CH	15 cm
2055 CH	16,5 cm
	2056 CH Chin. Tempelblock, einzeln 18 cm
	2057 CH 21 cm
	2058 CH 24 cm
	2059 CH 27 cm
	2060 CH 30 cm
	2061 CH 33 cm
	Chin. Tempelblocks in weiteren Größen bis 56 cm, auch gestimmt lieferbar, gesamter Tonumfang $c - f^3$, auf Anfrage
2050 K	> Kombiständer KST 134/166/2x160/226/5x260 für Instrumente 2050 und 2050 CH
XXV	> Kombiständer, fahrbar, für 2056 auf Basis KST 100 R
XXVI	> Kombiständer, fahrbar, für 2056 in chromatischer Anordnung auf Basis KST 120, o. Abb.
	Tempelglocken siehe Dobaci/Rin, Asiatische Instrumente Seite 107, 113
	Tischglocken siehe Handglocken, gestimmte Instrumente Nr. 2430 Seite 83
	Triangeln siehe Seite 69 - 71
2070	Tricca Balacca , Klapper mit 3 Holzhämmerchen, o. Abb.
2073	Tricktrack , Holzklapper, o. Abb.
	Trinidad-Steel-drum siehe Steel-drum Nr. 1940 Seite 59
2151	Vibraslap , klein
2151 H	klein mit GSH für KST ; GSH nicht einzeln nachrüstbar, Lieferung nur komplett ab Werk
2152	groß
2152 H	groß mit GSH für KST ; GSH nicht einzeln nachrüstbar, Lieferung nur komplett ab Werk

* Die speziellen **Kolberg Gummischwinghalter (GSH)** bieten gerade bei Tempelblocks den entscheidenden klanglichen Vorteil: Ihre besondere Konstruktion erlaubt eine reine Entfaltung des Klanges ohne störende Nebengeräusche wie z.B. durch ein Mitschwingen des Ständers.

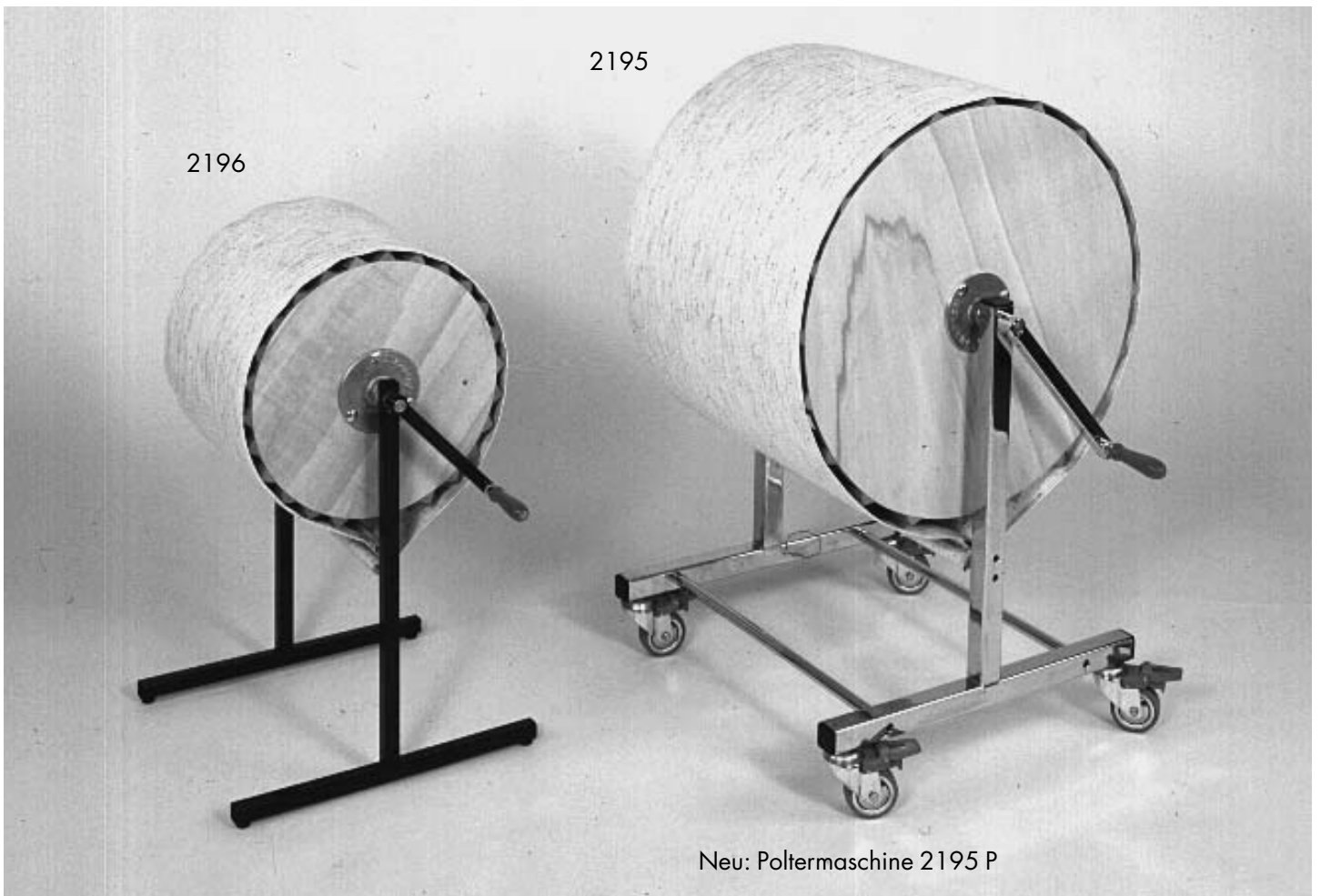
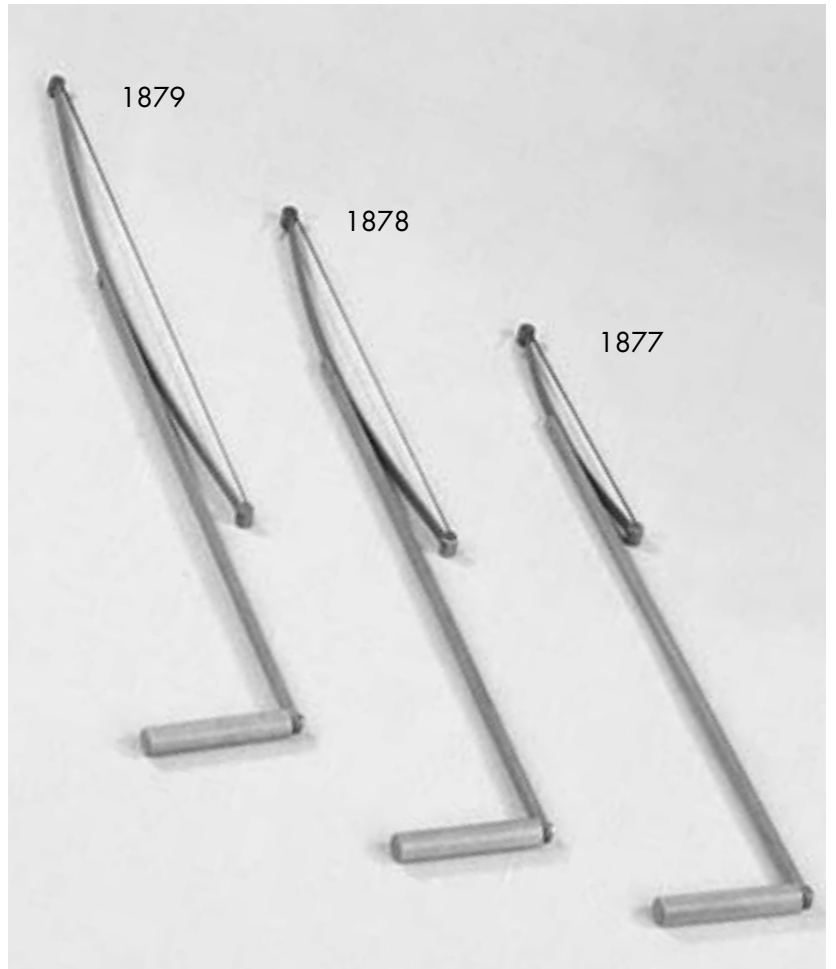
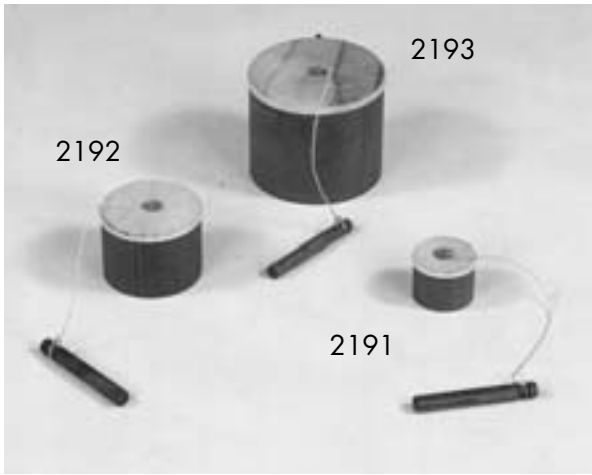

Artikel-Nr.	Bezeichnung
	Vogel- und Signal-Pfeifen siehe Tierstimmen usw. Seite 73
	Wachtel siehe Tierstimmen usw. Nr. 2260
	Waldteufel
2190	Folklore-Modell, klein Ø 4 cm, o. Abb.
	Orchester- und Studiomodelle mit Naturfell und Darmsaiten,
2191	Ø 6,5 cm
2192	Ø 10 cm
2193	Ø 15 cm
	Siehe auch Cuica Nr. 1310 Seite 43 und Löwengebrüll Nr. 1562 - 1566 Seite 51
	Waschbrett , o. Abb., auf Anfrage
	Watergong siehe Gongs und Tam Tams, Asiatische Instrumente Seite 110, 112
	Waterphone , o. Abb., auf Anfrage
2195	Windmaschine , Ø 70 cm, mit Kurbel und Gestell auf Totallenkbremssrollen, Theatermodell
2195 P	Poltermaschine , wie 2195 jedoch mit zusätzl. Poltereinrichtung
2196	Windmaschine , Ø 44 cm, mit Kurbel und Gestell, leichtes Studio-/Ensemblemodell, auf Anfrage elektronisch siehe Synthesizer
	Neu: Elektrisches Modell mit verschiedenen Wind-/Sturmartentypen/-geräuschen mit auswechselbaren Windpfeifen. In Vorbereitung, ohne Abb.
	Woodblock siehe Holzblocktrommeln Nr. 1465 Seite 47
	Xylophon siehe gestimmte Instrumente Nr. 2490 Seite 101 und Bergerault Instrumente Seite 104
	Zanza siehe Marimbula und Kalimba Nr. 1632 Seite 53
	Zimbeln siehe Crotalen Nr. 1306 Seite 41
	Cymbales antiques (Crotales) siehe gestimmte Instrumente Seite 87
	Zimbeln fernöstlicher Art siehe Asiatische Instrumente Seite 107

Alle genannten Instrumente sind jederzeit in großer Auswahl lieferbar bzw. in unserem Hause probezuspielen. Sonderanfertigungen sowie nicht genannte Ausführungen und Größen auf Anfrage.

Jetzt doppelt so groß
unsere Ausstellungs - / Studioräume
Besuchen Sie auf über
1.000 m²
das große Percussion Studio
2 separate Pauken Studios mit unterschiedlicher Akustik
das separate Studio für
Melodie - Instrumente
die Präsentation der Orchesterausstattung

Das Kolberg Tamburin

Ein neues Produkt der Kolberg Percussion,
das die langjährige Erfahrung im Schlagzeugbau und handwerkliche Perfektion in sich vereint.

Das 1995 - 1996 von Bernhard Kolberg entwickelte Tamburin ist nicht irgendeine Variante herkömmlicher Tamburine:

– Es steckt voll neuer Ideen und Möglichkeiten! –

Praxisorientierte Innovation, basierend auf engem Kontakt mit Orchestermusikern und Solisten, sowie moderne Technologie und sorgfältige Verarbeitung bilden die Voraussetzung für ein Tamburin mit überzeugenden Vorteilen:

- Das Kolberg Tamburin hat einen exzellenten Klang.
- Es ermöglicht individuelle Klangzusammenstellungen.
- Es bietet eine deutlich verbesserte Handhabung und ist dabei leicht und doch äußerst stabil.
- Das Kolberg Tamburin macht verblüffende Spieltechnik-Variationen möglich:

- ein stufenloses Stimmen in Sekundenbruchteilen
- den weltweit nur auf diesem Instrument praktizierbaren permanenten Daumenwirbel
- die unendlichen Klangvariationen durch den Einsatz von Wechselstiften und verschiedenen Schellenformen bzw. -Legierungen.

Die absolute Neuartigkeit des Kolberg Tamburins wird darüber hinaus durch seine

Patentierung

Nr. DE 295 16 842 U1 dokumentiert:

- Die freischwingende Kreuz-Halterung
- Die Klemm-Halterung
- Die Gummischwinghalter (GSH)
- Die Spezial-Randbeschichtung des Fells
- Der Stimm- und Dämpfbock sowie der Ablagedämpfer mit der Möglichkeit der Schrägstellung
- Die Wechselstifte
- Der permanente Daumenwirbel
- Die schwingungsentkoppelte Ständeranbringung

Die Schellenform:

2 Schellenformen in 3 Legierungsalternativen garantieren dem Schlagzeuger das ideale Instrument für jeden Einsatz. Neben den traditionellen geprägten Schellen bietet Kolberg Percussion die neu entwickelten handgefalteten Schellen an, die einen besonders interessanten Klangeffekt bewirken.

Die Schellen-Legierungen:

Schellen in Bronze-, Nickel- oder Chrom-Legierung sorgen für unterschiedliche Klangvariationen:

Bronzeschellen sind dunkel-sonor raschelnd. Ihre große Klangvielfalt ergibt sich aus den individuellen Nuancen der gehämmerten und handgefalteten Schellen. Sie haben eine sensible Reaktion in jeder Lautstärke.

Nickelschellen sind trocken, hart und prägnant bei mittlerer Klangfarbe. Sie bewirken eine präzise, sehr direkte Ansprache.

Chromschellen sind zart, hell und brillant. Sie garantieren eine leichte und zuverlässige Ansprache bis zum äußersten Pianissimo, auch in heikelsten Spielpartien.

Die Wechselstifte:

Höchst individuelle Klangvariationen werden beim zweiseitigen Kolberg Tamburin mit Wechselstiften erzielt:

Jedem Schlagzeuger wird die Möglichkeit geboten, mit wenigen Handgriffen sein ganz persönliches Tamburin zusammenzustellen. Durch die Mischung und unter-

schiedliche Anordnung verschiedener Schellen läßt sich jede gewünschte Klangvariation erzielen, z.B. auch ein Crescendo vom äußersten pp bis ff bzw. Diminuendo (siehe auch Seite 67). Der Austausch der Schellen geschieht schnell und einfach mit Wechselstiften. Für ein geräuschloses Ablegen des Tamburins sind 4 dieser Wechselstifte zudem mit weicher Gummibeschichtung ausgestattet.

Der Rahmen:

Das Rohmaterial liefert die europäische Rotbuche. Der Rahmen besteht aus mehrfach verleimten Schichten. Er ist nicht aus

montierten, verschraubten Teilen zusammengesetzt, sondern aus einem Stück gefertigt. Daraus resultiert sowohl die absolute Stabilität als auch das leichte Gewicht, Voraussetzung für die komfortable Handlichkeit.

Die ergonomisch geformte Griffmulde ermöglicht zudem ein bequemes Halten und ein ermüdungsfreies Dämpfen des Fells.

Seine typisch grüne Rahmenfarbe erhält das Kolberg Tamburin von lösungsmittelfreien Beizen. Ebenso umweltfreundlich wird die seidenmatte Rahmenoberfläche durch mehrfachen Auftrag moderner Wasserlacke mit feinem Zwischenschliff erzielt.

Das Fell:

Die Bespannung des Kolberg Tamburins besteht aus besonders ausgesuchten, in einem speziellen Gerbverfahren behandelten Naturfellen allerbesten Güte. Mehrfache Kontrollen garantieren gleichmäßige Stärke und Oberfläche. Die Felle des Kolberg Tamburins werden



Unsere Eigenprodukte sind im Handel nicht erhältlich, Lieferung daher ausschließlich ab Werk Uhingen.

in einem besonderen Fertigungsprozess auf die Zarge aufgeleimt – und zwar ohne Kunststoffband mit störenden Klammern!

Die Spezial-Randbeschichtung:

Die Felle sind beim Kolberg Tamburin mit einem besonders präparierten Randbereich versehen, sodass auf eine Benetzung des Daumens bzw. auf eine besondere Behandlung des Fells für den Daumenwirbel verzichtet werden kann. Nach längerem Gebrauch können Sie die Randbeschichtung leicht selbst präparieren. Wir haben für Sie das entsprechende Spezialpulver gleich mitgeliefert. Gegenüber der Griffmulde ist der präparierte Randbereich zu einer Spielfläche vergrößert.

Spieltechnik-Variationen:

Die Vielfalt der spieltechnischen Möglichkeiten mit dem Kolberg Tamburin bringt dem Musiker nicht nur enorme Erleichterungen in der Handhabung. Vielmehr erlauben ihm die innovativen Ideen und ihre Perfektionierung in jeder Anwendungsmöglichkeit die virtuose Beherrschung seines Instrumentes.

• Halten mit der Hand:

Natürlich kann das Kolberg Tamburin in traditioneller Weise mit der Hand an der offenen Griffmulde gehalten werden. Vier Auflagen mit weicher Gummibeschichtung sorgen für ein geräuschloses Ablegen.

• Aufhängung an verstellbaren Gummischnüren:

Mit Hilfe diverser Kombistanderteile kann das Tamburin mit Gummischnüren in jeder beliebigen Spielposition



freischwingend sowohl von außen (= Abbildung) als auch innen eingehängt werden. So ist es mit beiden Händen bzw. mit Schlägeln bespielbar. Eine straffe Gummischnur-Aufhängung ermöglicht eine präzise Anschlagtechnik, während eine lockere Aufhängung eher für einen langen Wirbel geeignet ist.

• Aufhängung an einer Halteschnur:

Am Rahmen oberhalb der Griffmulde befinden sich zwei Löcher, in denen eine Schnur zur Aufhängung des Tamburins an einen Ständer angebracht werden kann. Die Vorteile dieser Einsatztechnik sind offensichtlich: Das aufgehängte Tamburin ermöglicht ein perfektes Handspiel, wobei nach dem Einsatz beide Hände sofort

wieder frei sind und das Instrument „subito“ geräuschlos abgelegt (gehängt) ist.

• Die Klemm-Halterung:

in Verbindung mit Gummi-Schwinghalter (GSH) und stufenlos verstellbarem Dämpfer: In eines der beiden Löcher am Rahmen oberhalb der Griffmulde kann – wahlweise für Rechts- oder Linkshänder – ein Klemmelement mit zwei Stellschrauben eingebaut werden. An einem Führungsstift ist der vom Rand bis über die Mitte verschiebbare Stimm- und Dämpfbock befestigt. Durch dessen Verschiebung werden zusätzliche Klangvariationen erzielt.



Am inneren Ende des Führungsstifts befindet sich ein Gummi-Schwinghalter. An diesem ist ein Metallstift mit Stellschraube befestigt, der zum Fell hin den Stimm- und Dämpfbock und zur Hand hin den Ablage-Dämpfer aufnimmt. Diese völlig neue Technik ermöglicht

blitzschnelles, stufenloses Stimmen

auch während des Spiels und dient gleichzeitig zum Dämpfen, sei es in der Mitte des Fells oder mehr zum Rand hin. Der Gummi-Schwinghalter verhindert außerdem die Übertragung von Schwingungen auf den Ständer. Zudem ist die Schwingungsträgheit stufenlos regelbar. Die Ablage-/Stimm-

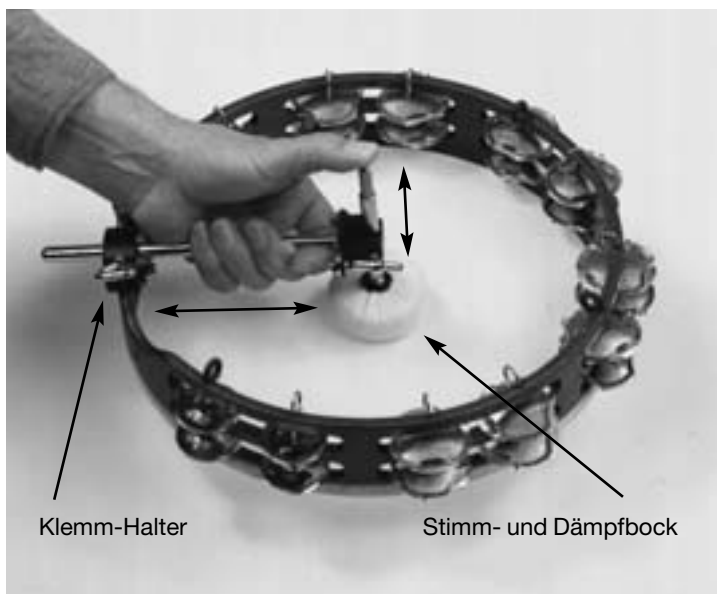

Dämpfer sind auswechselbar und werden in 2 Größen geliefert werden. Der Metallstift ist das Kolberg Kombinationsteil 260 Z, das bei Bedarf auch für andere Effekt-Instrumente verwendet werden kann.

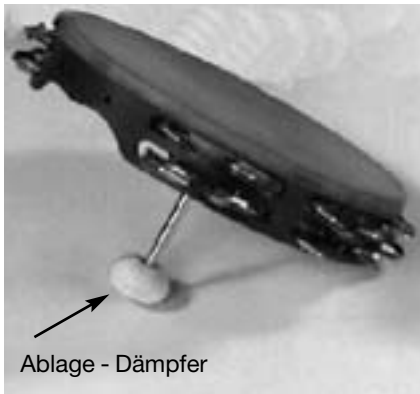

Ablage - Dämpfer

Die Klemm-Halterung, besonders ideal für rhythmisch prägnantes Spiel, erlaubt das Halten mit der Hand, das Ablegen in Schräglage sowie die Befestigung am Kolberg Kombiständer. Da der Tamburinhalter nicht nur diagonal

verschoben, sondern auch schräg gestellt werden kann, ist das Tamburin bei Befestigung am Kombiständer ebenfalls in Schräglage frei oder gedämpft bespiel- und stimmbar.

Die Kreuz-Halterung:

Ein Holzkreuz wird an vier Gummibändern freischwiegend in das Tamburin eingehängt. Die Gummi-Spannung und somit die Schwingbewegungen des Instrumentes können eingestellt werden. Auch ohne weitere Hilfsmittel



ist das Tamburin mit der reinen Kreuz-Halterung wesentlich entspannter und differenzierter zu handhaben. Insbesondere ermöglicht das Halten am Kreuz durch spezielle Bewegungen des Handgelenks einen

ca. doppelt so langen Daumenwirbel wie beim Halten an der Griffmulde. Der eigentliche Clou folgt jedoch erst:

In die zentrale Bohrung des Kreuzes kann -wie zuvor bei der Klemm-Halterung beschrieben - der Stimm- und Dämpfbock eingebaut werden. Seine Lage ist auf die Fellmitte festgelegt. Blitzschnelles, stufenloses Stimmen auch während des Spiels sowie eine Feinstimmung an der Zentralschraube des Dämpfers sind wie auch bei der Klemm-Halterung möglich.

Auch kann auf das äußere Ende des Metallstifts ein Ablage - Dämpfer geschraubt werden, der sowohl eine bequeme Handhabung ermöglicht als auch ein geräuschloses Ablegen in Schräglage.



KST - Nr. 253
„Schrägsteller“

Durch die Befestigung am Kolberg Kombiständer in jeder gewünschten Schräglage und Dämpfer-Spannung (Stimmung) ist schließlich der sensationelle Effekt problemlos machbar:

der permanente Daumenwirbel.

Keine Hexerei, sondern einfach eine pffiffige Idee:



Wie bei einem alten Telefon mit Wählscheibe - allerdings ohne Anschlag - kann mit der einen Hand (auf obiger Abbildung die linke) mit Hilfe einer Mitnehmerscheibe aus Filz das Tamburin endlos um seine eigene Achse gedreht werden, während die andere Hand (hier die rechte) ohne befeuchtet zu sein auf der Spezial-Randbeschichtung den Daumenwirbel produziert - solange Sie wollen!

Kein Jägerlatein:

Minutenlanger Daumenwirbel, ob ppp oder fff, von einem Crescendo und Decrescendo in das nächste und schließlich ein nahtloser Übergang ins rhythmische Spiel.

Kolberg
Immer einen Schlag besser !

Unsere Eigenprodukte sind im Handel nicht erhältlich, Lieferung daher ausschließlich ab Werk Ugingen.

Artikel-Nr.	Bezeichnung	Art.-Nr.	Bezeichnung
-------------	-------------	----------	-------------

Die Tamburine

Tamburine mit festen Stiften

Ein nachträgliches Umrüsten auf Wechselstifte ist technisch nicht möglich

	Tamburin mit einer Reihe Bronze -Schellen
2025 B	Ø 10"/25 cm, 10 Paar Bronze-Schellen
2030 B	Ø 12"/30 cm, 12 " " "
2035 B	Ø 14"/35 cm, 14 " " "
	Tamburin mit zwei Reihen Bronze -Schellen
2025 DB	Ø 10"/25 cm, 20 Paar Bronze-Schellen
2030 DB	Ø 12"/30 cm, 24 " " "
2035 DB	Ø 14"/35 cm, 28 " " "
	Tamburin mit einer Reihe Nickel -Schellen
2025 N	Ø 10"/25 cm, 10 Paar Nickel-Schellen
2030 N	Ø 12"/30 cm, 12 " " "
2035 N	Ø 14"/35 cm, 14 " " "
	Tamburin mit zwei Reihen Nickel -Schellen
2025 DN	Ø 10"/25 cm, 20 Paar Nickel-Schellen
2030 DN	Ø 12"/30 cm, 24 " " "
2035 DN	Ø 14"/35 cm, 28 " " "
	Tamburin mit einer Reihe Chrom -Schellen
2025 C	Ø 10"/25 cm, 10 Paar Chrom-Schellen
2030 C	Ø 12"/30 cm, 12 " " "
2035 C	Ø 14"/35 cm, 14 " " "
	Tamburin mit zwei Reihen Chrom -Schellen
2025 DC	Ø 10"/25 cm, 20 Paar Chrom-Schellen
2030 DC	Ø 12"/30 cm, 24 " " "
2035 DC	Ø 14"/35 cm, 28 " " "

Zweireihige Tamburine mit Wechselstiften

sowie einem Satz Chromschellen und je einem halben Satz Bronze- und Nickelschellen. Selbstverständlich können alle Schellen durch paarweisen Zukauf zum Satz komplettiert werden.

2025 DW	Zweireihiges Tamburin, Ø = 10"/25 cm; 10 Wechselstifte, 20 Paar Chromschellen, 10 Paar Bronze- und 10 Paar Nickelschellen
2030 DW	Zweireihiges Tamburin, Ø = 12"/30 cm; 12 Wechselstifte, 24 Paar Chromschellen, 12 Paar Bronze- und 12 Paar Nickelschellen
2035 DW	Zweireihiges Tamburin, Ø = 14"/35 cm; 14 Wechselstifte, 28 Paar Chromschellen, 14 Paar Bronze- und 14 Paar Nickelschellen
TBS	1 Paar handgefalzte Bronzeschellen
TNS	1 Paar handgefalzte Nickelschellen

Kolberg Kombiständer:

Die genormten Ständerteile können vielfältig kombiniert werden. Bitte fordern Sie unseren Prospekt an. Zur Befestigung eines Tamburins eignen sich insbesondere:

134	Kombiständer-Fuß , leicht, zusammenklappbar
160	Stelling für Einsatzrohr Ø 16 mm
166	Einsatzrohr
240	Basishalter
253	Schrägsteller für Tamburin und Kombination
253 T	Schräghalter speziell für Tamburine
230	Ablage

Das Zubehör

270 D	Klemm-Halterung mit stufenlos verstellbarem Stimm- und Dämpfbock sowie Ablage-Dämpfer; integrierter Gummischwinghalter (GSH) für stufenlos regelbare Schwingungsträgheit und zur Befestigung am Kombiständer-Halter. Passend für alle zweireihigen Tamburine.
270 DX	Kreuz-Halterung mit stufenlos verstellbarem Stimm- und Dämpfbock sowie Ablage-Dämpfer, 4 Gummischlaufen zur Befestigung am Rand. Passend für alle zweireihigen Tamburine.
TFD	Filz-Dämpfscheiben 3 Stück mit unterschiedlichem Durchmesser zur großflächigen Dämpfung. Sie werden unter den Stimm- und Dämpfbock gelegt. 
2025 H	Transporthülle
2030 H	Für jedes Kolberg
2035 H	Tamburin (Ø 10", 12", 14" = 25, 30, 35 cm) ist eine allseitig gepolsterte Transporthülle aus Kunstleder lieferbar. Alle Hüllen sind mit einer aufgenähten Tasche zur Aufbewahrung zusätzlicher Schellen, Wechselstifte etc. versehen. 
TKP	Spezialpulver: Zur nachträglichen Präparation des Fells wird ein Spezialpulver geliefert.

Ein Beispiel aus der Praxis:

Crescendo und Diminuendo durch gezielte Schellenanordnung eines zweireihigen Tamburins:

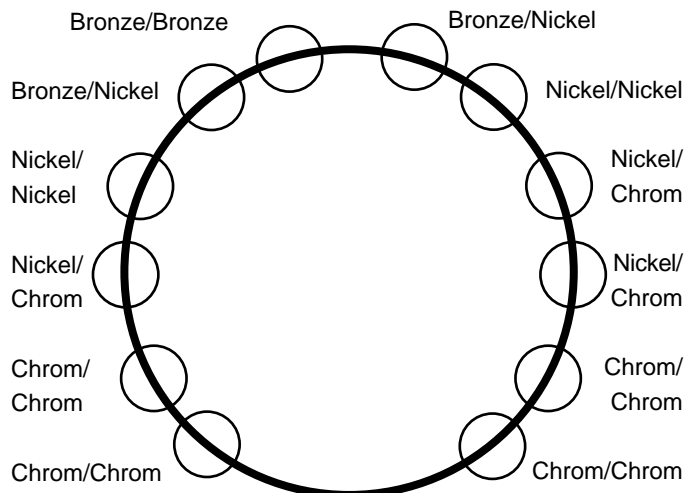

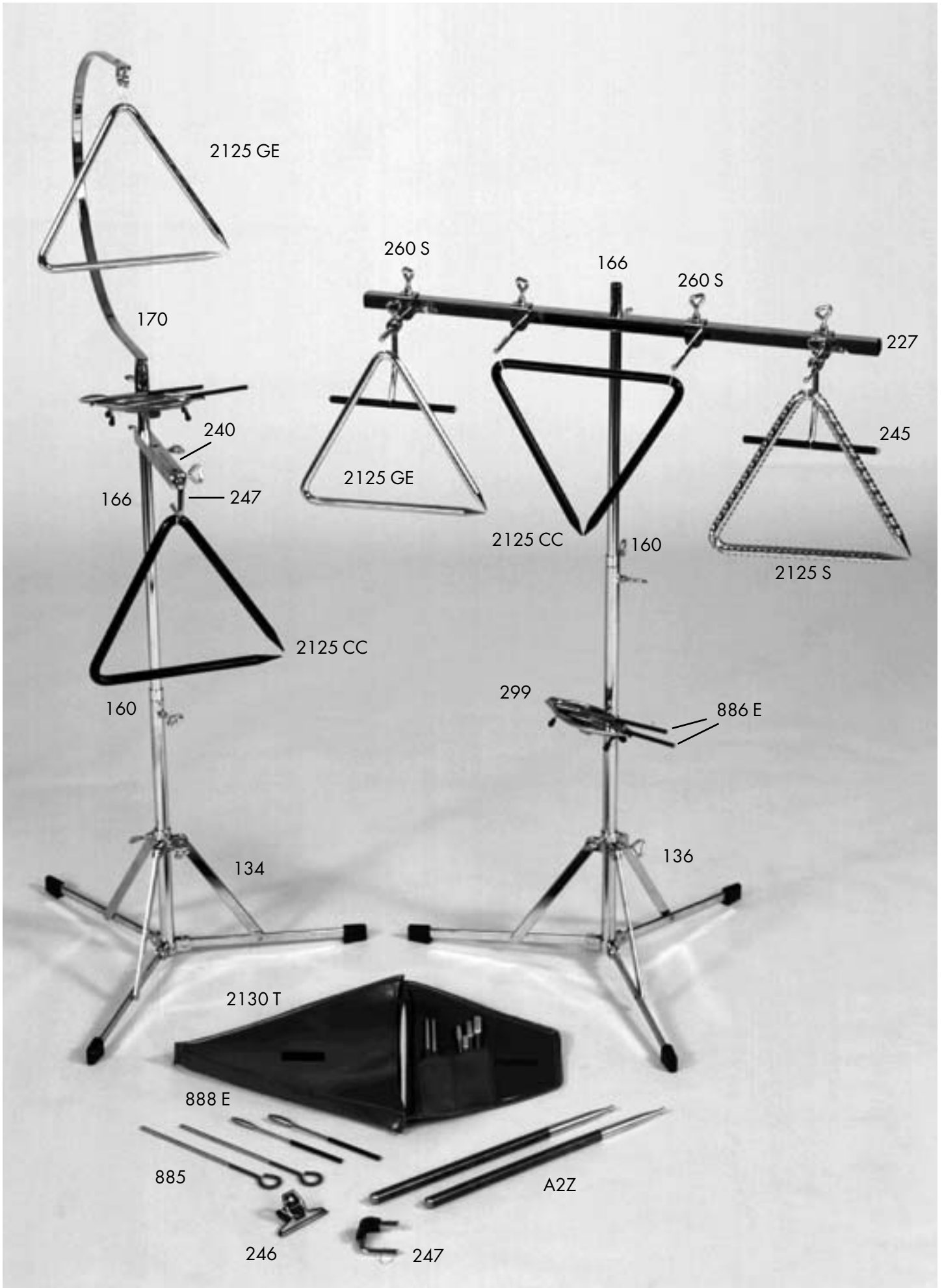

Effekt-Instrumente, ungestimmt/effect instruments, not tuned/instruments à effet, non accordés

Artikel-Nr.	Bezeichnung
-------------	-------------

Triangeln

Kolberg Triangeln gibt es aus 3 Materialien in 5 Oberflächenvarianten, jeweils in 5 Größen. Sie decken ein gewiss einmaliges, breites Spektrum bezüglich verschiedener Frequenzbereiche, Lautstärken und Effekte ab:

„**Die goldenen Exoten**“ Studio- und Konzert-Modelle aus hochwertiger Glockenbronze-Legierung, vergoldet, volltönender, langanhaltender Ton in exotisch wirkender Klangfarbe

„**Die Exoten Natur**“ wie GE jedoch mit nostalgischer Oberfläche

„**Classic Concert**“ Classic Concert-Modelle aus hochwertiger Edelstahl-Legierung gibt es in schwarz verchromt, hochglanz verchromt und natur. Die außerordentliche Klangqualität wird durch ein zusätzliches Spezialbehandlungs-Verfahren erreicht.

„**Die edlen Schwarzen**“, im Wesentlichen klanggleich mit den

„**hochglanz Verchromten**“, liegen klanglich ausgewogen zwischen den beiden Extremen „goldene Exoten“ und den

„**Natürlichen**“. Die „Natürlichen“ fallen, ganz im Gegensatz zu den „goldenen Exoten“, durch ihren sehr hellen, brilliant klingenden, schrillen und metallischen Klang auf.

„**Die virtuosilen Silbernen**“ Solisten-Modelle aus geriffeltem Stahl, spezialbehandelt, glanzverchromt. Sie eröffnen vielseitige Einsatzmöglichkeiten durch ein sehr breites Klang-Spektrum, Glissando-Effekte und gleichmäßige Wirbel. ppp-ff

„Die Exoten“		Barockausführung
2110 GE	„Die goldenen Exoten“ Triangel-Satz, 5 Stück 2114 GE - 2130 GE	2110 GEB
2114 GE	Triangel einzeln 14 cm	2114 GEB
2117 GE	17 cm	2117 GEB
2121 GE	21 cm	2121 GEB
2125 GE	25 cm	2125 GEB
2130 GE	30 cm	2130 GEB

2110 EN	„Die Exoten Natur“, Triangel-Satz, 5 Stück 2114 GE - 2130 GE	2110 ENB
2114 EN	Triangel einzeln 14 cm	2114 ENB
2117 EN	17 cm	2117 ENB
2121 EN	21 cm	2121 ENB
2125 EN	25 cm	2125 ENB
2130 EN	30 cm	2130 ENB

„Classic Concert“		Barockausführung
2110 CCC	„Die hochglanz Verchromten“, Triangel-Satz, 5 Stück 2114 CC - 2130 CC	2110 CCCB
2114 CCC	Triangel einzeln 14 cm	2114 CCCB
2117 CCC	17 cm	2117 CCCB
2121 CCC	21 cm	2121 CCCB
2125 CCC	25 cm	2125 CCCB
2130 CCC	30 cm	2130 CCCB

2110 CCS	„Die edlen Schwarzen“, Triangel-Satz, 5 Stück 2114 CC - 2130 CC	2110 CCSB
2114 CCS	Triangel einzeln 14 cm	2114 CCSB
2117 CCS	17 cm	2117 CCSB
2121 CCS	21 cm	2121 CCSB
2125 CCS	25 cm	2125 CCSB
2130 CCS	30 cm	2130 CCSB

2110 CCN	„Die Natürlichen“, Triangel-Satz, 5 Stück 2114 CC - 2130 CC	2110 CCNB
2114 CCN	Triangel einzeln 14 cm	2114 CCNB
2117 CCN	17 cm	2117 CCNB
2121 CCN	21 cm	2121 CCNB
2125 CCN	25 cm	2125 CCNB
2130 CCN	30 cm	2130 CCNB

„Die virtuosilen Silbernen“	
2110 S	Triangel-Satz, 5 Stück 2114 S - 2130 S
2114 S	Triangel einzeln 14 cm
2117 S	17 cm
2121 S	21 cm
2125 S	25 cm
2130 S	30 cm

Die Barockausführungen zeichnen sich durch ihren noch wärmeren, sanfteren und längeren Klang aus.

Effekt-Instrumente, ungestimmt/effect instruments, not tuned/instruments à effet, non accordés

Artikel-Nr.	Bezeichnung
	Triangelschlägel (Abb. siehe Seite 68) sind in vier verschiedenen Ausführungen erhältlich: - mit Grifföse, zylindrische Form, rostfreier Edelstahl, farbgekennzeichnet - mit Gummigriff, zylindrische Form, rostfreier Edelstahl - „Münchner/Pariser Bomben“, Kopf in zylindrischer Form, rostfreier Edelstahl, mit Gummigriff - Kopf in Ellipsenform aus Bronze bzw. rostfr. Edelstahl, mit Gummigriff
880	> <u>Triangelschlägel mit Grifföse</u> , Satz, 6 Paar 882 - 887
882	> Paar Ø 2 mm
883	> Ø 3 mm
884	> Ø 4 mm
885	> Ø 5 mm
886	> Ø 6 mm
887	> Ø 7 mm
880 Z	> <u>Triangelschlägel mit Gummigriff</u> , Satz, 6 Paar 882 Z - 887 Z
882 Z	> Paar Ø 2 mm
883 Z	> Ø 3 mm
884 Z	> Ø 4 mm
885 Z	> Ø 5 mm
886 Z	> Ø 6 mm
887 Z	> Ø 7 mm
880 B	> „Münchner/Pariser Bomben“, Satz, 3 Paar 887 B - 889 B
887 B	> Paar Ø 8 mm
888 B	> Ø 10 mm
889 B	> Ø 12 mm
880 E	> <u>Triangelschlägel in Ellipsenform</u> , Satz, 3 Paar 887 E - 889 E
887 E	> Paar Ø 8 mm
888 E	> Ø 10 mm
889 E	> Ø 12 mm
	Bei Bestellung von Triangelschlägeln in Ellipsenform bitte angeben, ob <u>Bronze (Bz)</u> oder <u>Edelstahl (Ed)</u>
A2Z	> Triangel-/Trommel-/Glockenspiel- Kombischlägel aus Aluminium, Holz und Bronze
	Aufbewahrungstaschen für Triangeln und Schlägel
2130 T	> Triangeltasche aus Kunstleder, gepolstert, für 5 Triangeln und Schlägel
881	> Schlägeltasche für 6 Paar Triangelschlägel, o. Abb.
	Kombiständer für Triangel-5er-Satz (5 Stück)
2110 K	> KST 134/166/5x242/226/5x260 U/2x160 , klassische Aufhängung
2110 K2	> KST 134/166/10x242/226/10x260 /2x160 , moderne Aufhängung mit Spitze nach unten, kein Verdrehen mehr
2110 KS	> Kombiständer für 1 Triangel, KST 134/166/160/170 , schwingende Aufhängung für freie Klangentfaltung
249	Anschlagvorrichtung Triangel für Finger bzw. harten oder weichen Schlägel, bestehend aus einem Triangelschlägel (Nr. 888 E, Ed) mit Filzring, 248 (siehe unten), 2 x 260 U und 242. Passend an alle Kombiständer-Kombinationen.
	Kombiständer für 1 Triangel mit Anschlagvorrichtung bestellen Sie KST 134/166/160/240/242 sowie die Anschlagvorrichtung 249, siehe zuvor. Diese Kombination ist sehr vielseitig nutzbar. U.a. ist sie in Verbindung mit dem Schrägsteller Nr. 253 auch als Anschlagvorrichtung für Cymbales antiques (siehe Seite 89) bestens geeignet. Andere Kombiständer-Zusammenstellungen jederzeit nach Ihren Wünschen
	Zubehör
245	> Drehsicherung, passend für alle Triangelhalter
246	> Klemmhalter
247	> Fingerhalter, auch zum Einhängen am Notenpultsteg oder in das KST -System
248	> Gummischwingelement mit Haltestab (auch als Schlägel oder Kombi-Teil zu verwenden)

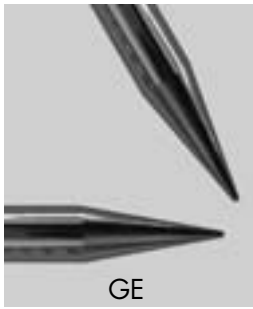

GE



GEB



EN



ENB



Die virtuosen Silbrenen



CCC



CCCB

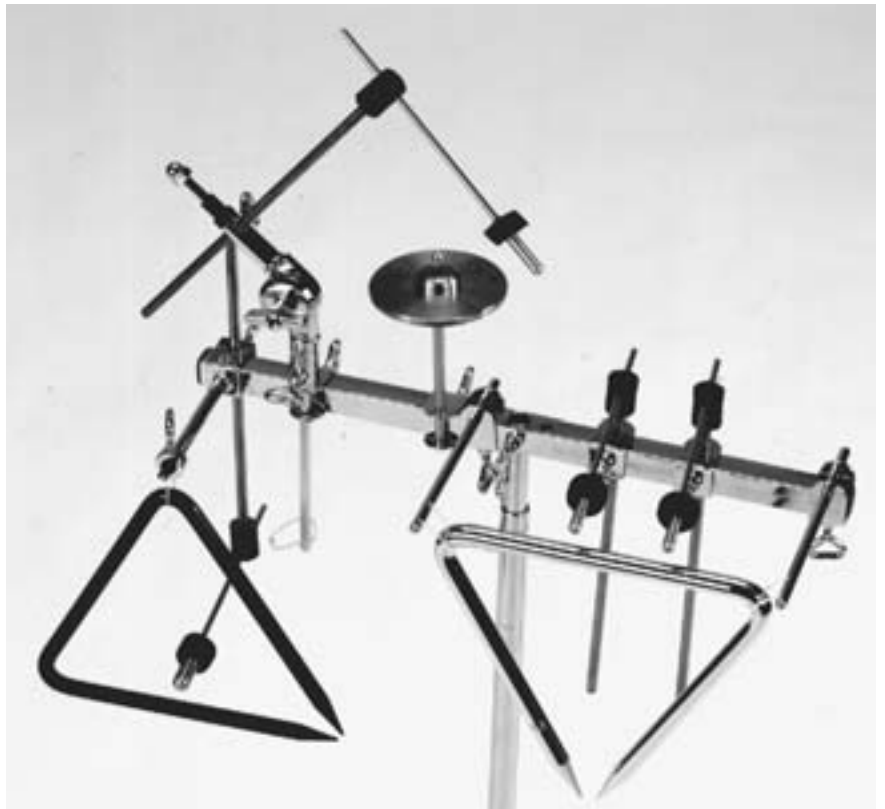

Diverse Anschlagmöglichkeiten für Triangeln mit Hilfe der Anschlagvorrichtung Nr. 249 (incl. Nr. 248) sowie für Crotales (siehe S. 89) Nr. 249 C mit Schrägsteller Nr. 253



CCS



CCSB



CCN



CCNB



2114

2117

2121

2125

2130

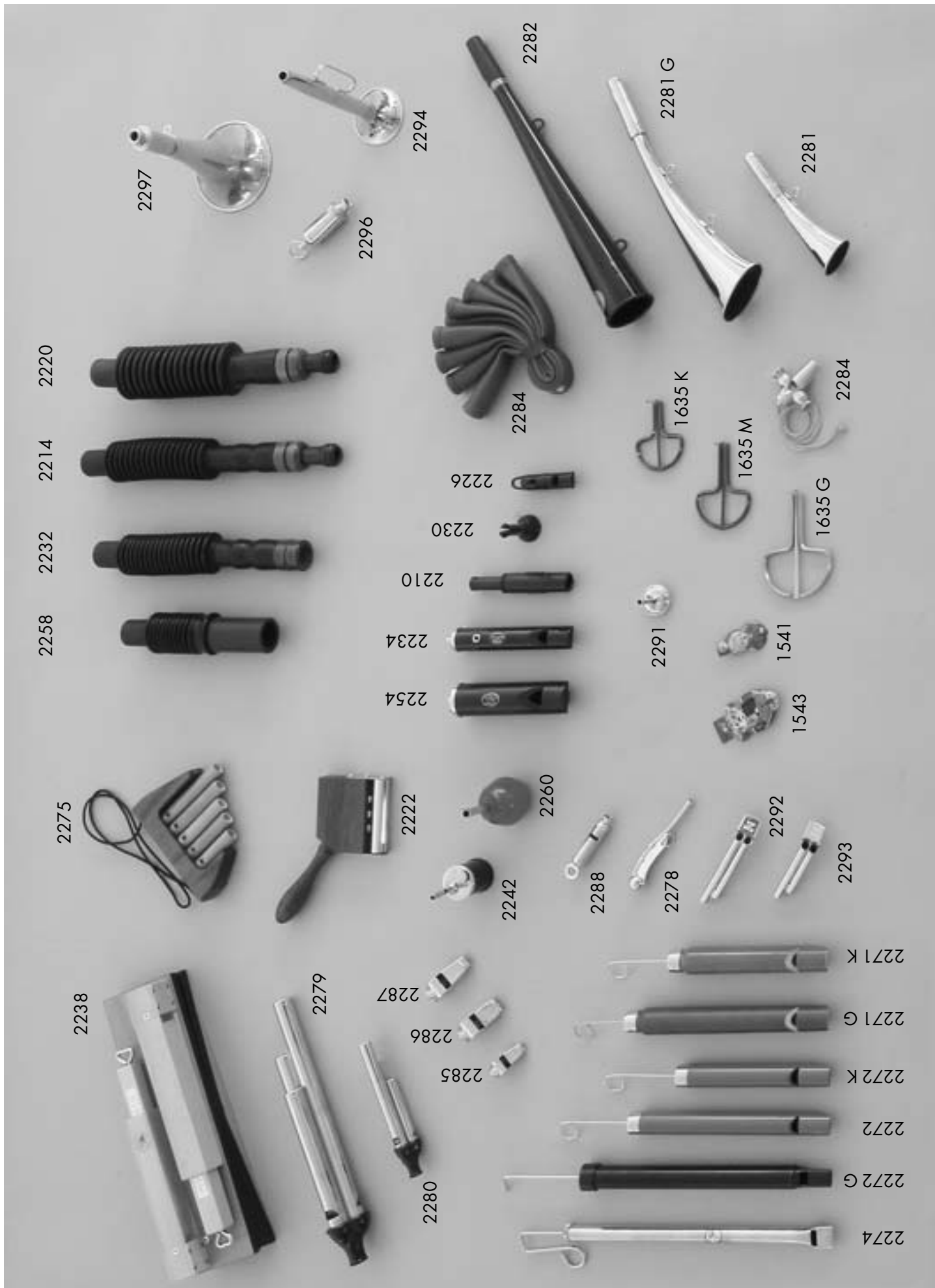

Tierstimmen, Signalinstrumente, Effektgeräusche

animal calls, signal horns, effect sounds/ cris d'animaux, instruments de signal, instruments à effet

Artikel-Nr.	Bezeichnung
2202	Tierstimmen: Amsel, Mundblas-Modell, o. Abb.
2204	Blaumeise, Mundblas-Modell, o. Abb.
2206	Bluthänfling, Mundblas-Modell, o. Abb.
2210	Ente (Hausente), Mundblas-Modell
2214	Ente (Stockente)/duck call, Blasebalg-Modell
2218	Feldlerche, Mundblas-Modell, o. Abb.
2220	Gans/goose call, großes Blasebalg-Modell, o. Abb.
2222	Grille/cricket, Hand-Modell
2224	Haus Sperling, kleines Blasebalg-Modell, o. Abb.
2226	Kiebitz, Mundblas-Modell, o. Abb.
2228	Kleiber, Mundblas-Modell, o. Abb.–
2230	Krähenruf/crow call, Mundblas-Modell, o. Abb.
2232	Krähenruf/crow call, Blasebalg-Modell, o. Abb.
2234	Kuckucksruf/cuckoo call, Mundblas-Modell, g ¹ , e ¹
2238	Kuckucksruf/cuckoo call, Orchestermodell, stimmbar, Blasebalg-Modell
2242	Nachtigallen-/Wasserpfeife/nightingale call, Kunststoff, Mundblas-Modell
2246	Rotschenkel, kleines Blasebalg-Modell, o. Abb.
2248	Singdrossel, Mundblas-Modell, o. Abb.
2250	Stare, mechanisches Hand-Modell, o. Abb.
2252	Steinkauz, Mundblas-Modell, o. Abb.
2254	Taubenruf/pigeon call, Mundblas-Modell, o. Abb.
2256	Teichhuhn, Mundblas-Modell, o. Abb.–
2258	Truthahn, Blasebalg-Modell, o. Abb.
2260	Wachtelruf/quail call, Blasebalg-Modell, o. Abb.
2261	Wachtelruf/quail call, Holzmodell
2262	Waldkauz, Mundblas-Modell, o. Abb.
2265	Wildruf/Predator call, großes Blasebalg-Modell, o. Abb.
	Flöten:
2270	Lotosflöte, Tonumfang unverbindlich, Kompletter Satz, bestehend aus 2270 K + G, 2272 K + G + S, 2273 und 2274
2271 K	Holz, klein, Tonumfang d ² - c ³
2271 G	Holz, groß, Tonumfang a ¹ - a ³ , o. Abb.
2272 K	Plastik, klein, Tonumfang d ² - e ³ , o. Abb.
2272 M	Plastik, mittel, Tonumfang b ¹ - c ³
2272 G	Plastik, groß, Song whistle, Tonumfang e ¹ - d ³ , o. Abb.
2274	Ganzmetall, groß, Song whistle, Tonumfang d ¹ - d ³ , o. Abb.
2275	Papageno-Flöte, 5 Töne g ³ - d ⁴ , Opernmodell
2277	Okarina, auf Anfrage
2278	Pfeifen, Hörner: Bootsmannspfeife/Bosun's pipe
2279	Dampfschiffspfeife/whistle, groß
2280	Dampfschiffspfeife/whistle, klein
2281	Horn, klein, aus Metall, verchromt, o. Abb.
2282	Horn, groß/Warnhorn/warning horn, Plastik
2284	Sambapfeife, professionelles Modell aus Aluminium
2284 K	Sambapfeife, Standard aus Kunststoff
2285	Trillerpfeife, klein
2286	mittel
2287	groß, o. Abb.
2288	Wachpfeife/Metropolitan Police Whistle
2291	Windgeräusch, o. Abb.
2292	2-Ton-Pfeife/two-tone-flute/Hockeypfeife, groß, dunkler Klang, o. Abb.
2293	2-Ton-Pfeife/two-tone-flute/Hockeypfeife, klein, heller Klang, o. Abb.
2294	Kindertrompete (Mozart Kindersinfonie), g ¹
2296	Sirenen: Heul-/Mundsirene/siren whistle, klein
2297	Sirene/siren horn, groß, mit Schalltrichter
2298	Kazoo (sirenenartig), zur Zeit nicht lieferbar
	Alarm/Kurbelsirenen siehe Sirenen, Effekt-Instrumente Nr. 1890 - 1894 Seite 59



136 S

136 S erweitert
mit Beckenaufsätzen

134/5

Becken / cymbals / cymbales

In unserem Lager halten wir ständig eine große Auswahl Zildjian und Sabian-Becken bereit. Die Becken in den Ausführungen Standard oder Brilliant erhalten Sie je nach Fabrikat und Serie als:

Hängende Becken: Splash, Thin Crash, Medium Crash, Crash Ride, Medium Ride, Ride

Konzertbecken: Selection, Heavy, Germanic, Viennese, American, Concert Band, New Symphonic

Hi-Hat-Becken New Beat, Regular Hats

Bei Bestellungen geben Sie bitte den genauen Beckentyp und die Klangfarbe an. Produktinformationen und Preise zu nicht angeführten Serien und Fabrikaten erhalten Sie auf Anfrage.

Auf Wunsch stellen wir für Sie komplette Becken-Sätze zusammen.

Spezialbeckenpaare in kleineren Größen für bestimmte Kompositionen (z.B. Mozart, Orff, Bruckner) sind auf Anfrage erhältlich.

Paiste und **Istanbul** Becken sind auf Anfrage lieferbar.

Asiatische Becken siehe unter Asiatische Instrumente Seite 107.

Zildjian

Inch/cm	Hängende Becken		Konzertbecken (Paar)			Hi-Hat-Becken (Paar)			
	A	K	A	K	S	A	K		
6"/15 cm	x								
7"/18 cm	x								
8"/20 cm	x	x							
10"/25 cm	x	x				x			
12"/30 cm	x	x				x			
13"/33 cm	x					x	x		
14"/36 cm	x	x				x	x		
15"/38 cm	x	x				x			
16"/40 cm	x	x			x				
17"/43 cm	x	x			x				
18"/46 cm	x	x	x	x	x				
19"/48 cm	x	x			x				
20"/51 cm	x	x	x	x	x				
21"/53 cm	x								
22"/56 cm	x	x			x				
24"/61 cm	x		Preise auf Anfrage						

A = Avedis
K = K - Series

Neue Serien siehe Preisliste

Alle weiteren Becken-Typen von Zildjian (K-Custom, K-Series etc.) sind auf Anfrage ebenfalls lieferbar.

Sabian

Inch/cm	Hängende Becken		Konzertbecken (Paar)		Hi-Hat-Becken (Paar)			
	AA	HH	AA	HH	AA	HH		
8"/20 cm	x	x						
10"/25 cm	x	x						
12"/30 cm	x	x			x			
13"/33 cm	x	x			x	x		
14"/36 cm	x	x	x		x	x		
15"/38 cm	x	x	x		x	x		
16"/40 cm	x	x	x	x				
17"/43 cm	x	x	x	x				
18"/46 cm	x	x	x	x				
19"/48 cm	x		x	x				
20"/51 cm	x	x	x	x				
21"/53 cm	x	x	x	x				
22"/56 cm	x	x	x	x				
24"/61 cm			Preise auf Anfrage					

AA = Standard regular
HH = Handgehämmert

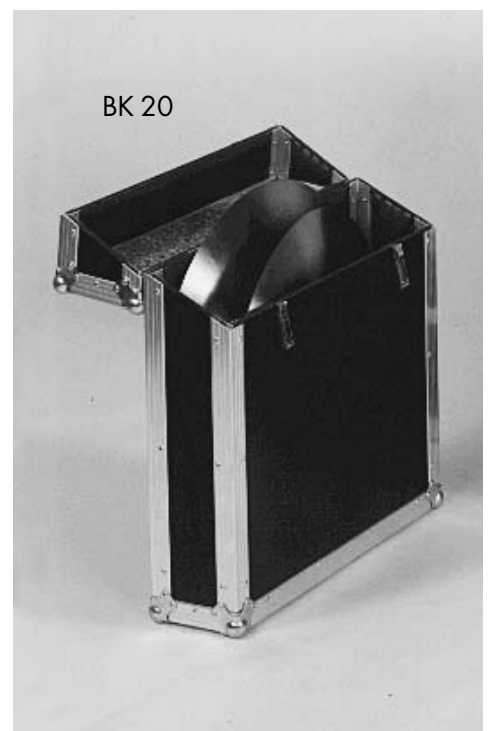
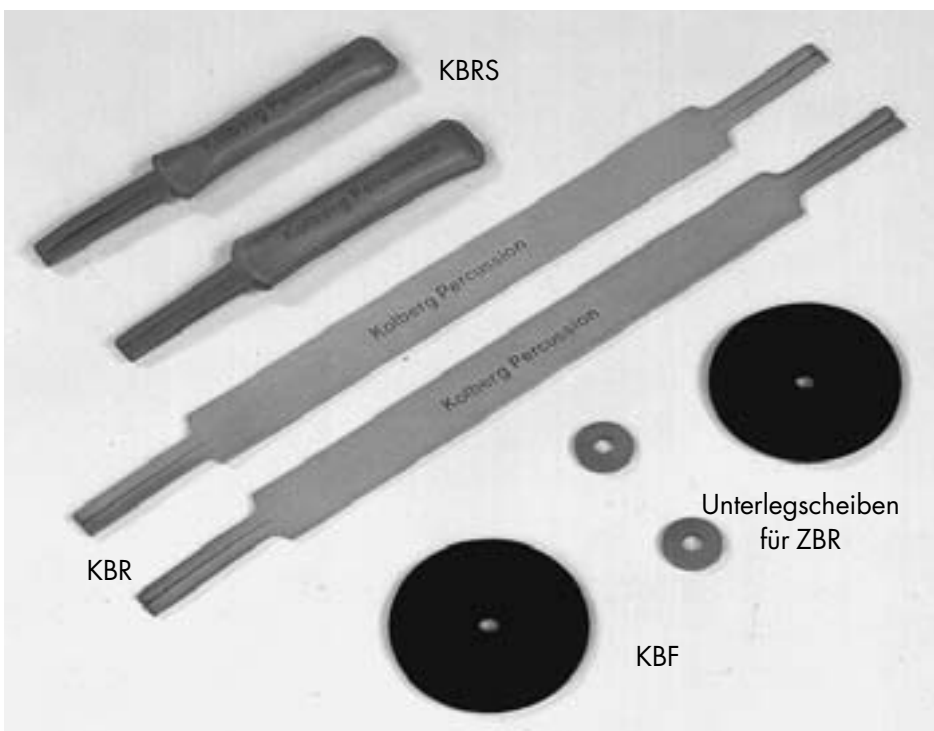
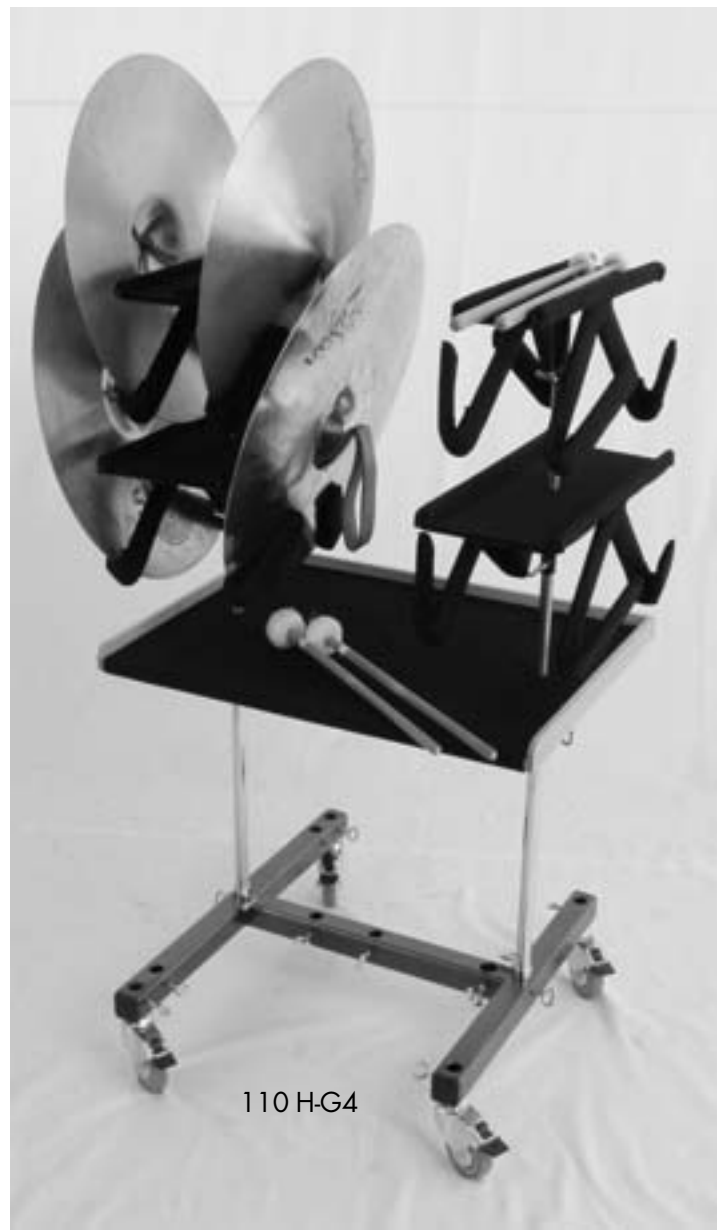

Becken/ cymbals/ cymbales

Artikel-Nr.	Bezeichnung
	Beckenriemen und Scheiben
ZBR	Beckenriemen, Paar, mit Leder-Unterlegscheibe, Normalausführung, o. Abb.
KBR	Beckenriemen, Paar, mit Leder-Unterlegscheibe, verstärkte Ausführung, Modell Kolberg
KBRS	Spezialbeckenriemen, Paar, mit gefüttertem Griff
KBF	Filzscheiben, Paar, Ø 75 mm, als Fingerschutz
KBL	Lederscheiben, dito, eine Seite Lammfell, Gegenseite Wildleder; mit weicher Innenpolsterung (o. Abb.)
	Becken-Kombiständer
136 S	Beckenständer für 1 hängendes Becken mit Schrägsteller, KST 136/166/253
161	Beckenaufsatz zur Erweiterung des Basis-Ständers zum Beckenturm
134/1	Beckenbaum, Basis-Ständer für 1 Becken, KST 134/160/164
134/3	für 3 Becken, KST 134/1 und 2x161
134/5	für 5 Becken in seitlicher Anordnung, KST 134/160/3 x 161/166/3 x 240/3 x 241/253
130/5	für 5 Becken, Beckenturm, stabile Ausführung, KST 130/160/4x161/164/200/204
170	Beckenbügel für ein hängendes Becken
253	Schrägsteller
	Beckenablagen für 1 Paar Konzertbecken bis Ø 22"/56 cm Metall in Bügelform, mit dickem Filzüberzug schwarz
238 GS	schmal, 90 mm breit
238 GB	breit, 160 mm breit
100 R G2	Beckenständer für 2 Paar Konzertbecken
110 H G4	Beckenständer für 4 Paar Konzertbecken
	Ständer für Ablagen 238 , auch verwendbar als Beckenständer für 1 hängendes Becken
134/1	Ständer für eine Ablage 238, KST 134/160/164
130/1	Ständer für bis zu 2 Ablagen 238, stabile Ausführung, KST 130/200/204/160/166
BK 20	Becken-Flight-Case für 2 Paar Becken bis Ø 20"/51 cm siehe auch Koffer Seite 119 und Taschen Seite 117



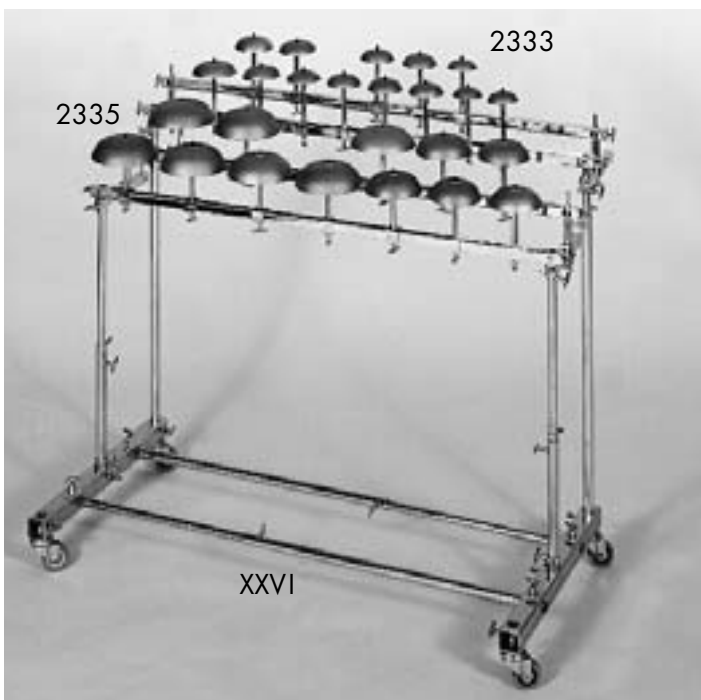
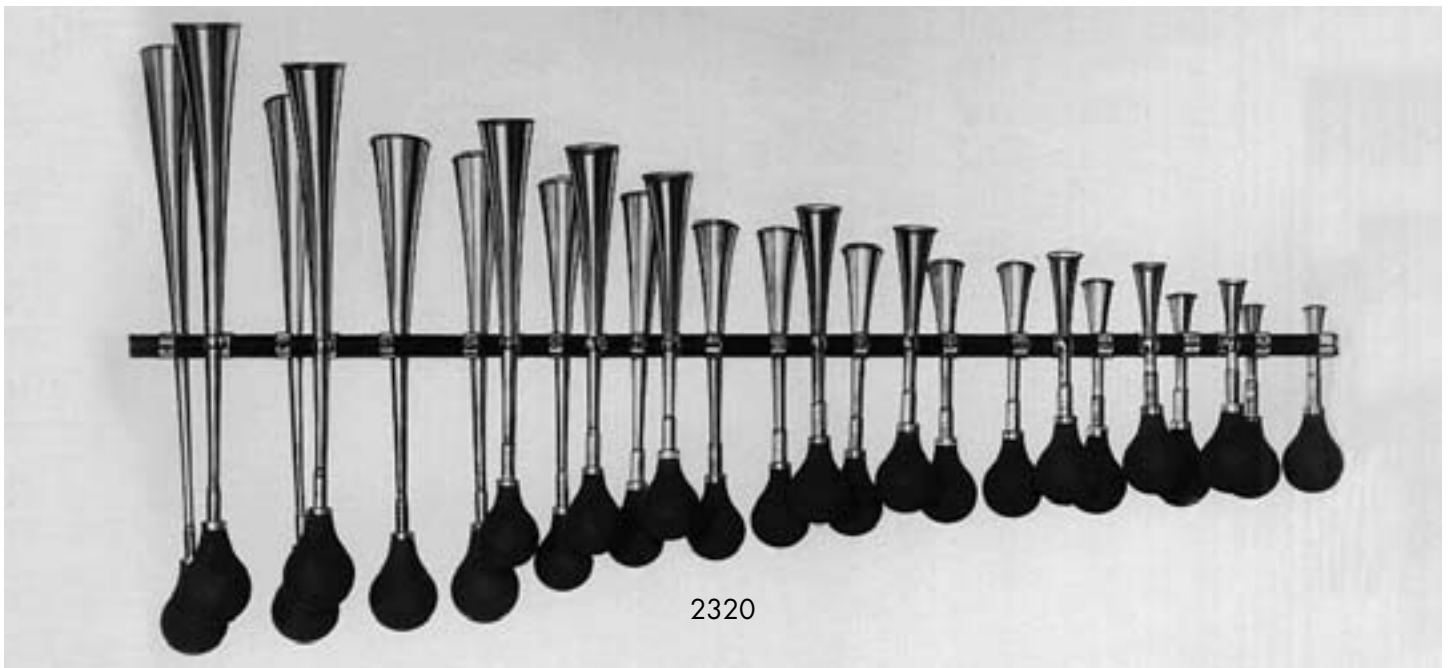
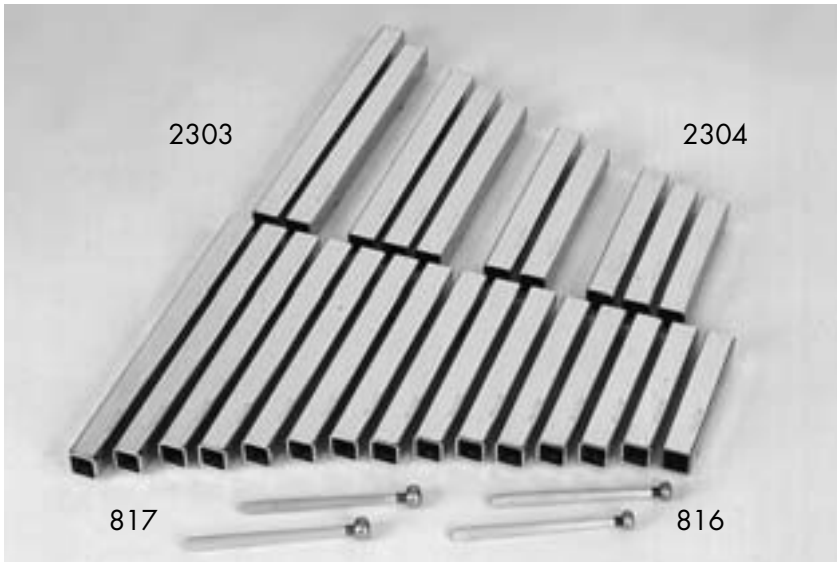

Gestimmte Percussionsinstrumente

tuned percussion instruments/ instruments de percussion accordés

Artikel-Nr.	Bezeichnung
	Alle Instrumente sind in jeder gewünschten Stimmung ohne Mehrpreis lieferbar.
2303	Amboss-Spiel , chromatisch $c^3 - c^4$, 50 - 34 cm, verchromt, mit Filzunterlage
2304	chromatisch $c^4 - c^5$, 34 - 23 cm, verchromt, mit Filzunterlage
817	Amboss einzeln, gestimmt auf Anfrage, ungestimmt siehe auch Effekt-Instrumente Nr. 1130 Seite 37
239	> Amboss-Schlägel, Paar mit Bronzekopf siehe Schlägel-Katalog
	> Tisch für 1-2 Oktaven Ambosse, schaumstoffgepolstert, fahrbar, höhenverstellbar, o. Abb.
	> Kombiständer für komplette Amboss-Spiele sind auf Anfrage lieferbar.
2310	Angklung-Spiel , Gesamttonumfang $h - d^3$, mit diversen Ständern lieferbar, auf Anfrage
	Angklung einzeln, gestimmt auf Anfrage, ungestimmt siehe Effekt-Instrumente Nr. 1150 Seite 37
2320	Autohupenspiel , Tonumfang $c^1 - c^3$, komplett mit KST
1190	„Ein Amerikaner in Paris“ ($a^1 h^1 c^2 d^2$) siehe Effekt-Instrumente Nr. 1190 Seite 39
2320 $c^1 - c^3$	Autohupe einzeln, chromatisch von c^1 bis c^3
2320 EZ	Ersatz-Zunge incl. Montage
2320 EB	Ersatz-Balg
	Bell Tree, Schalenglocken , Gesamttonumfang $c^1 - e^5$
2330	in chromatischer Anordnung $c^4 - c^5$, o. Abb.
2333	in chromatischer Anordnung $c^3 - c^4$
2335	in chromatischer Anordnung $c^2 - c^3$
	Tonumfang auf Wunsch nach oben oder unten erweiterbar, Einzeltöne auf Anfrage, Bell Tree ungestimmt und andere Modelle siehe Effekt-Instrumente Nr. 1230, Seite 39
XXV	> dazugehöriger Kombiständer mit Dreifuß, Abb. siehe Cymbales-antiques S. 86
XXVI	> dazugehöriger Kombiwagenständer
2340	Boo-Bam-Spiel siehe Seite 81
	Bouteillophon siehe Flaschenspiel Nr. 2412 Seite 83

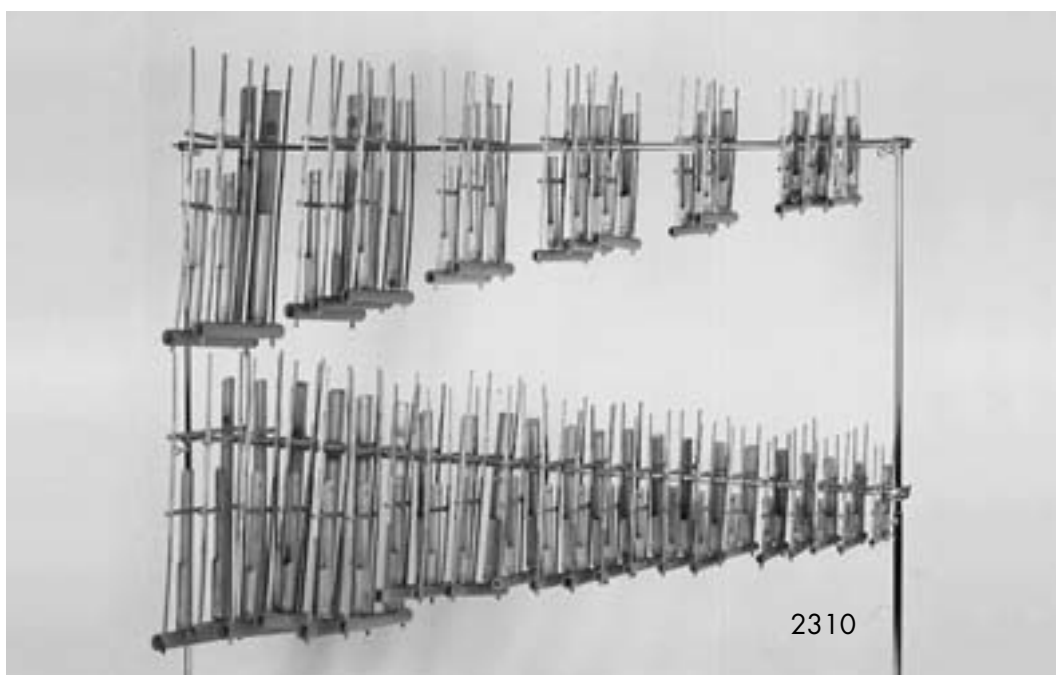



2344



2344



1265

Boo-Bam-Spiele

Für den Bau von ursprünglich aus Bambus hergestellten Boo-Bams werden heute gegen äußere Einflüsse unempfindliche Resonanzröhren aus schlagfestem Kunststoff verwendet. Alle Kolberg Boo-Bams sind mit Plastikfellen ausgestattet, wodurch die Stimmung auf unbegrenzte Zeit beständig bleibt. Schwarz-matt verchromte Druckreifen, die störende Lichtreflexe verhindern, halten und fixieren die Plastikfelle auf den Resonanzröhren. In die Druckreifen integriert sind die besonders flachen Spannschrauben, die das Handspiel nicht behindern. Die einzelnen Boo-Bams sind flach nebeneinander in chromatischer Tonfolge angeordnet. Boo-Bam-Spiele, deren Halbtöne in der Höhe versetzt sind, werden nur auf Wunsch und gegen Mehrpreis geliefert. Das in Oktaven auf einem oder mehreren fahrbaren Gestellen montierte Boo-Bam-Spiel kann in der Höhe und in der Neigung verstellt werden, so daß man stehend in bequemer Haltung spielen kann. Für den Transport können die einzelnen Oktaven aus den Gestellen herausgenommen werden. Verschließbare Abdeckkästen mit Druckzylinder-Sicherheitschloß schützen die Felle vor Beschädigungen.

Transportkisten sind für alle Modelle lieferbar. Preise je nach Ausführung auf Anfrage

- 2340 **Boo-Bam-Spiel**
Tonumfang $1\frac{1}{2}$ Oktaven **c - f¹**, fahrbares Gestell, o. Abb.
- 2342 Tonumfang 2 Oktaven **F - e, f - f¹**, auf 2 separaten fahrbaren Gestellen, o. Abb.
- 2344 Tonumfang 3 Oktaven **C - H, c - h, c¹ - c²**, auf 3 separaten fahrbaren Gestellen
- > Verschließbare Abdeckkästen mit Druckzylinder-Sicherheitschloß, je Gestell (1 Oktave)
 - > Abdeckhülle aus Kunstleder, gepolstert, für 1 Oktave
- 2346 **zerlegbares Modell** mit Holzbrett, Tonumfang $1\frac{1}{2}$ Oktaven **c - f¹**, komplett mit 2 **KST** (136/160/166), in Höhe und Neigung verstellbar
Dieses Modell ist für Solisten und Ensembles besonders geeignet, da der Tonumfang nach oben und unten erweiterbar ist. Durch die auf dem Brett durchgehend versetzt angeordneten Einstecklöcher können die einzelnen Boo-Bams in jeder gewünschten Zusammenstellung und Reihenfolge angeordnet werden.
- 2346/120 Wahlweise ist dieses Modell auch mit **fahrbarem Kombiständer** lieferbar.
Basis sind die KST Nr. 120 und Nr. 209.
- 2348 **Kontra-Boo-Bam-Spiel, Tonumfang 1C - 1H**, (o. Abb.), auch einzelne Töne lieferbar, passend für **KST**
2 Spiele für Penderecki Oper Jerusalem auf Anfrage
Boo-Bams einzeln mit und ohne Ständer auf Anfrage
Weitere Boo-Bams in abgestimmten Sätzen siehe Effekt-Instrumente Nr. 1265 Seite 39

Neue Boo-Bams mit Einzelhalterung für Kombiständer mit GSH

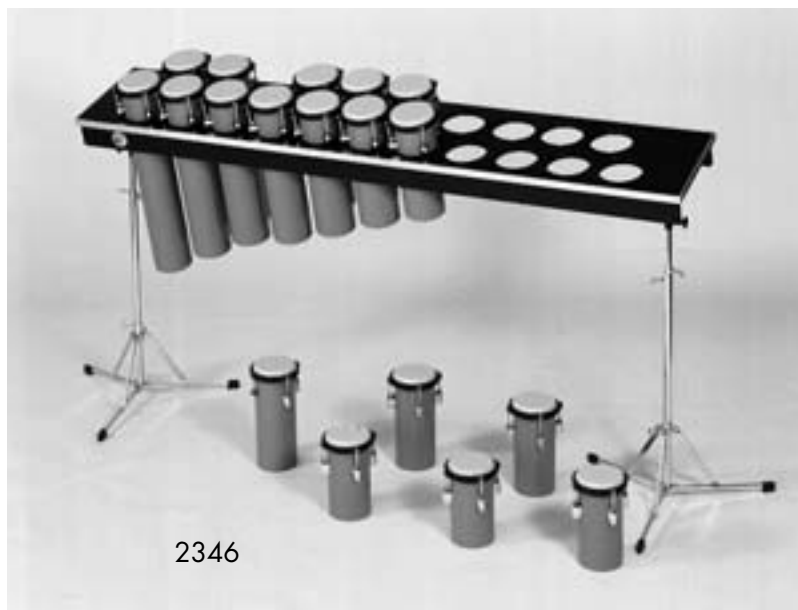

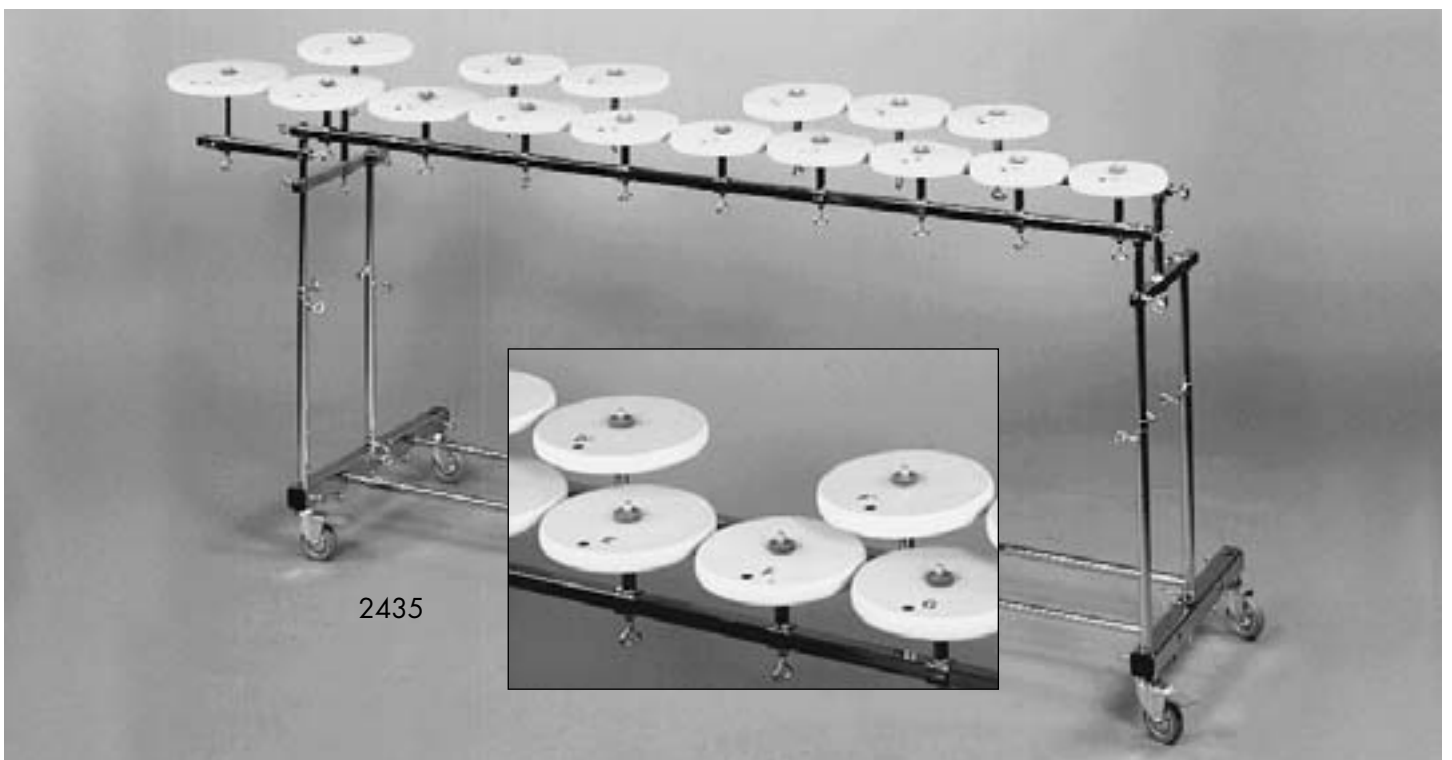
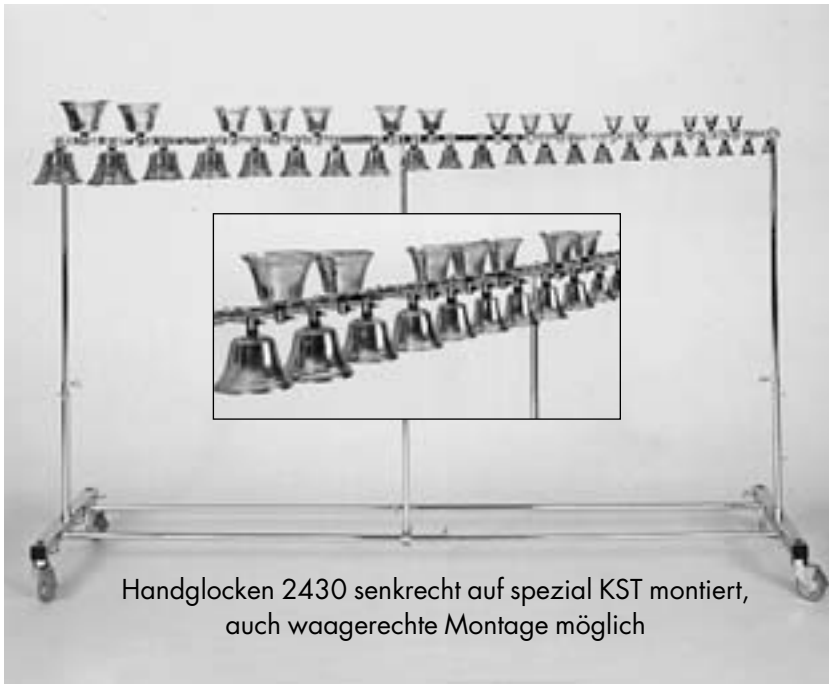

Artikel-Nr.	Bezeichnung
	Celesta siehe Seite 92
	Cencerros siehe Seite 84
	Crotales siehe Cymbales-antiques Seite 87
	Cymbales antiques (Crotales) siehe Seite 87
	Dobaci, Tempelglocken , fernöstliche Originalmodelle in allen Größen von 8 - 60 cm lieferbar, siehe Asiatische Instrumente Seite 107
	Flaschenspiel aus speziellem Sicherheitsglas. Alle Flaschen sind mit einer luftdichten Verschraubung ausgerüstet, so daß die Stimmung langfristig gewährleistet ist. Sie sind einzeln leicht demontierbar. Gesamter Tonumfang $c^2 - d^5$, incl. Sonderstimmung ohne Mehrpreis. Ein Flaschenkoffer im Flight-Case System ist auf Wunsch lieferbar (Preis auf Anfrage). Bei Komplettbestellung von Instrument mit Koffer werden von jeder Größe ein bis zwei Ersatzflaschen gratis mitgeliefert.
2412	Flaschenspiel, Tonumfang 3 Oktaven $c^2 - d^5$, mit Kombiständer basierend auf KST 120 , fahrbar, höhenverstellbar, zerlegbar, wahlweise auch zweiteilig, auf Anfrage
2413	Flaschenspiel, Tonumfang 2 Oktaven $c^3 - d^5$, mit Kombiständer basierend auf KST 120 , fahrbar, höhenverstellbar, zerlegbar, auf Anfrage
	> Auch einzelne Flaschen im o.g. Tonumfang lieferbar. Preis auf Anfrage
2413 K	> Flight-Case für Flaschen, Tonumfang 2 Oktaven $c^3 - d^5$ und Ersatzflaschen mit gepolsterten Trennwänden ohne Ständer, auf Anfrage
	> Weitere Flight-Cases für Ständer und Flaschen auf Anfrage
	Gongs , gestimmt, Tonumfang C - c^3 , siehe Asiatische Instrumente Seite 111
	Glasharfe, Glasharmonika , verschiedene Modelle lieferbar, auf Anfrage
	Glocken, gestimmt
	Kirchenglocken , Tonumfang c - c^3 auf Anfrage
	Mozartglocken , gestimmt für „Deutsche Tänze“ siehe Glocken, Effekt-Instr. Nr. 1415 Seite 45
	Plattenglocken siehe Seite 94, Röhrglocken siehe Seite 96
	Glockenspiel siehe Seite 91
	Handglocken , Tischglocken, Gesamttonumfang $c^2 - c^5$ chromatisch. Geben Sie bei Ihrer Bestellung bitte an, ob die Glocken als Handglocken oder auf Kombiständern angeordnet gespielt werden sollen. Montiert auf KST sind Handglocken in waagerechter oder senkrechter Position spielbar. Einzeltöne auf Anfrage
2430	Oktaven $c^2 - c^5$
2430 Z	Oktave $c^2 - c^3$
2430 D	Oktave $c^3 - c^4$
2430 V	Oktave $c^4 - c^5$
XXV	> dazugehörige Ständerkombination für 1 Oktave $c^3 - c^4$, bzw. $c^4 - c^5$
XXVI	> dazugehörige Ständerkombination für 1 Oktave $c^2 - c^3$
	dazugehörige Ständerkombination für 2 - 3 Oktaven erhalten Sie auf Anfrage. Auf Wunsch erhalten Sie die Ständerkombinationen auch für Manual-Anordnung der Glocken.
	Holzblocktrommeln , Gesamttonumfang $c^2 - c^4$, siehe Effekt-Instrumente Nr. 1465 Seite 47
	Jaltarang , Gesamttonumfang $c^3 - d^4$, auf Anfrage
	Klaviaturglockenspiel , Tonumfang $c^2 - e^5$, siehe Seite 92
2435	Lithophon, Steinspiel , Tonumfang $a^3 - c^5$, mit einem Kombiständer
	Steinplatten auch einzeln mit KST lieferbar
2438	Neu: dito, jedoch Tonumfang $e^3 - e^5$, mit 2 separaten Kombiständern auf der Basis Nr. 120, 1. Ständer $e^3 - e^4$, 2. Ständer $f^4 - e^5$, o. Abb.
	Andere Tonumfänge auf Anfrage



Artikel-Nr.	Bezeichnung
2360	Cencerrospiel , Cowbell-Spiel, Kuhglockenspiel Das Cencerrospiel hat einen Tonumfang von 4 Oktaven f - f⁴ . Auf Wunsch ist auch ein größerer Tonumfang lieferbar. Die Cencerros sind auf 3 separaten, fahrbaren und in der Höhe verstellbaren Spezial-Gestellen montiert. Die Gestelle können entweder manualartig für einen Spieler (Abb. oben) oder in einer Reihe bzw. separat für mehrere Spieler (Abb. unten) angeordnet werden. Sämtliche Cencerros sind auch einzeln oder gruppenweise auf verschiedene Kombiständer montiert erhältlich. Andere Glocken-Zusammenstellungen und Kombiständer sind auf Anfrage lieferbar.
1300 H	Herdenglocken für Strauss Alpensinfonie, Mahler 6. Sinfonie u.a. Die Herdenglocken können auch als Fernglocken verwendet werden, 7er Satz in der Größe /Maulweite 5 – 15 cm Froschmauschellen mit Klöppel und Aufhängeschnur

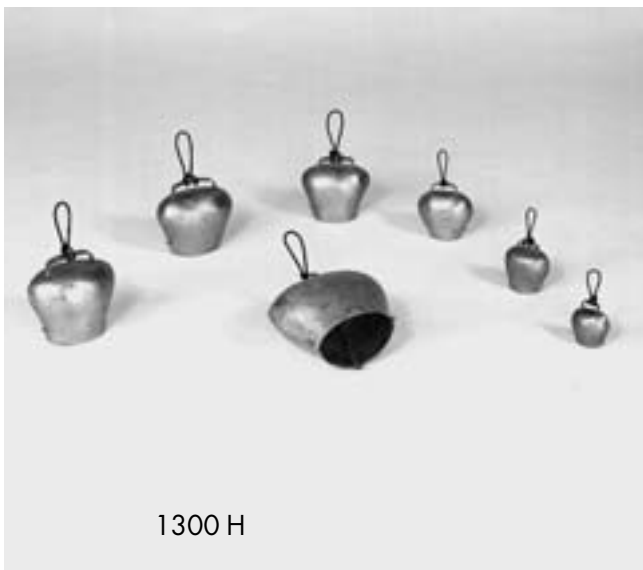

1300 H

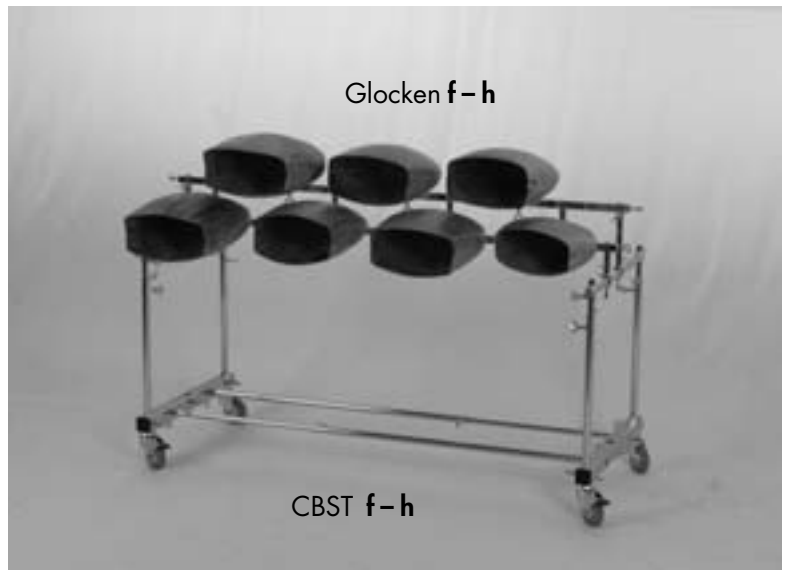

Gestimmte Percussionsinstrumente/ tuned percussion instruments/ instruments de percussion accordés

Artikel-Nr.	Bezeichnung
-------------	-------------

Cencerros, Cowbells

Die Cencerros oder Cowbells sind folkloristische Instrumente. Ihr Klang ähnelt dem der traditionellen Kuhglocke. Die Cencerros werden aus einem speziellen Material exklusiv für Kolberg Percussion als Orchesterinstrumente gefertigt. Sie haben einen **Gesamtonumfang von d¹ - f⁴**. Alle Glocken sind gestimmt und mit einer Halterung für Kombiständer (in den oberen Oktaven mit Gummischwinghalter) ausgerüstet. Cencerros sind ohne Mehrpreis in jeder gewünschten Stimmung erhältlich.

Cencerro Einzeltöne mit Halter, incl. gewünschter Stimmung

CB (Ton)	Ton	f	f [#]	g	g [#]	a	a [#]	h	c ¹	c ^{#1}	d ¹	d ^{#1}	e ¹
	Int. Skala	6	7	8	9	10	11	12	13	14	15	16	17
	cm	22	22	22	22	20	20	20	20	18	18	18	16

Ton	f ¹	f ^{#1}	g ¹	g ^{#1}	a ¹	a ^{#1}	h ¹	c ²	c ^{#2}	d ²	d ^{#2}	e ²
Int. Skala	18	19	20	21	22	23	24	25	26	27	28	29
cm	16	16	15	15	13	13	12	11	11	10	10	10

Ton	f ²	f ^{#2}	g ²	g ^{#2}	a ²	a ^{#2}	h ²	c ³	c ^{#3}	d ³	d ^{#3}	e ³
Int. Skala	30	31	32	33	34	35	36	37	38	39	40	41
cm	10	9	9	9	8	8	8	8	7	7	7	7

Ton	f ³	f ^{#3}	g ³	g ^{#3}	a ³	a ^{#3}	h ³	c ⁴	c ^{#4}	d ⁴	d ^{#4}	e ⁴	f ⁴
Int. Skala	42	43	44	45	46	47	48	49	50	51	52	53	54
cm	6	6	5	5	5	4	4	4	4	4	4	4	4

Oktavpreise

CB f-f1	Oktave f - f ¹ , 13 Stück, 22 - 16 cm
CB f1-f2	Oktave f ¹ - f ² , 13 Stück, 16 - 10 cm
CB f2-f3	Oktave f ² - f ³ , 13 Stück, 10 - 6 cm
CB f3-f4	Oktave f ³ - f ⁴ , 13 Stück, 6 - 4 cm
CB c1-c2	Oktave c ¹ - c ² , 13 Stück, 20 - 11 cm
CB c2-c3	Oktave c ² - c ³ , 13 Stück, 11 - 8 cm
CB c3-c4	Oktave c ³ - c ⁴ , 13 Stück, 8 - 4 cm

Cencerro 5er Satz ungestimmt siehe Effekt-Instrumente Nr. 1300 Seite 41

- XXV > **Kombiständer** für Oktave f³ - f⁴, chromatische Anordnung, fahrbar auf Basis **KST 100 R**
 XXVI > Kombiwagenständer für Oktave f² - f³ o. f³ - f⁴, chromatische Anordnung
 > Kombiwagenständer für tiefe Oktaven in chromatischer Anordnung, auf Anfrage

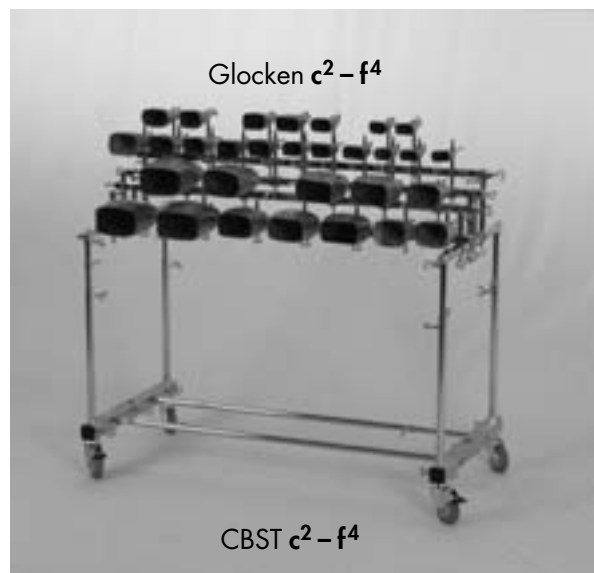
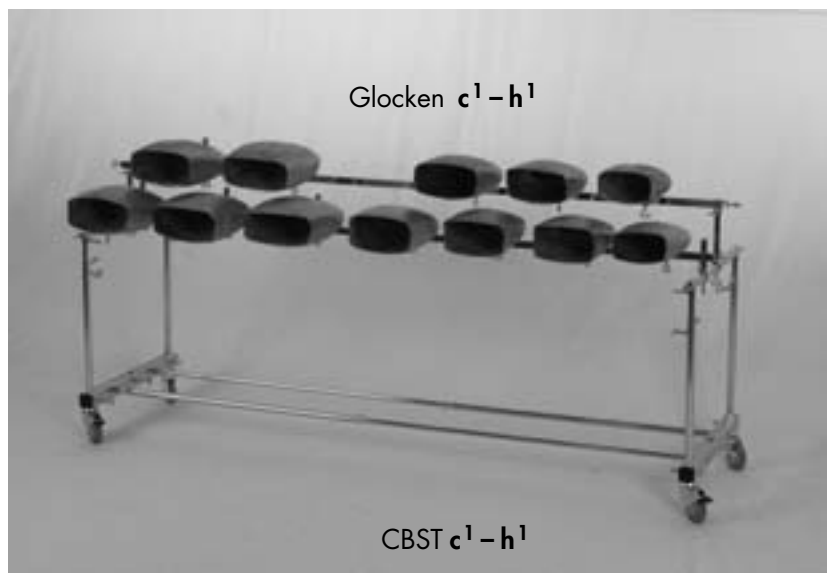

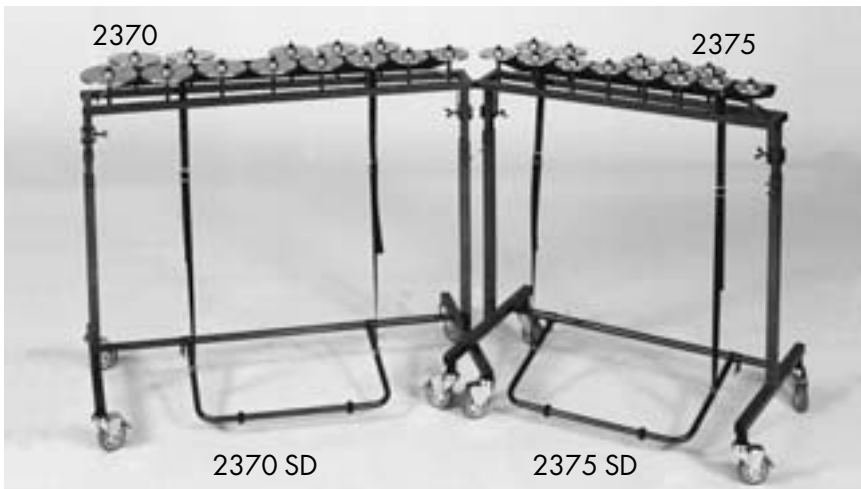
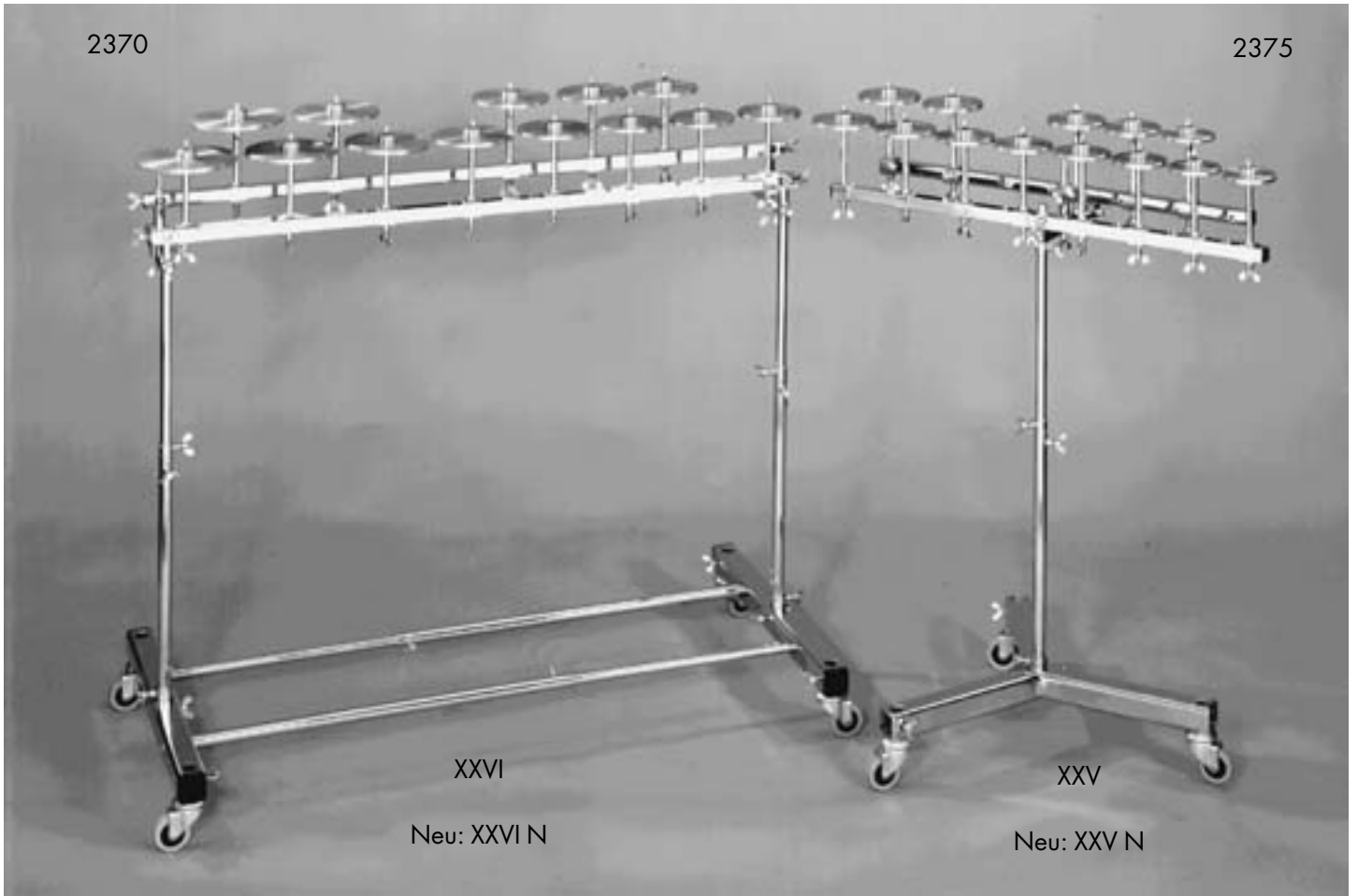

Artikel-Nr.	Bezeichnung
-------------	-------------

Cymbales antiques (Signum international) (**Crotales**)

Sprachlich gebundene, landesübliche Synonyme:

- englisch: antique cymbals / greek cymbals / crotales
- französisch: cymbales antiques / jeu chromatique de crotales
- italienisch: cimbali antichi / crotali antichi
- deutsch: Antike Zimbeln / Zimbelspiel

Die in unserem Jahrhundert für dieses Instrument meist gebrauchte Bezeichnung „Crotales“ ist insofern inkorrekt, als hiermit die altertümliche Tanzklapper *Crotalum* gemeint ist. Mit *Cymbales antiques* bzw. Antike Zimbeln bezeichnet man heute kleine massige Bronzeteller mit einer gewölbten Kuppe sowohl mit als auch ohne Tonhöhenfixierung. Sie stehen einzeln, paarweise oder auch in Klaviaturreihung (= Zimbelspiel/ *jeu chromatique de crotales*) zur Verfügung.

Cymbales antiques (Crotales), Gesamttonumfang 5 Oktaven g# - g⁵

Das **Symphonieorchester-Modell**, die besonders große und schwere Ausführung der Kolberg *Cymbales antiques*, wird aus einer hochwertigen Speziallegierung aus feinsten Glockenbronze gegossen. Im Gegensatz zu handelsüblichen Zimbeln sind die Kolberg *Cymbales antiques* größer im Durchmesser (z.B. c³ Ø 140 mm), stärker im Material und schwerer im Gewicht. Hierdurch erhalten die Kolberg *Cymbales antiques* ihren besonderen, volltönenden Klang.

Der **Gesamttonumfang** umfaßt 5 Oktaven von g# - g⁵. **Einzelne Töne**, *Cymbales antiques*-Paare oder ganze Oktaven sind in jeder gewünschten Stimmung ohne Mehrpreis erhältlich. Die Preise einzelner Töne und nicht aufgeführter Oktaven nennen wir Ihnen auf Anfrage. Zum Aufbau und zur Befestigung der *Cymbales antiques* können verschiedene Halterungen sowie Kombi- oder Standardständer mit und ohne Dämpfung, fahrbar und höhenverstellbar geliefert werden. Jedes komplette Instrument wird von uns incl. 1 Paar Schlägel 814 A bzw. 814 B geliefert.

Cymbales antiques (Crotales) als beckenförmig gewölbtes Spezial-Modell auf Anfrage (siehe Seite 89).

- | | |
|------------------------------|---|
| 2370
XXVI
120 D | <p>Cymbales antiques (Crotales), Tonumfang c³ - c⁴, lose, Ø ca. 143 - 100 mm</p> <ul style="list-style-type: none"> > Kombiwagenständer für Oktave c³ - c⁴ > Pedaldämpfung für Kombiwagenständer XXVI |
| 2370 SD
2370 K
2370 KR | <ul style="list-style-type: none"> > Standardständer komplett mit Dämpfung > Transport-Flight-Case für <i>Cymbales antiques</i>-Spiel mit Ständer XXVI bzw. 2370 D im aufgebauten Zustand. > Rahmenkasten in <u>Konzert-Reise-Ausführung</u> im Flight-Case-System mit umlegbarer Fußpedaldämpfung und fahrbarem, höhenverstellbarem Gestell Rahmenkasten, Dämpfungs- pedal und Gestell lassen sich aufgrund der kompakten Bauweise schnell und leicht zusammenklappen. Sie brauchen daher zum Transport nicht total zerlegt werden. Die <i>Cymbales antiques</i> und alle Konstruktionsteile sind so befestigt, daß beim Auf- und Abbau nichts verloren geht. Das über Drehpunkte fest mit dem Rahmenkasten verbundene Gestell wird für den Transport nach innen geklappt. Eine separate Transportkiste erübrigt sich, da der Rahmen-kasten Instrument und Transportkiste zugleich ist. Das Instrument kann von einer Person in kürzester Zeit auf- bzw. abgebaut werden und eignet sich deshalb besonders für Reiseorchester. |
| 2375
XXV
XXVI
120 D | <p>Cymbales antiques (Crotales), Tonumfang c⁴ - c⁵, lose, Ø ca. 100 - 80 mm</p> <ul style="list-style-type: none"> > Kombiständer fahrbar für Oktave c⁴ - c⁵ > Kombiwagenständer für Oktave c³ - c⁴ bzw. c⁴ - c⁵ > Pedaldämpfung für Kombiwagenständer XXVI |
| 2375 SD
2375 K
2375 KR | <ul style="list-style-type: none"> > Standardständer komplett mit Dämpfung > Flight-Case für <i>Cymbales antiques</i>-Spiel mit Ständer XXVI bzw. 2370 SD im aufgebauten Zustand > Rahmenkasten in Konzert-Reise-Ausführung, Beschreibung s. Nr. 2370 KR |
| | <p>Ständer für 2 Oktaven c³ - c⁵, Abbildungen siehe Seite 88</p> |
| 2380 SD
XXVI 2M
120 DD | <ul style="list-style-type: none"> > Standardständer mit Dämpfung für <i>Cymbales antiques</i>, Tonumfang 2 Oktaven c³ - c⁵ > KST für 2 Oktaven Crotales, Tonumfang c³ - c⁵, jedoch in Manualanordnung, basierend auf Kombination XXVI > Doppeldämpfung für Kombination XXVI 2M <p>Weitere Oktaven und Einzeltöne mit verschiedenen KST sind lieferbar.</p> |

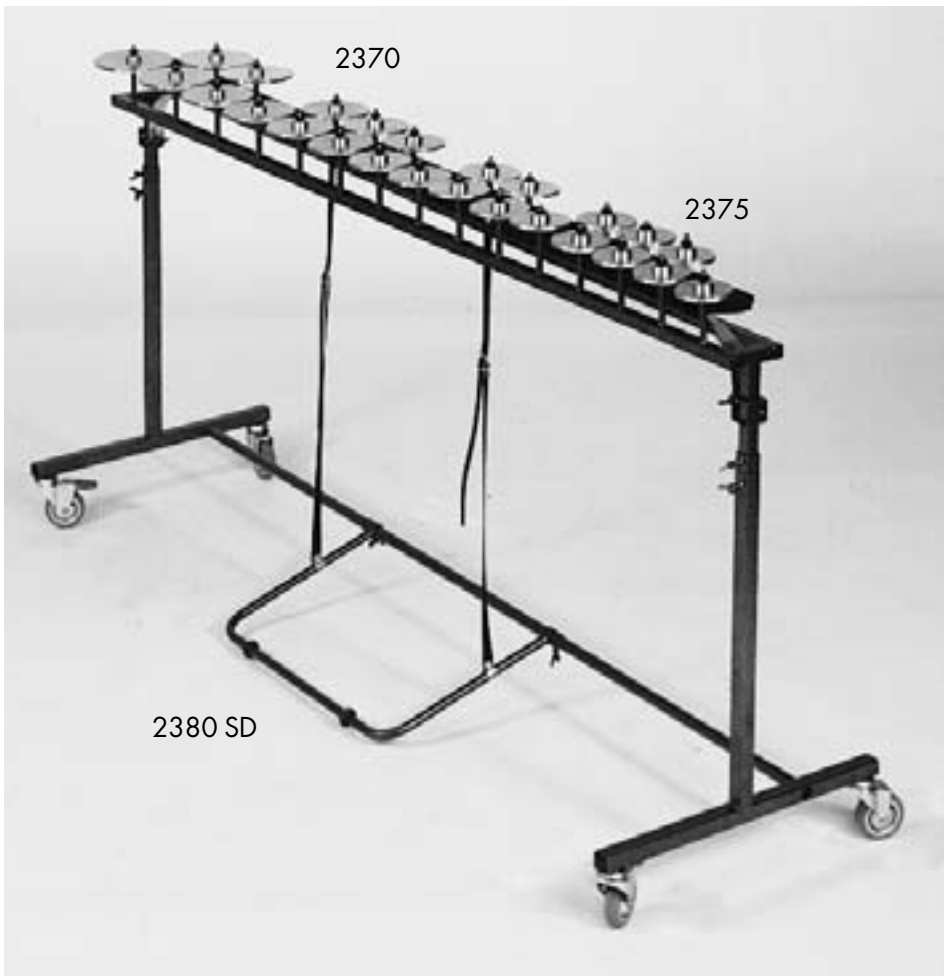
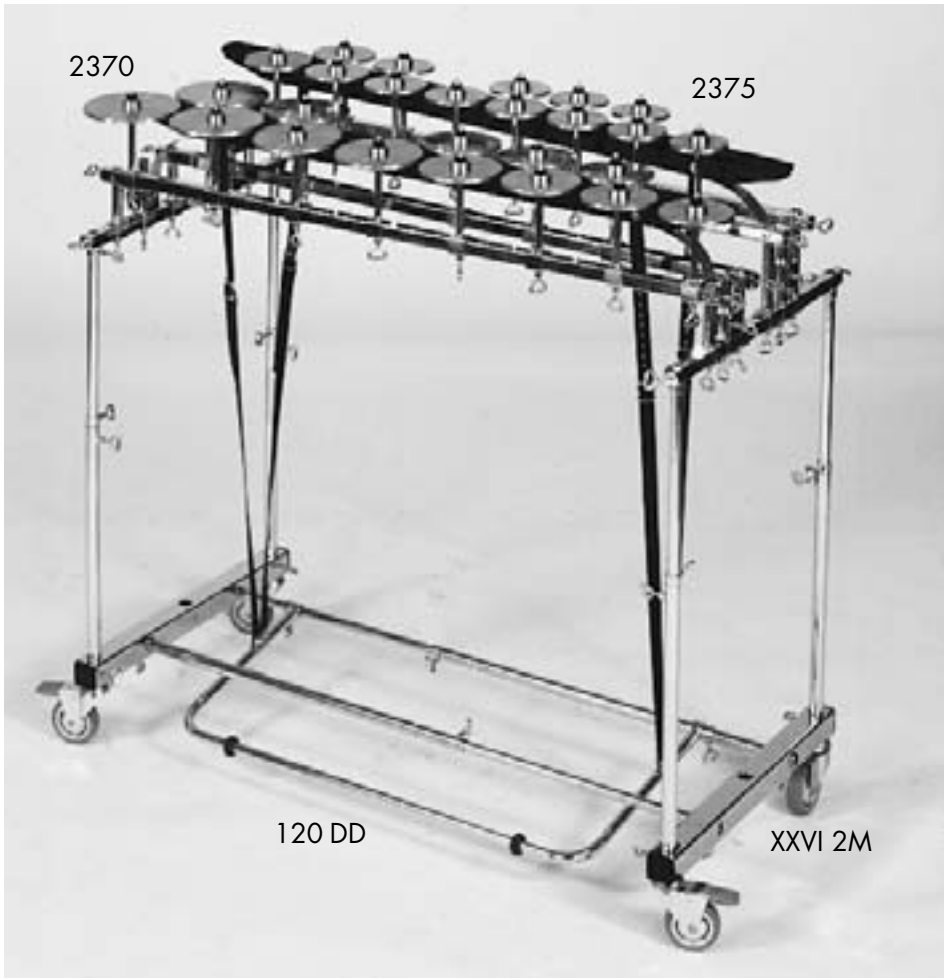

Gestimmte Percussionsinstrumente/ tuned percussion instruments/ instruments de percussion accordés

Artikel-Nr.	Bezeichnung
2390	Cymbales antiques (Crotales) für „Mantra“ (Stockhausen), komplett mit Einsteckbrettern in spezieller Form, mit dickem Filz gepolstert, passend für alle Konzertflügel. 2 komplette Spiele incl. 2 Paar Schlägel
2390 K	> dazugehöriges Flight-Case für beide Spiele und Woodblocks mit Ständern, mit zwei Zwischenfächern, ohne Rollen
2390 WB	> 2 Piccolo-Woodblocks für „Mantra“, gestimmt, mit Gummischwinghalter für KST
2390 S	> 1 KST für Woodblock und Schlägel, bestehend aus 134/164/230 für „Mantra“
2393	Cymbales antiques (Crotales), Standardqualität , Solisten- und Ensemblemodell, in einfacher Scheibenausführung, flach, ohne Bund, nur in kompletten Oktaven lieferbar
2394	Cymbales antiques (Crotales) , Tonumfang $c^3 - c^4$, lose Cymbales antiques (Crotales) , Tonumfang $c^4 - c^5$, lose Der Tonumfang kann auf Wunsch nach oben und unten erweitert werden.
	> Dazugehöriger KST siehe Nr. 2370 und 2375 Seite 87 > Kisten in Flight-Case Bauweise für alle Modelle sind auf Anfrage lieferbar.
	Cymbales antiques (Crotales) als beckenförmig gewölbtes Spezial-Modell , Tonumfang $c^3 - c^5$, auf Anfrage
249 C	> Anschlagvorrichtung Cymbales antiques (Crotales) für Finger bzw. harten oder weichen Schlägel. Bestehend aus KST 248 (siehe Seite 70), ein Schlägel 888 E, Ed mit Filzring, 2 x 260 U, 242, Schrägsteller 253 und 260 ZA (o. Abb.). Kombiständer für 1 Cymbales antiques mit Anschlagvorrichtung 249 C (siehe zuvor). Bestellen Sie zusätzlich die KST Nr. 136, 160, 166 und 223

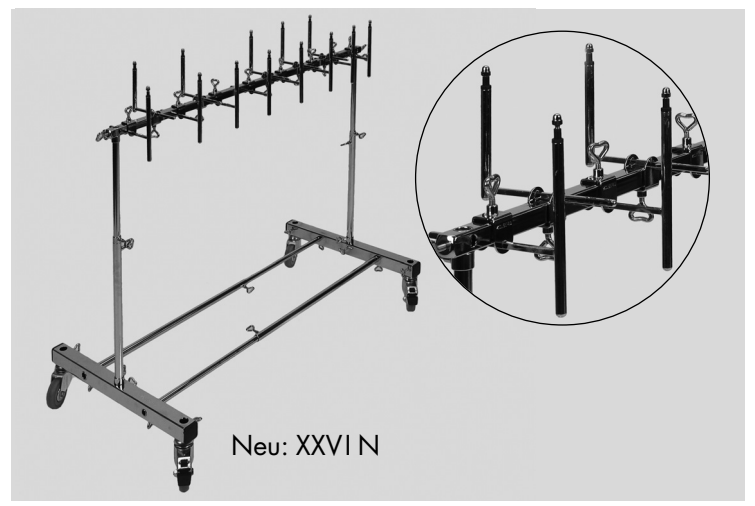
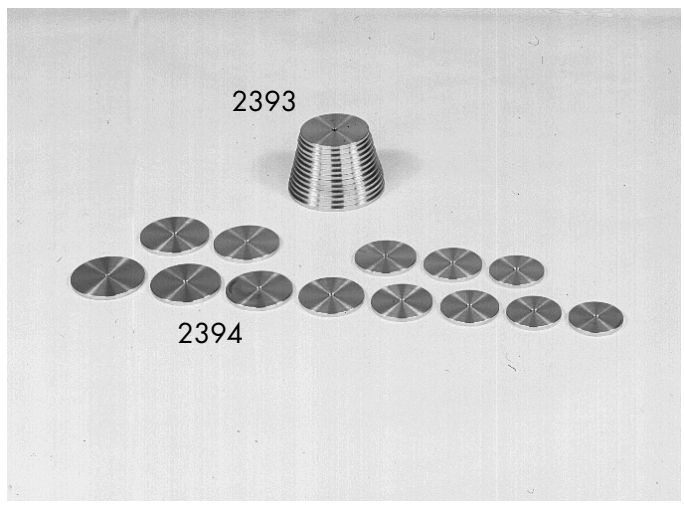
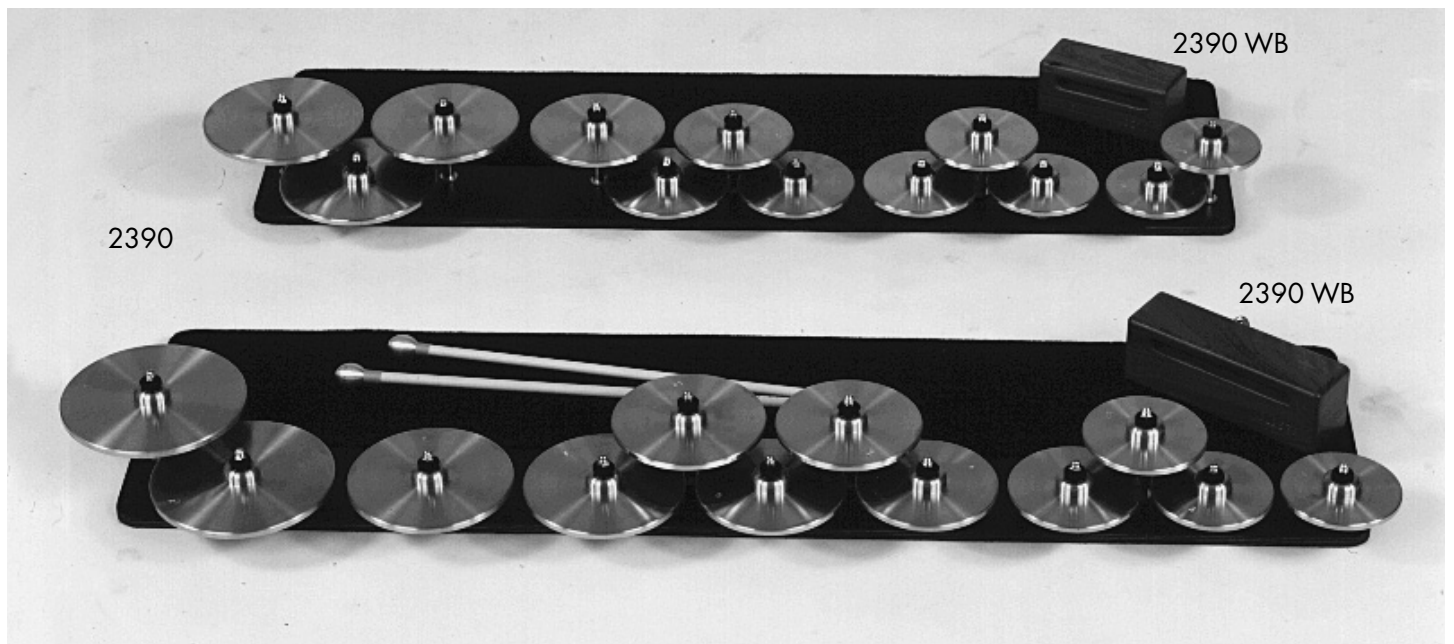



2425



2428

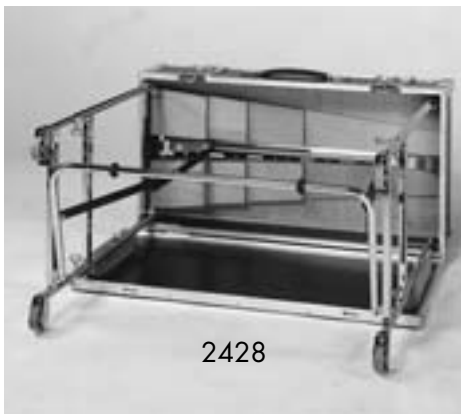

2428



2428



2424

2490 X



Glockenspiel 2424 mit Knieedämpfung
montiert auf Großer Trommel
für Musical, Operette, Kurorchester



2423

Artikel-Nr.	Bezeichnung
-------------	-------------

Glockenspiele

Alle Kolberg Glockenspielmodelle haben einen **Tonumfang** von **3 Oktaven f² - e⁵** und werden mit 1 Paar Schlägel geliefert. Instrumente in Sonderstimmung erhalten Sie ohne Mehrpreis. Die Klangplatten aus **hochwertigem Stahl** haben einen Querschnitt von 30 x 10 mm und sind **schwarz-matt** oder silber-matt verchromt. Durch die völlig neuartige schwarz-matt verchromte Oberfläche der Klangplatten wird bei jeder Art der Beleuchtung ein **blendfreies Spielen** gewährleistet. Auf Wunsch können die Klangplatten auch gemischt, d.h. die Ganztöne silber-matt, die Halbtöne schwarz-matt oder umgekehrt gegen Mehrpreis zusammengestellt werden. Alle Platten-Haltestifte sind gummiert und unterhalb der Klangplatten-Schlagfläche angebracht, wodurch ein Aufschlagen auf die Stifte ausgeschlossen wird.

Die fahrbaren Glockenspiel-gestelle sind in der Höhe verstellbar und mit einer umlegbaren Dämpfung für das Spiel in stehender oder sitzender Position ausgerüstet. Auf Wunsch sind die Gestelle auch mit **eingebautem aufklappbarem Notenpult** gegen Mehrpreis lieferbar. Für alle Glockenspielmodelle sind Flight-Cases in verschiedenen Bauarten nach Wunsch lieferbar. Siehe auch Katalog Flight-Cases.

Alle Kolberg Glockenspiele sind wahlweise auch mit Aluminium-Klangplatten lieferbar.

- | | |
|---------|---|
| 2420 | Glockenspiel, Standardausführung , Kastenmodell ohne Resonatoren, mit eingebauter nicht absteher Halterung für höhenverstellbaren KST (drehgesichert) |
| 2420 H | > Transportschutzhülle aus Kunstleder, gepolstert |
| 2420 S | > dazugehöriger Dreifuß-Kombiständer KST 130, 200 und Adapterrohr |
| 2490 X | Scherenständer, passend für Glockenspiele 2420, 2423 und 2424, zusammenklappbar, leicht zu transportieren |
| 2423 | Glockenspiel, Hi-Hat-Modell , höhenverstellbar, wie Standardausführung 2420, jedoch mit Hi-Hat als Ständer und Dämpfer zugleich. |
| 2423 H | > Transportschutzhülle aus Kunstleder, gepolstert |
| 2424 | Glockenspiel, Standard-Kombimodell , wie 2423, jedoch zusätzlich mit Knie- bzw. Handhebeldämpfung . Zum Aufbau auf Große Trommel (kombiniertes Schlagzeug), speziell für Musical und Kurorchester |
| 2424 H | > Transportschutzhülle aus Kunstleder, gepolstert |
| 2425 | Glockenspiel, Konzertausführung , wie zuvor, jedoch mit folgenden Besonderheiten: Kammerresonatoren (für jeden einzelnen Ton eigener, großer Resonanzraum), umlegbare Fußpedaldämpfung für das Spiel im Stehen und Sitzen, fahrbares und höhenverstellbares Gestell. Bei Bedarf kann dieses Modell in einer separaten flachen Kiste mit zusammengelegtem Gestell platzsparend transportiert werden |
| 2425 H | > Abdeckhülle aus Kunstleder, gepolstert, für offenes Glockenspiel 2425 |
| 2425 FK | > Flight-Case, flache Ausführung ohne Rollen |
| 2425 K | > Kiste für Glockenspiel 2425, im aufgebauten Zustand mit Rollen |
| 2428 | Glockenspiel, Konzert-Reise-Ausführung
Bei diesem Modell sind Dämpfung und Gestell schnell und leicht zusammenklappbar und brauchen zum Transport nicht total zerlegt werden, da der Kasten und das Gestell mit Drehpunkten fest verbunden sind. Eine Transportkiste ist unnötig, da der Rahmen des Instrumentes in zusammengeklapptem Zustand zugleich Transportkiste (im Flight-Cases-System) ist. Das Instrument kann von einer Person in einer Minute auf- bzw. abgebaut werden und ist deshalb für Reiseorchester besonders gut geeignet. Alle Konstruktionsteile sind so befestigt, daß beim Auf- und Abbau nichts verloren geht. |
| 2428 H | > Transportschutzhülle aus Kunstleder, gepolstert |

Glockenspiele Bergerault und andere Fabrikate auf Anfrage



2424

Knie- bzw. Handhebeldämpfung, Ausschnitt



2420



2355

Celesta

Neue Wege im Celestabau. Nach Jahrzehnten der Stagnation, ohne Weiterentwicklung, ohne Fortschritt im Celestabau hat Kolberg Percussion mit einer komplett eigenen Entwicklung neue Wege beschritten. Das Ergebnis kann sich in jeder Hinsicht sehen, fühlen und vor allem hören lassen.

Über ein Spektrum von 5 1/2 Oktaven eröffnet sich ein sehr harmonisches Klangbild, voluminös und exakt nach Wunsch gestimmt. Dies ist das Ergebnis verschiedener Faktoren:

- Die Klangplatten werden aus einer speziellen Legierung und in fein abgestimmten Dimensionen gefertigt.
- Lange Erfahrung beim Stimmen von Stabinstrumenten im Hause Kolberg Percussion.
- Die Klangplatten werden kompromisslos an ihren Schwingungsknoten elastisch aufgehängt.
- Die Härte der Anschlaghämmer ist vom Bass bis zum Diskant jedem einzelnen Ton angepasst.
- Exakt dimensionierte Einzeltonresonatoren garantieren maximales Klangvolumen.

Die Mechanik gleicht einer Flügelmechanik und wurde in Zusammenarbeit mit der Firma Renner / Stuttgart exklusiv für Kolberg entwickelt. Sehr direkt, d.h. ohne verschieden große Umlenkungen, geht die Übertragung von der Hand des Musikers auf die Klangplatten und entsprechend angenehm und sensibel ist die Spielart des Instruments.

Das Gehäuse vereint Funktionalität und modernes Design. Aus heimischen Hölzern gefertigt, mit großen, geschützten Schallöffnungen, ist es die ideale „Hülle“ eines großartigen Instruments. Praktisch im Orchesteralltag erweisen sich die durchgehenden Trage- und Gleitschutzbügel an beiden Seiten, sowie die großen, robusten Bremsrollen.

Celesta

Incl. Sonderstimmung ohne Mehrpreis

- | | |
|--------|---|
| 2355 | Standardmodell, 5 Oktaven f – f5 |
| 2355 H | >zugehörige Hülle aus Kunstleder gepolstert |
| 2355 K | >zugehöriges Flight-Case mit Rollen |
| 2356 | Studiomodell, 5 1/2 Oktaven c – f5 |
| 2356 H | >zugehörige Hülle aus Kunstleder gepolstert |
| 2356 K | >zugehöriges Flight-Case mit Rollen |
| 3113 | Stuhl für Celesta |



2470

Klaviaturlockenspiel

Die langjährige Erfahrung im Bau von Glockenspielen ist die Grundlage für die erfolgreiche Entwicklung des Kolberg Klaviaturlockenspiels.

Der strahlende Klang rührt aus dem Zusammenspiel sorgfältig gestimmter Klangplatten, speziell entwickelter Hammerköpfe und Einzelkammerresonatoren.

Eine abgewandelte Renner-Pianomechanik erlaubt viel Spielgefühl und eine hervorragende Repetition. Selbstverständlich ist die Pedal- und Einzeltondämpfung. Ein robustes Massivholzgehäuse mit stabilen Totallenkbremsrollen schützt das Instrument zuverlässig und macht den Transport zum Kinderspiel.

Klaviaturlockenspiel

- | | |
|--------|---|
| 2470 | Klaviaturlockenspiel, Konzertmodell c2 – e5 |
| 2470 H | >zugehörige Hülle aus Kunstleder gepolstert |
| 2470 K | >zugehöriges Flight-Case mit Rollen |
| 3113 | Stuhl für Klaviaturlockenspiel |

Gestimmte Percussionsinstrumente/ tuned percussion instruments/ instruments de percussion accordés

Artikel-Nr.	Bezeichnung
1585	> Passende Schlägel 812, 812 B siehe Schlägel-Katalog Log-drum , chromatisch, Gesamttonumfang $c - f^1$, Abb. s. Seite 50 Einzeltöne und Log-drums ungestimmt siehe auch Effekt-Instrumente Nr. 1585 Seite 51 Log-drums, <u>1 Oktave</u> chromatisch gestimmt $c - c^1$, 7 Stück mit Gummischwinghaltern Log-drums einzeln gestimmt, auf Anfrage
1581 K 239	Kombiständer mit Halterung für eine Log-drum 134/164/160/145 > Tisch für 1 Oktave Log-drums, schaumstoffgepolstert, fahrbar, höhenverstellbar. > Log-drum-Schlägel Nr. 946 und 948, siehe Schlägel-Katalog
2440	Loo-Jon , je nach Ausführung, Tonumfang $F - f$, o. Abb., auf Anfrage Marimbaphone , siehe Bergerault Instrumente Seite 103, andere Fabrikate auf Anfrage Marimbula siehe Effekt-Instrumente Nr. 1632 Seite 53 Mokusho siehe Effektinstrumente Seite 53 Plattenglocken , aus Bronze, Gesamttonumfang $C - c^4$, auch in preisgünstiger Aluminium-Ausführung für Solisten und Ensembles, siehe Seite 94 Polyblocks , Holzblocktrommeln aus Kunststoff, siehe Effekt-Instrumente Seite 47 Röhrenglockenspiel siehe Seite 97, Bergerault Instrumente Seite 104, andere Fabrikate auf Anfrage Rollschellen , auf Kombiständer oder lose lieferbar, Tonumfang $e^1 - a^3$, s. Abb. Seite 44, auf Anfrage siehe auch Sonagli, Effekt-Instrumente Nr. 1911 Seite 59 RotoToms siehe Trommeln mit einem Fell Seite 13 Sartenes , Stahlpfannen in 8 Größen, Tonumfang $f^1 - f^3$, einzeln und als Satz lieferbar, auf Anfrage siehe Abbildung Seite 56, Effekt-Instrumente Nr. 1805 Seite 57 Schalenglocke siehe Bell Tree Nr. 2330 und Effekt-Instrumente Nr. 1230 Seite 39; Glocken Nr. 1418 Seite 45; Rin, Asiatische Instrumente Seite 113 Schlitztrommel , Gesamttonumfang 2 Oktaven $f - f^2$, Abb. s. Seite 56 Schlitztrommeln ungestimmt siehe auch Effekt-Instrumente Nr. 1840 - 1846 Seite 57 1845 Schlitztrommeln, <u>1 Oktave</u> chromatisch gestimmt $c^1 - c^2$, 7 Stück mit Gummischwinghaltern 1846 Schlitztrommeln, 6 Stück, gestimmt, Anordnung für „ <u>Gruppen für Orchester</u> “/Stockhausen, mit Einzelständer 134 und Haltebügel 145 Schlitztrommeln, 2 Stück, für Zyklus Stockhausen auf Anfrage
1845 K 239	> Kombiständer für 1845, basierend auf 120, auf Anfrage > Tisch für 1 Oktave Schlitztr., schaumstoffgepolstert, fahrbar, höhenverstellbar, Kombimodel Steeldrum siehe Effektinstrumente Seite 58 / 59 Tempelblocks siehe Effekt-Instrumente Nr. 2051 - 2055 Seite 61 Tempelglocken siehe Dobaci/ Rin, Asiatische Instrumente Seite 107, 113 Tischglocken siehe Handglocken Nr. 2430 Seite 83 Tomtom-Spiel , Tonumfang $1^{1/2}$ Oktaven, siehe Trommeln mit einem Fell Nr. 510 - 516 Seite 9 Vibraphon siehe Bergerault Instrumente Seite 103, andere Fabrikate auf Anfrage Wood-Block-Spiel siehe Holzblocktrommeln, Effekt-Instrumente Nr. 1470 Seite 47 sowie Woodblock-Xylophon, Bergerault Instrumente Seite 104 Xylophon siehe Seite 101, Bergerault Instrumente Seite 104, andere Fabrikate auf Anfrage Zimbeln , chromatisch, siehe Cymbales-antiques Nr. 2370 - 2394 Seite 87

Plattenglocken

Kolberg Plattenglocken mit ihrem einzigartigen und unvergleichbar klaren Ton werden aus einer speziellen Bronze-Legierung hergestellt. Die Glocken haben einen Gesamttonumfang von 5 Oktaven **C - c⁴** und werden obertonrein gestimmt, d.h. der 1. Oberton ist eine reine Oktave. Alle Plattenglocken sind als komplette Oktaven, aber auch als Einzeltöne in jeder gewünschten Stimmung lieferbar.

PG (Ton)

Ton	C	C [#]	D	D [#]	E	F	F [#]	G	G [#]
Int, Skala	013	012	011	010	09	08	07	06	05
kg	25	24	23	22	20	19	18	17	16

Ton	A	A [#]	H	c	c [#]	d	d [#]	e	f
Int, Skala	04	03	02	1	2	3	4	5	6
kg	15	14	14	13	12	11	11	10	9

Ton	f [#]	g	g [#]	a	a [#]	h	c¹	c ^{#1}	d ¹
Int, Skala	7	8	9	10	11	12	13	14	15
kg	9	9	8	8	7	7	6	6	6

Ton	d ^{#1}	e ¹	f ¹	f ^{#1}	g ¹	g ^{#1}	a ¹	a ^{#1}	h ¹	c²
Int, Skala	16	17	18	19	20	21	22	23	24	25
kg	5	5	5	4	4	4	4	4	3	3

Bei Bestellung von Einzeltönen bitte Artikel-Nr. und den genauen Ton angeben, z.B. PG **f^{#1}**.

Auf Wunsch stellen wir Ihnen auch gerne komplette Sätze entsprechend Ihren Angaben zusammen.

Beispiel - Sätze:

Tosca: E F B f; La Bohème: F B; Symphonie Fantastique: G c; Aus einem Totenhaus etc.



Plattenglockenspiel 5 Oktaven auf fahrbaren und höhenverstellbaren Spezialständern

Gestimmte Percussionsinstrumente/ tuned percussion instruments/ instruments de percussion accordés

Artikel-Nr.	Bezeichnung
-------------	-------------

Oktavpreise

PG C-c	1 Oktave, Tonumfang C - c , 240 kg
PG c-c1	1 Oktave, Tonumfang c - c¹ , 120 kg
PG c1-c2	1 Oktave, Tonumfang c¹ - c² , 59 kg
PG c2-c3	1 Oktave, Tonumfang c² - c³
PG c3-c4	1 Oktave, Tonumfang c³ - c⁴

Sonderstimmung ohne Mehrpreis

Plattenglocken in preisgünstiger Aluminiumausführung, auf Anfrage

- > **Spezial-Plattenglockenständer**, auch für Gongs, total zerlegbar, massive Bauweise, verchromt, mit verstellbaren Doppelhakenstellringen, höhenverstellbar, fahrbar auf sehr stabilen Totallenkbremsrollen.

TGST GR

Neu: z.B. für Turandot (Gongs) in U-förmiger Anordnung mit zusätzlichen Krag-Armen zum Spieler hin sowie ausziehbaren Vorderfüßen (Kippsicherung), ohne Abb..

Die Spezialständer sind kompatibel mit dem Kombiständer-System.

PGST C-H	> Große Oktave	2 Ständer, C - E, F - H
PGST c-h	> Kleine Oktave	2 Ständer, c - e, f - h
PGST c1-h1	> Eingestrichene Oktave	1 Ständer, c ¹ - h ¹
PGST c2-h2	> Zweigestrichene Oktave	1 Ständer, c ² - h ²
PGST c3-c4	> Dreigestrichene Oktave	1 Ständer, c ³ - c ⁴
PGST c2-c4	> Ständer 2-manualig	1 Ständer, c ² - c ⁴

Kombiständer XV für c² - h², c³ - c⁴ geeignet

Für einzelne Plattenglocken empfehlen wir unsere Kombiständer X - XII, für mehrere Plattenglocken in kleinerer Größe Kombiständer XV (siehe separate Liste für Kombiständer).

Auf Wunsch sind auch kreisförmige Plattenglockenständer, sowie Ständer mit Doppelstreben für sehr hohen 3-manualigen Aufbau lieferbar, z.B. für „Aus einem Totenhaus“.

- > **Plattenglockenhämmer**, Metallkern mit einer weicheren und einer härteren Schlagfläche, Nr. 846 - 849 siehe Schlägel-Katalog





Röhrenglockenspiel 2450,
mit diversem Zubehör und
zusätzlichen Glocken

Podest-/Zubehörkiste 2458 P

Bezeichnung

Röhrenglockenspiel

Glocken volltönend, in massiver, schwerer Ausführung, Ø 42 mm, wahlweise in 3 Oberflächen:
Messing natur, einbrennlackiert,
hochglanz verchromt (Mehrpreis) und
schwarz matt verchromt (Mehrpreis).

Gesamter Tonumfang: **drei Oktaven c¹ - c⁴**. Jede Glocke ist einzeln erhältlich.

Darüber hinaus liefern wir Ihnen Glocken in **jeder gewünschten Stimmung** (Preis auf Anfrage).

Gestell in stabiler Rohrkonstruktion, anthrazit metallic pulverbeschichtet,

3 verschiedene Ausführungen: 1. für 2 Oktaven Tonumfang **f¹ - f³**
2. für 1 1/2 Oktaven Tonumfang **c² - f³**
3. für 7 Einzelglocken

Die **Dämpfung** wird durch spezielle Riemenzüge und **Blattfedern** betätigt, wie auch bei den Kolberg Glockenspielen. Dadurch werden störende Geräusche, wie sie bei der Verwendung von Zuggestängen und Zugfedern entstehen, vermieden. Das verchromte Dämpfungspedal reicht über die gesamte Breite des Instruments. Beim 2-oktavigen Modell ist es mit einem höhergelegenen, verstellbaren Dämpfungsbügel versehen, so daß auch beim Stehen auf einem Podest mühelos die Dämpfung bedient werden kann. Die große Fläche ermöglicht ein schnelles Abdämpfen der Glocken. Die Glocken sind einzeln aufgehängt und können mühelos ein- und ausgehängt werden, da der vordere und hintere Dämpfungsbalken leicht zu demontieren ist.

Alle Modelle sind fahrbar und besitzen sehr stabile, einzeln in der Höhe verstellbare **Totalenkbremsrollen**.

Am oberen, hinteren Quersteg befindet sich ein **Schlitten** in Kombiständernorm, an dem Notenpulte, Spiegel usw. in der Höhe und waagrecht verstellbar befestigt werden können.

Zum Lieferumfang gehört:

- 1 Notenpult mit Schlitten
- 1 Schwenkbarer Auslegearm für zusätzliche Glocken
- 1 Schwenkbarer Auslegearm mit Ablage Nr. 230 und Halter Nr. 266 für Schlägel

Neu: Röhrenglockenspiel Solist siehe separaten Prospekt

Alle Glocken sind auf Wunsch in den Farben Messing natur, hochglanz verchromt und schwarz-matt verchromt erhältlich.

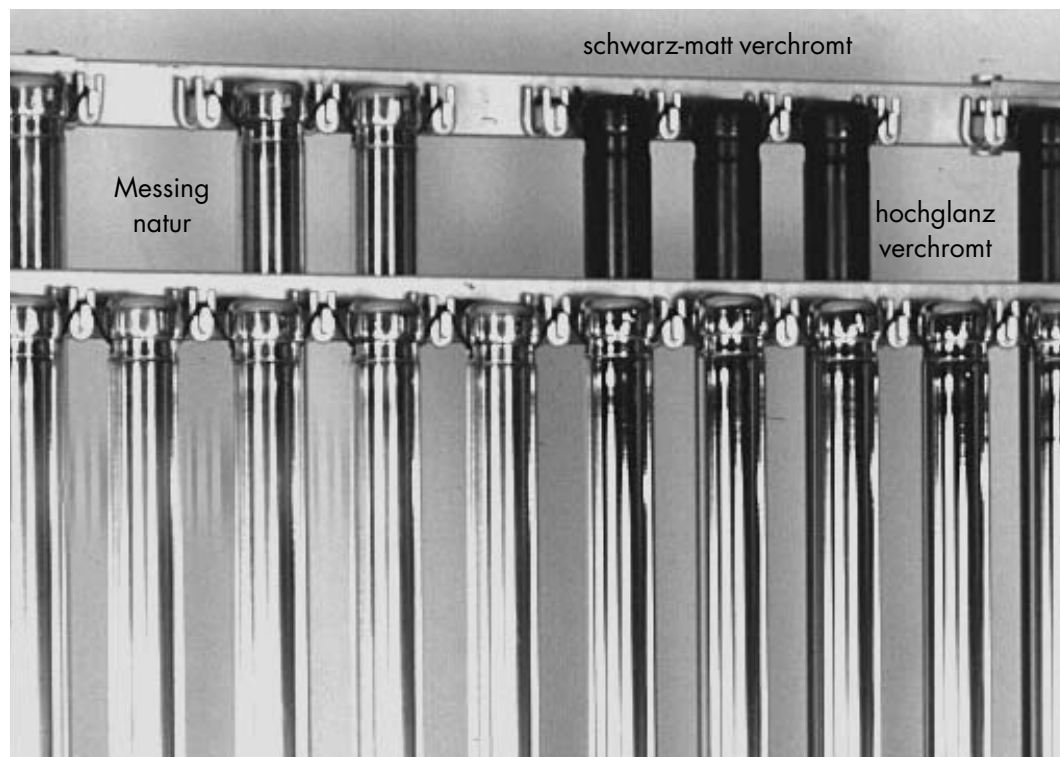



Röhrenglockenspiel 2450



Röhrenglockenspiel 2455 komplett mit Auslegearmen und Schlägeln, zusätzlich mit Ablage 230, Notenpult und 4 Röhrenglocken

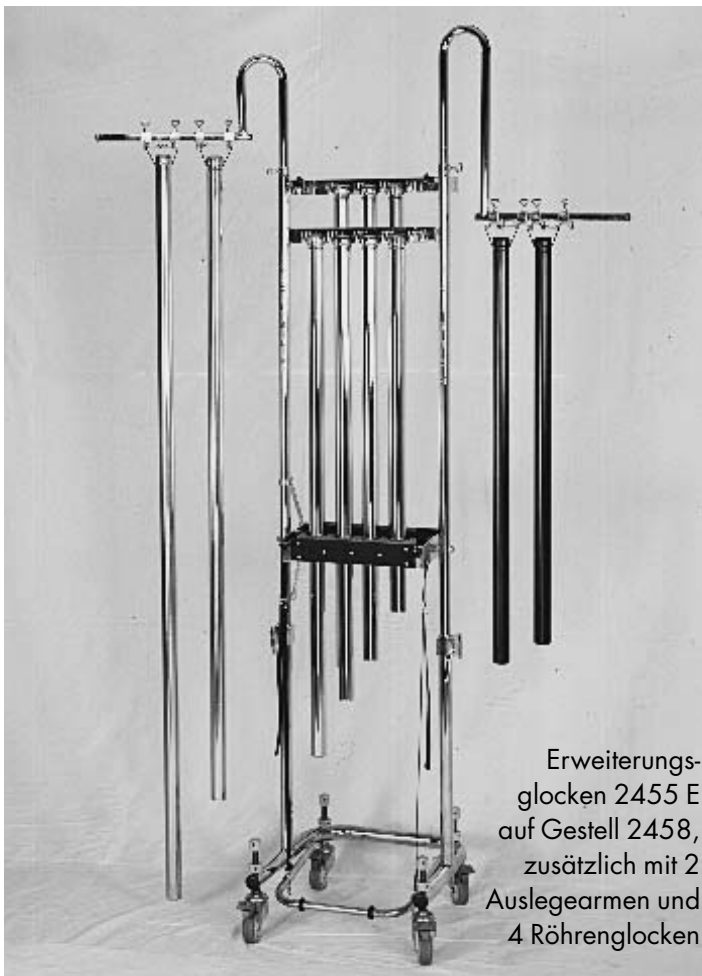

Erweiterungsglocken 2455 E auf Gestell 2458, zusätzlich mit 2 Auslegearmen und 4 Röhrenglocken

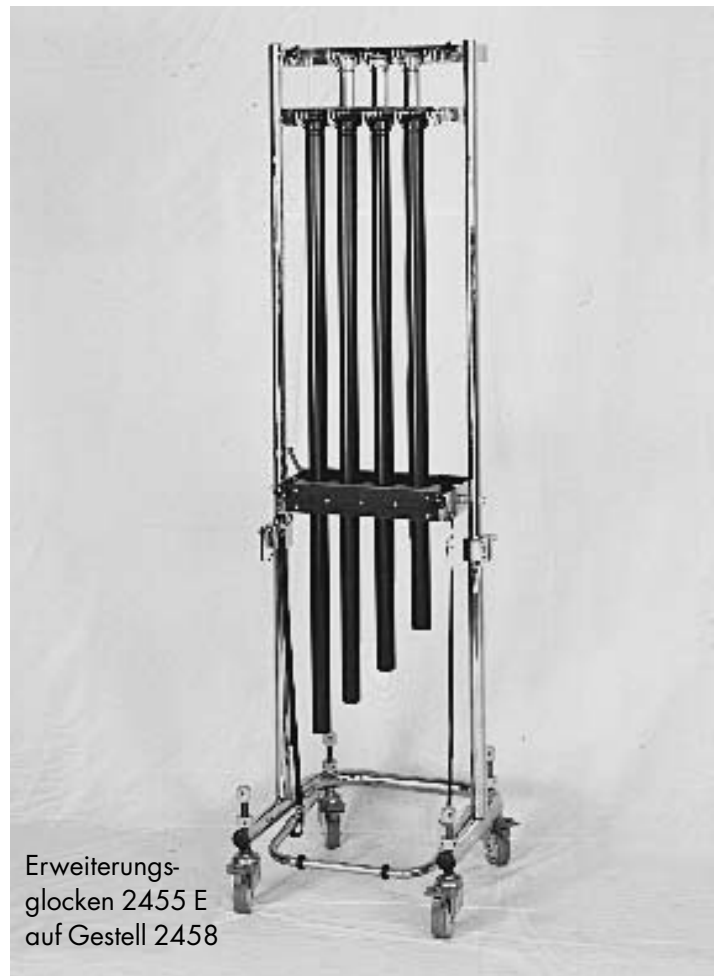

Erweiterungsglocken 2455 E auf Gestell 2458

Gestimmte Percussionsinstrumente/ tuned percussion instruments/ instruments de percussion accordés

Artikel-Nr.	Bezeichnung
2450	Röhrenglockenspiel 2 Oktaven, Tonumfang f¹ - f³ , komplett mit Glocken, Gestell, 2 schwenkbaren Auslegearmen, einem Schlitten mit Notenpult, eine Ablage mit 2 Paar Schlägeln.
2455	Röhrenglockenspiel 1 1/2 Oktaven, Tonumfang c² - f³ , komplett mit Glocken, Gestell, 2 schwenkbaren Auslegearmen, einem Schlitten mit Notenpult, eine Ablage mit 2 Paar Schlägeln. Diese Kombination ermöglicht die Verwendung eines vollwertigen Gestells bei eingeschränktem Tonumfang, der bei Bedarf auf 2 Oktaven erweitert werden kann. Zudem eignet sich dieses Modell auf Grund seiner geringen Höhe auch für eingeschränkte Platzverhältnisse.
2455 E	Erweiterungsglocken (lose) f¹ - h¹ Die Erweiterungsglocken 2455 E ergänzen den Tonumfang des Modells 2455 auf einen Gesamttonumfang von 2 Oktaven f ¹ - f ³ . Die Aufhängung der Erweiterungsglocken erfolgt an schwenkbaren Auslegearmen oder in einem gesonderten Gestell für bis zu 7 Röhrenglocken.
2458	> Gestell ohne Glocken für Erweiterungsglocken 2455 E Das Gestell für max. 7 einzelne Röhrenglocken ist die Ideallösung z.B. bei Konzertreisen, engen Orchestergräben und Operaufführungen mit traditionellen Programmen. Es hat die gleiche solide Konstruktion und die gleichen Funktionen wie die großen Modelle, ist aber wesentlich leichter, handlicher und zusätzlich in der Höhe verstellbar. Bis zu 7 beliebige Töne aus dem Gesamttonumfang sind in chromatischer Anordnung verwendbar. Eine Transportkiste für liegendes Gestell und Glocken ist lieferbar. > Zubehör: Auslegearme, Notenpult, Spiegel, Podest- und Zubehörkiste, Ablage (siehe Foto Seite 96) Erweiterungsglocken c¹ - e¹ und f^{#3} - c⁴ , auf Anfrage
110 H/RGD	> Glockenständer im Kombiständer-System für bis zu 8 Glocken, bestehend aus den KST - Teilen 110 H, 111, 112, 113, 116, 117, 114 L, 114 D8, 9x115 R
2450 A	> Auslegearme; in die 4 (bzw. 2 bei Modell 2458) Hauptsäulen können von oben höhenverstellbare und schwenkbare Auslegearme in Kombiständernorm montiert werden. Sie dienen zur Aufnahme von zusätzlichen Glocken, Notenpulten, Schlägelablagen usw. (s. Seite 96), Mehrpreis je Arm und Haken
RG 7	> Transportkiste für 2458, liegend, und ca. 20 Glocken, Flight-Case-System, mit Rollen, verschließbar
2458 R	> Röhrenglockenkiste für lose Glocken bis zu 2 Oktaven, Flight-Case-System, mit Rollen
2458 P	> Podest- und Zubehörkiste , Flight-Case-System
RG 1 1/2	> Flight-Case für Röhrenglockenspiel 2455



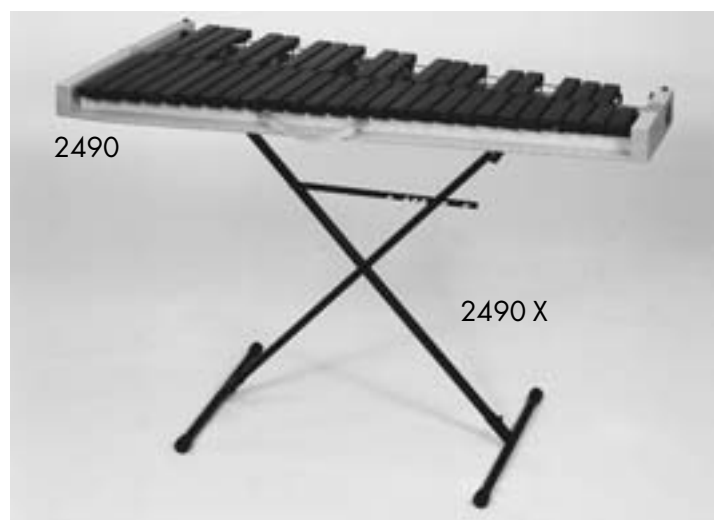
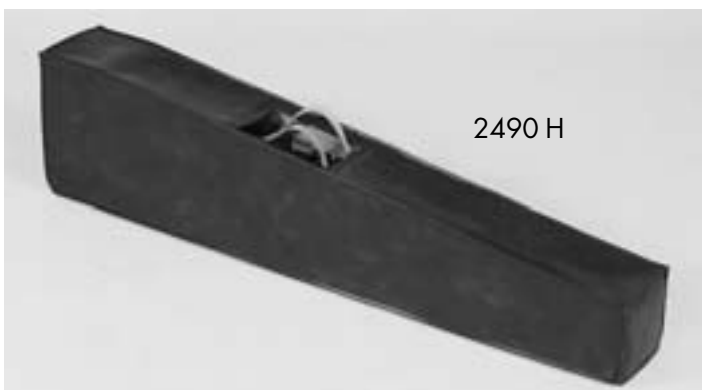
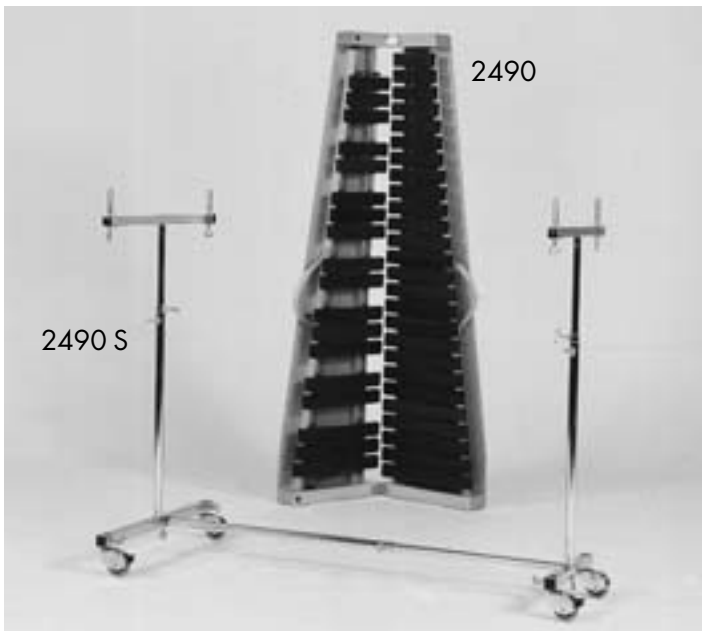
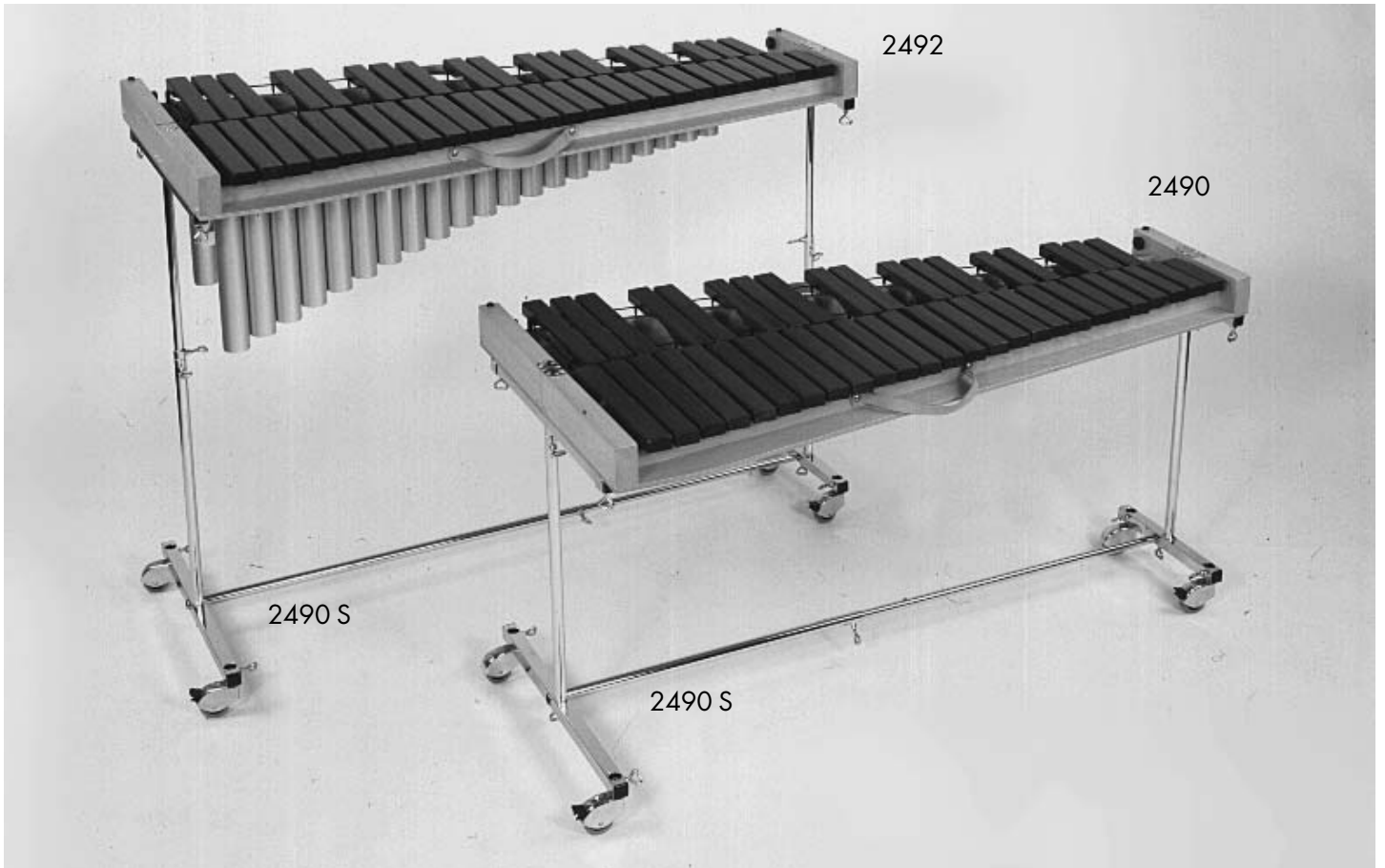

Artikel-Nr.	Bezeichnung
	Xylophone Für alle Xylophonmodelle gilt einheitlich folgende Ausstattung: Tonumfang f¹ - c⁵ , Klangplatten aus erstklassigem Honduras-Rosewood , bzw. ohne Mehrpreis aus schlagfestem Glasfaser-Spezialkunststoff (GFK) in bester Tonqualität, incl. 1 Paar Schlägel. Der vergrößerte Rahmen dient zugleich als Plattengleitschutz; dadurch sind auch bei Transport im offenem Zustand die Klangplatten gegen seitlichen Stoß geschützt.
2490	Xylophon, Standardausführung , ohne Resonanzröhren, jedoch mit Bodenbrett als Resonanzraum, nach innen zusammenklappbar. Serienmäßig sind Aufnahmelöcher für den separaten Ständer angebracht
2492	Xylophon, Standardausführung, mit Resonanzröhren
2490 H	> Hülle für Xylophon 2490 und 2492, gepolstert
2492 H	> Hülle für Resonanzröhren
2492 K	> Flight-Case in Leichtbauweise, ohne Rollen, für Xylophon 2492 mit Resonanzröhren
2490 S	> Ständer für Xylophon 2490 und 2492. Zerlegbar, in der Höhe verstellbar und in Kombiständer-Norm gebaut, verchromt. Die Einzelteile des Ständers können in die Schlagzeug-Kombination integriert werden
2490 X	> Scherenständer für Xylophon 2490, zusammenklappbar, leicht zu transportieren
2495	Xylophon, Konzertausführung , mit Kammerresonatoren (für jeden einzelnen Ton eigener großer Resonanzraum), auf fahrbarem und höhenverstellbarem Gestell
2495 H	> Hülle für Xylophon 2495, gepolstert
2495 FK	> Flight-Case für Xylophon 2495, flache Ausführung ohne Rollen
2495 K	> Flight-Case für Xylophon 2495 im aufgebauten Zustand, mit Rollen

Andere Xylophonmodelle und Bergerault Instrumente auf Anfrage

Aufhängeschnüre für Stabspiele, Gongs, Glocken, Triangeln

Spezielle gewirkte Perlonschnüre mit sehr hoher Reißfestigkeit in verschiedenen Stärken für Triangel bis Tam Tam. Es wird empfohlen, die Enden sofort nach dem Schnitt über einer Flamme zu verschweißen.

- Ø 1 mm, weiß, für Kleine Trommel Abstellmaschine, Triangel
- Ø 2 mm, weiß, für Glockenspiel, Röhrenglocken...
- Ø 3 mm, schwarz, für Xylophon, Marimbaphon, Glockenspiel, Röhrenglocken
- Ø 4 mm, schwarz, für Marimbaphon, Gongs, Röhrenglocken
- Ø 5 mm, schwarz, für Gongs, Plattenglocken
- Ø 6 mm, schwarz, für Gongs, Plattenglocken, Tam Tams
- Ø 8 mm, schwarz, für Gongs, Tam Tams
- Ø 8 mm, natur, Hanfseile für Seiltrommeln

Neben dem aufgeführten umfangreichen Instrumentarium liefern wir Ihnen auch alle handelsüblichen, nicht in dieser Preisliste enthaltenen Percussionsinstrumente.

Sämtliche stimbaren Schlaginstrumente einschließlich Klaviaturlockenspiel und Celesta stimmen wir elektronisch in Ihrem Haus oder in unserem Betrieb.

Auf Wunsch entwickeln und bauen wir Schlagzeug-Sonderinstrumente aller Art und Orchester-Zubehör auch nach Ihren Vorstellungen.

Marimbaphone und andere Stabspiele von namhaften Herstellern werden von uns zuverlässig ausgeliefert

Bergerault Instrumente auf Anfrage, bitte Originalkatalog anfordern.

Asiatische Instrumente / Asian instruments/ instruments asiatiques

Artikel-Nr.	Bezeichnung
-------------	-------------

Chinesische Becken, Glöckchen, Tam Tams und Gongs in geschmiedeter Ausführung aus Bronze liefern wir ab Lager auch in Zwischengrößen.
Alle Tam Tams und Gongs erhalten Sie incl. 1 Originalschlägel.

Burma Bells, aus Bronze, 5er-Satz, Größe 1 - 5

BBE 1	Größe 1, 15 cm
BBE 2	Größe 2, 18 cm
BBE 3	Größe 3, 22 cm
BBE 4	Größe 4, 26 cm
BBE 5	Größe 5, 31 cm

Burmesische Becken, Becken mit stark gewölbter Kuppe, Preise auf Anfrage

BB Ø	Ø Inch	6	7	8	9	10	11	12	14
	Ø cm	15	18	20	23	25	28	30	36

CHBF Ø
CHBG Ø

Chinesische Becken, 2 Modelle, flach (CHBF) oder mit gewölbtem Rand CHBG).

Becken mit gewölbtem Rand können als Paar zusammengestellt werden

Ø Inch	12	13	14	15	16	17	18	19	20	22	24
Ø cm	30	33	36	38	40	44	46	48	51	56	61

Spezialbecken, Paare

CHBS 6	Ø 6"/15 cm
CHBS 7	Ø 7"/17,5 cm
CHBS 8	Ø 8"/18,5 cm

Beckenständer, Abb. siehe Becken Seite 74 ff.

Weitere Beckenständer und Zubehör siehe Becken-Kombiständer Seite 76, 77

1307
1308

Crotales, Tibet Ø 6,5 cm
Ø 7,6 cm

China, glockenförmig, dünnwandig, tiefer Klang

CHC 4
CHC 5

Ø 4 cm
Ø 5 cm

dickwandig, heller Klang

CHCD 5
CHCD 6

Ø 5 cm
Ø 6 cm

Dobaci, Tempelglocken, Cup-Gongs, mit Untersatzkissen und Schlägel

Auch in Zwischengrößen lieferbar

CHTG Ø	Ø Inch	3	3,5	4	4,5	5	6	7	8	10
	Ø cm	8	9	10,8	23	13	15	18	21	24

Ø Inch	11	12	13	14	15	16	17	18	20
Ø cm	28	30	33	36	38	41	43	46	51

Weitere Größen erhalten Sie auf Anfrage.

Artikel-Nr.	Bezeichnung
-------------	-------------

Chinesische Opern-Gongs

Heulgongs/Glissandogongs, wahlweise Ton nach oben oder nach unten gehend, auch chromatisch gestimmt lieferbar, Preis auf Anfrage

Gesamttonumfang **f - f²**

Mehrpreis für Stimmung + 30 %

CHHG Ø	Ø Inch	8	9	10	11	12	12,5	13	14
	Ø cm	21,5	22,5	25	28,5	30	31,5	33	36

Kleine Tam Tams, Gongs, glänzende Oberfläche

CHTK Ø	Ø Inch	12	13	14	16	18	20
	Ø cm	30	33	37	41	46	51

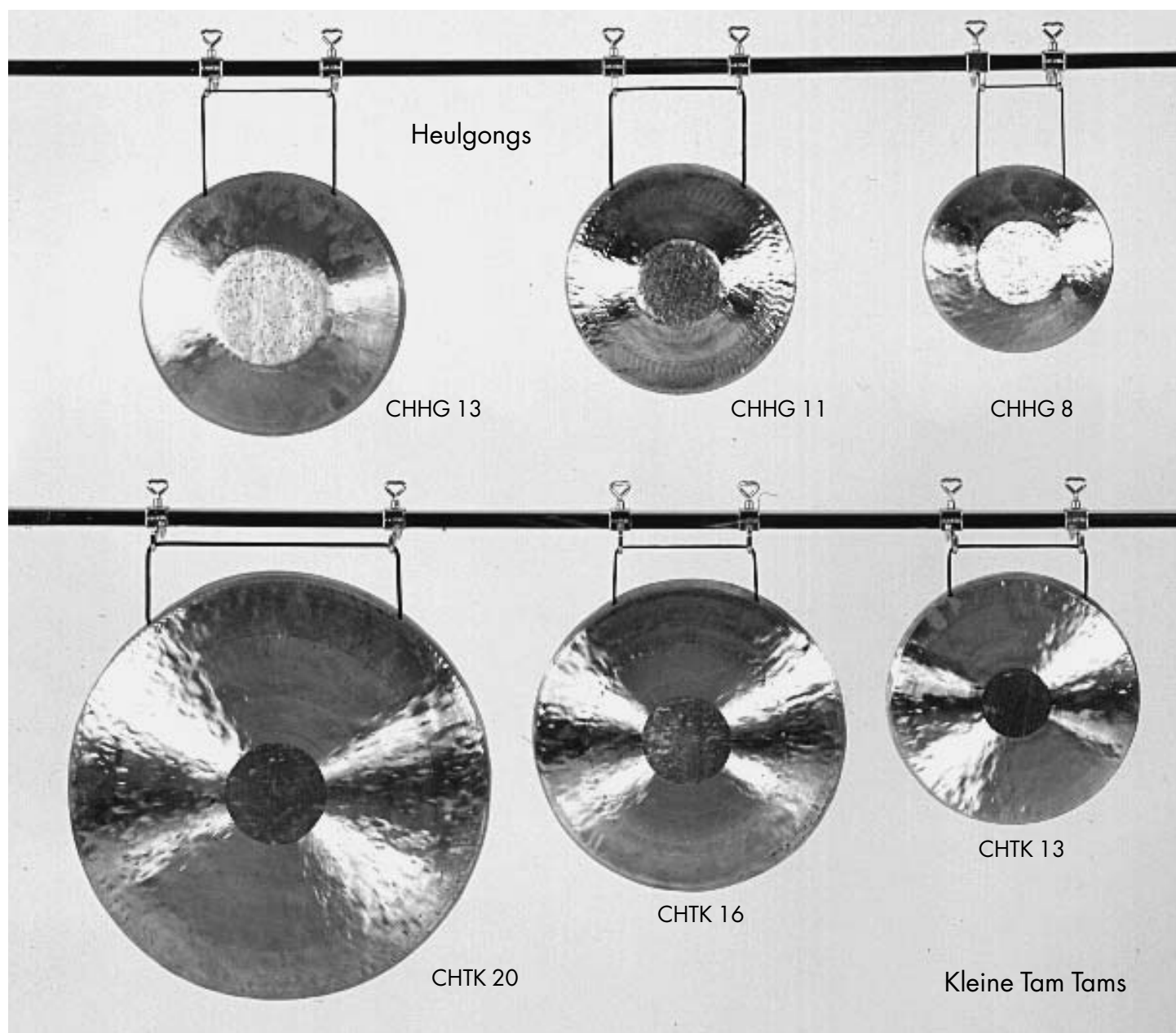

Asiatische Instrumente/ Asian instruments/ instruments asiatiques

Artikel-Nr.	Bezeichnung
-------------	-------------

Schalengongs, auch chromatisch gestimmt lieferbar, Gesamttonumfang $c^1 - c^4$

CHSG Ø	Ø Inch	4	5	6	7
	Ø cm	10	12	15	18

Mehrpreis für Stimmung 30 %

Pfannengongs, auch chromatisch gestimmt lieferbar, Gesamttonumfang $c^1 - c^3$

CHPG Ø	Ø Inch	6	7	8,5
	Ø cm	15	18	21

Mehrpreis für Stimmung 30 %

Neu: **Atarigane**, japanische Handgongs aus Bronze, z.B. für „Marimba Spiritual“, o. Abb.

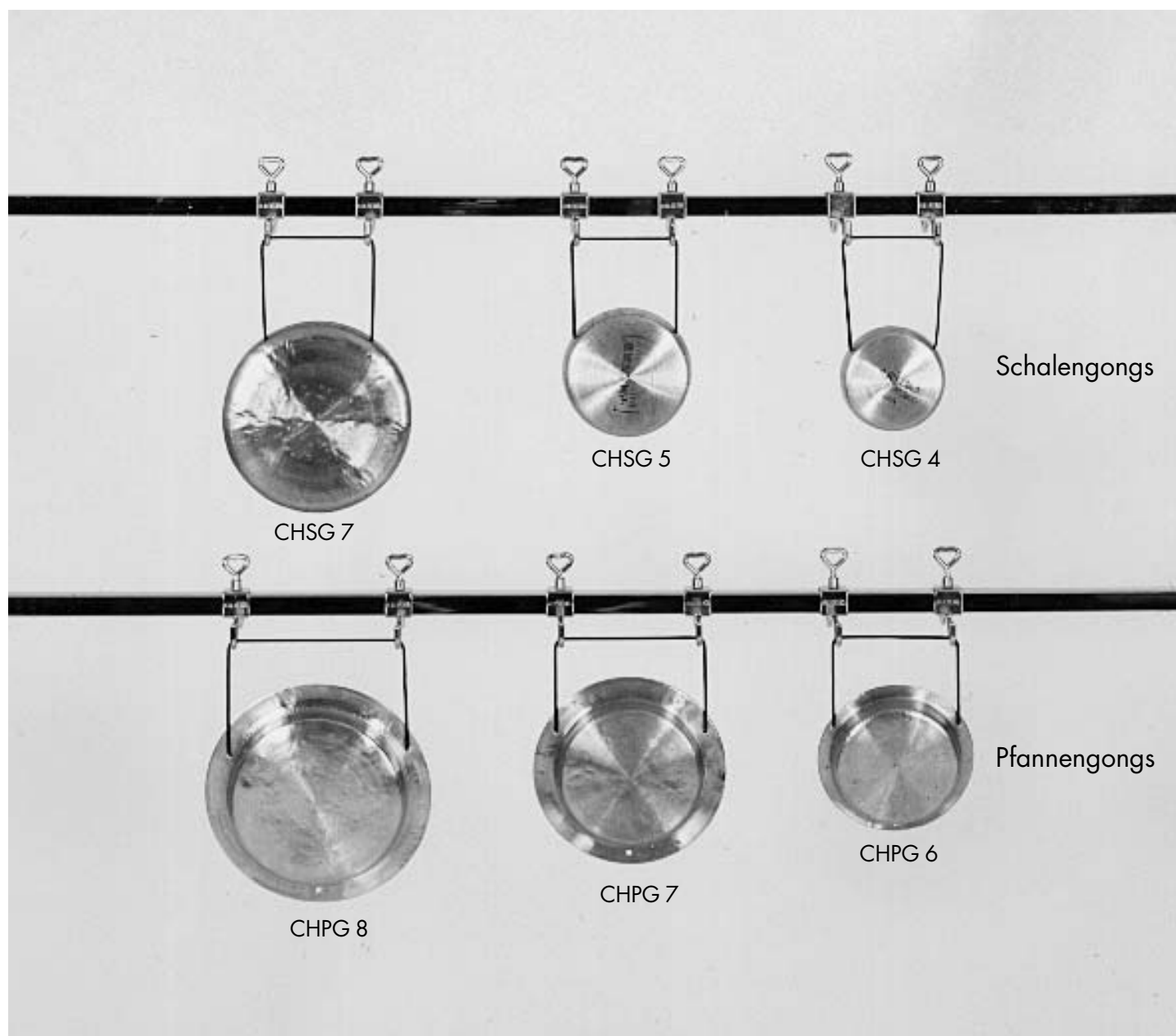

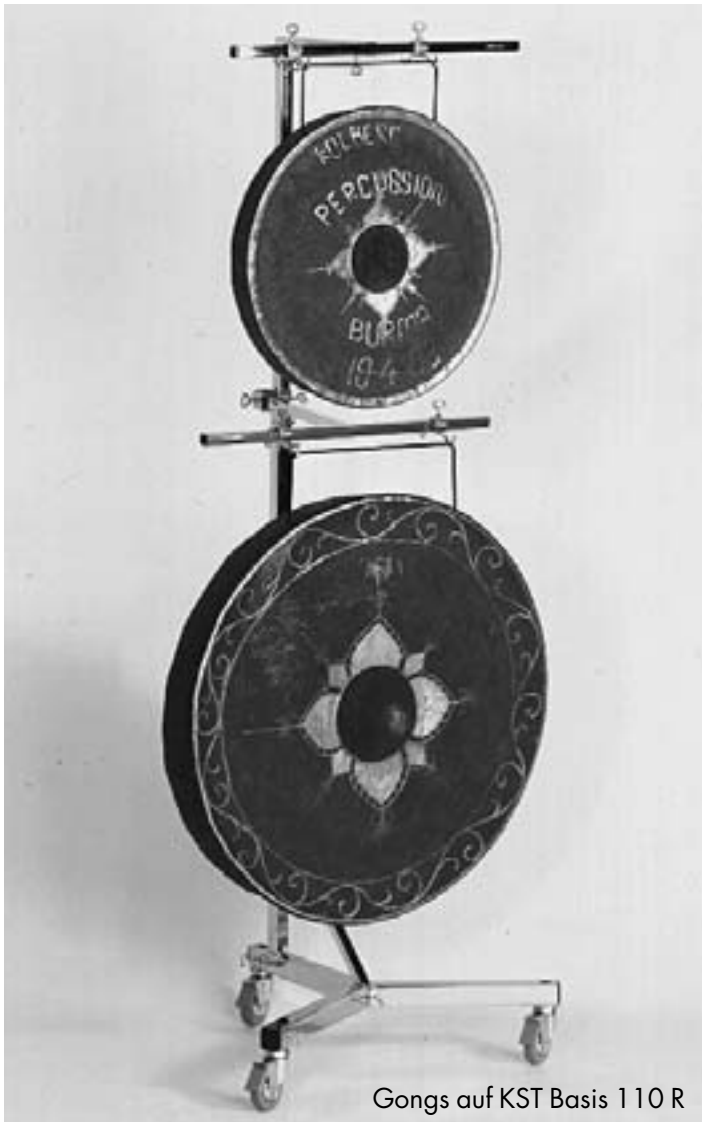

Gongs auf KST Basis 110 R

Original Burma-/ Thailand-Gongs

in ausgesuchter Klangqualität, aus Bronze in geschmiedeter Ausführung, auch in Zwischengrößen ab Lager in jeder gewünschten Stimmung lieferbar.

Gesamttonumfang $C - c^3$

Mehrpreis für gestimmte Gongs:

81 - 51 cm Ø + 20 %

48 - 41 cm Ø + 25 %

38 - 10 cm Ø + 30 %

Für einzelne Gongs empfehlen wir unsere Kombinationsständer X - XII, für mehrere Gongs in kleineren Größen oder die Oktaven $c^1 - c^2$, $c^2 - c^3$ den Kombinationsständer XV (siehe separate Liste für Kombinationsständer). Zum Aufbau für bestimmte Werke (z.B. Turandot) können die Ständerkombinationen X - XII und XV mit zusätzlichen KST-Teilen erweitert werden.

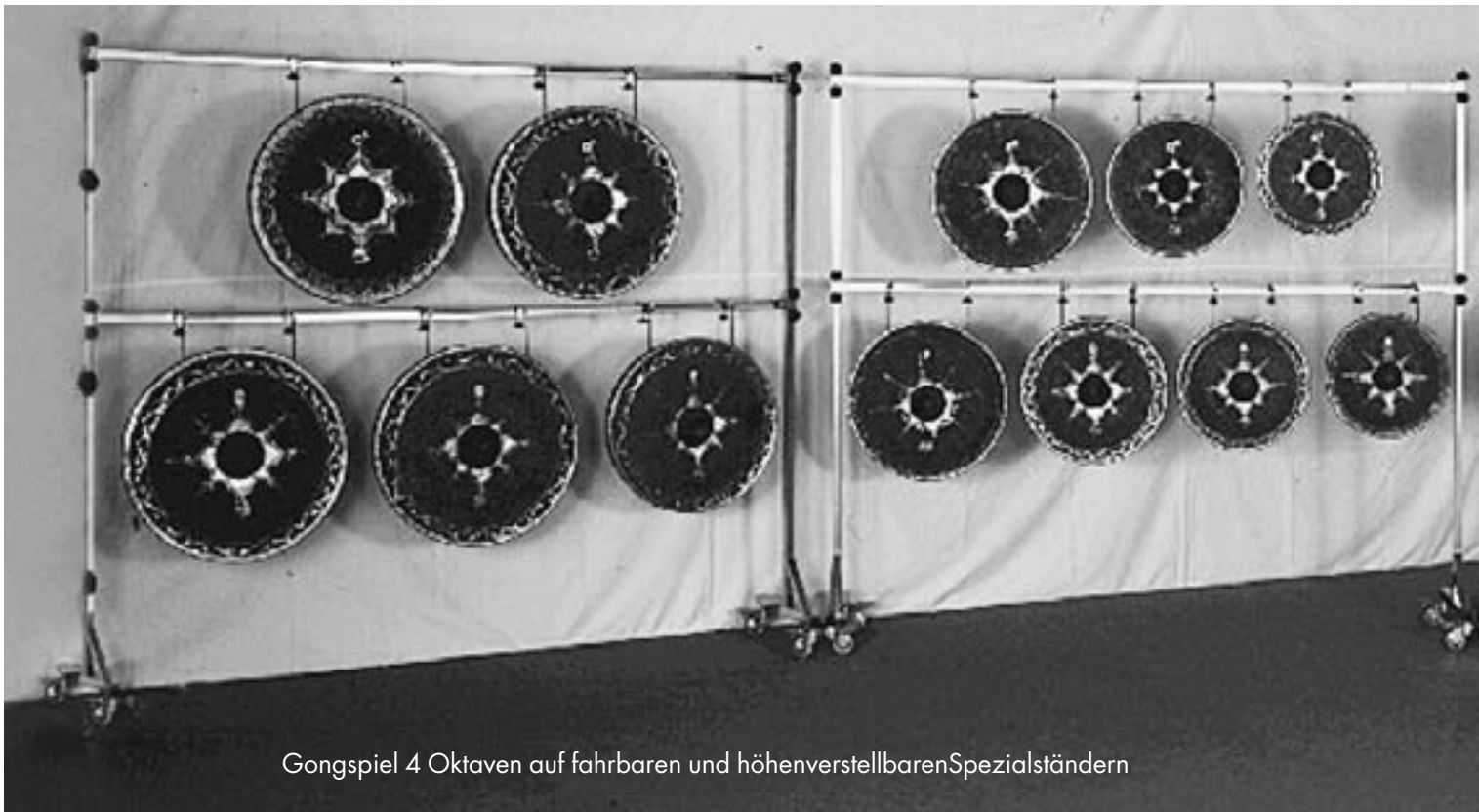

Gongspiel 4 Oktaven auf fahrbaren und höhenverstellbaren Spezialständern

Asiatische Instrumente/ Asian instruments/ instruments asiatiques

Artikel-Nr.	Bezeichnung									
	Gongs, ungestimmt (gestimmt siehe Mehrpreis-Prozentfaktor je Größe, Seite 110)									
BG Ø Inch	Ø Inch	32	30	28	27	26	25	24	23	22
	Ø cm	81	76	71	68	66	63	61	58	56
	Ø Inch	21	20	19	18	17	16	15	14	13
	Ø cm	53	51	48	46	43	41	38	36	33
	Ø Inch	12	11	10	9	8	7	6	5	4
	Ø cm	31	28	25	23	20	18	15	13	10
	Oktaven: Für Oper „Babylon“ Contra 1B, Ø ca. 90 cm auf Anfrage									
BG C-c	1 Oktave C - c									
BG c-c1	1 Oktave c - c ¹									
BG c1-c2	1 Oktave c ¹ - c ²									
BG c2-c3	1 Oktave c ² - c ³									
	Turandot-Gongs , empfohlene Zusammenstellung:									
TG KL	A, a - a ¹ , 14 Stück, chromatisch, kleine Ausführung									
TG GR	A - a, 13 Stück, chromatisch, große Ausführung									

Gong-Ständer (auch für Plattenglocken geeignet; Beschreibung siehe Seite 95)

BGST C-H	> Große Oktave	2 Ständer, C - E, F - H
BGST c-h	> Kleine Oktave	1 Ständer, c - h
BGST c1-h1	> Eingestrichene Oktave	1 Ständer, c ¹ - h ¹
BGST c2-c3	> Zweigestrichene Oktave	1 Ständer, c ² - c ³
BGST c1-c3	> Ständer für c ¹ - c ³ ,	1 Ständer, 2-manualig
XV	> Kombiständer XV für c ¹ - c ² , c ² - c ³ geeignet	
TGST GR	Neu: > Ständer in U-förmigem Aufbau für Turandot mit zusätzlichen Krag-Armen zum Spieler hin sowie ausziehbaren Vorderfüßen (Kippsicherung), ohne Abb.. Die Spezialständer sind kompatibel mit dem Kombiständer-System.	

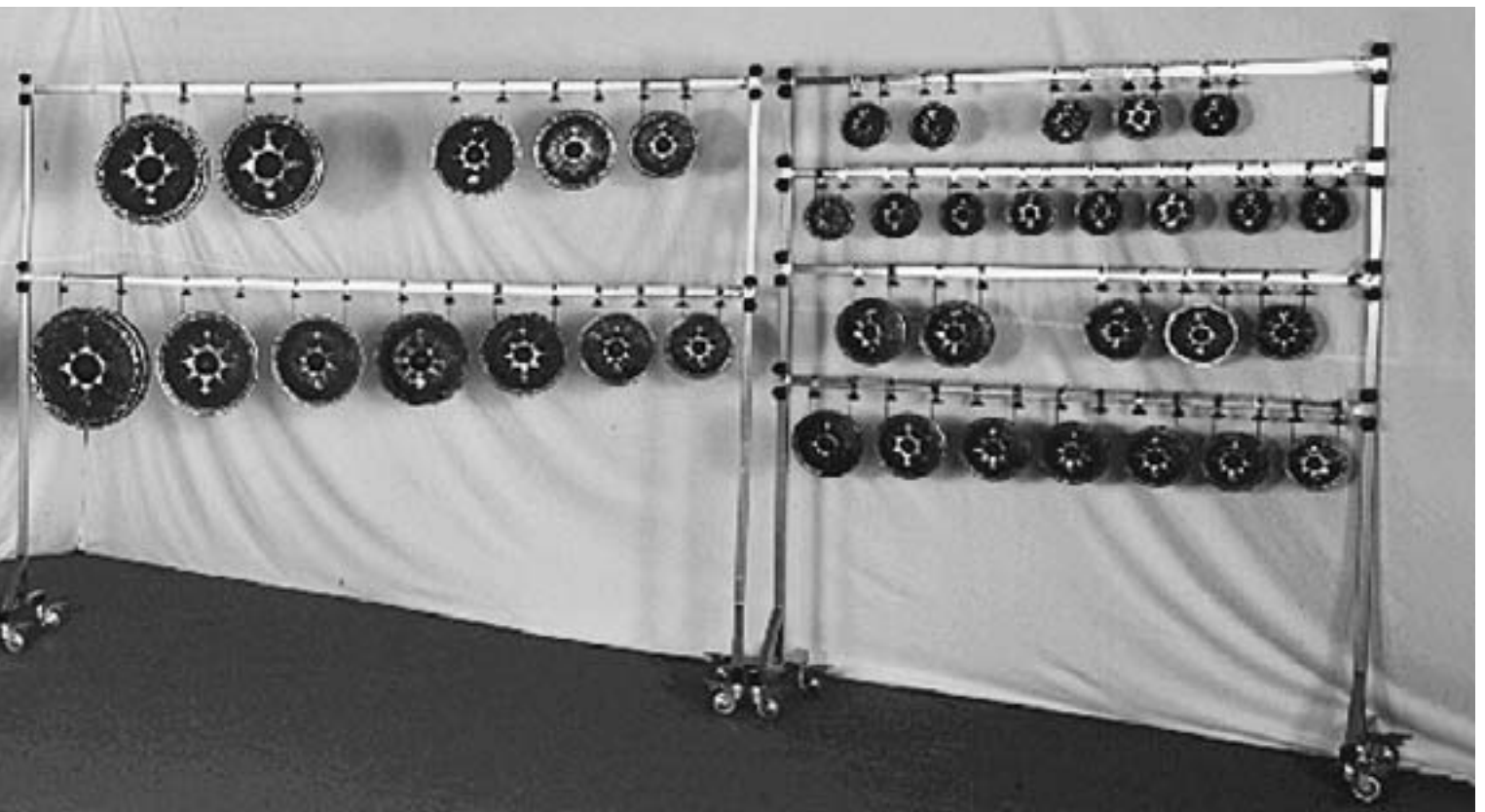

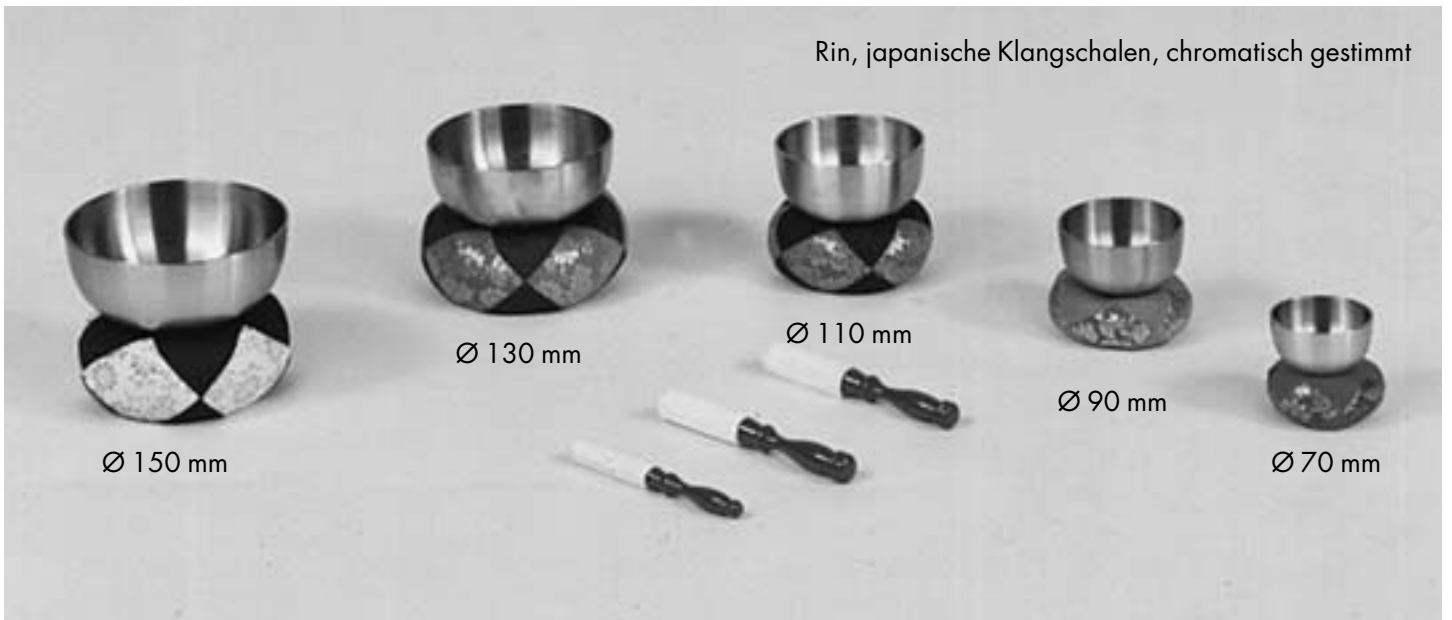
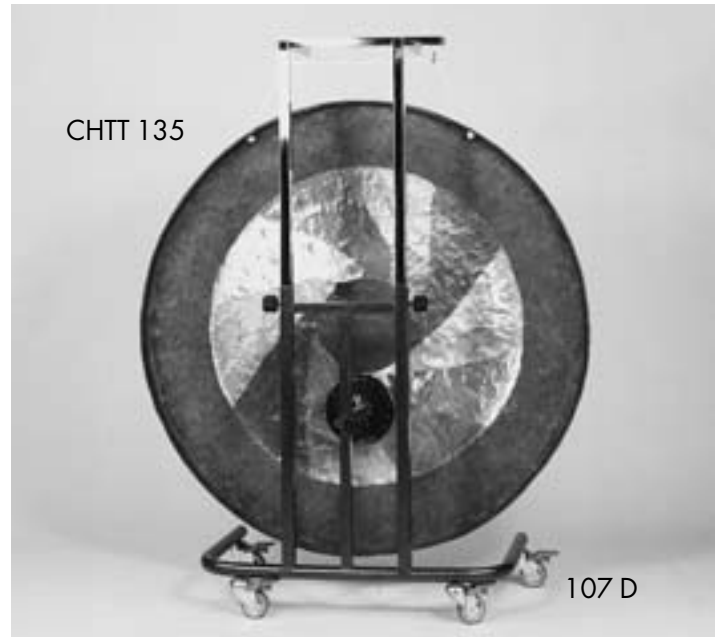
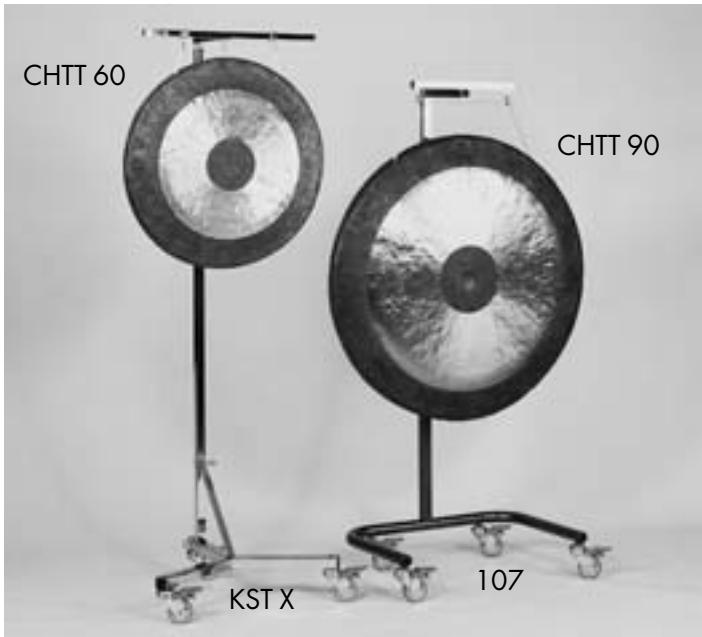
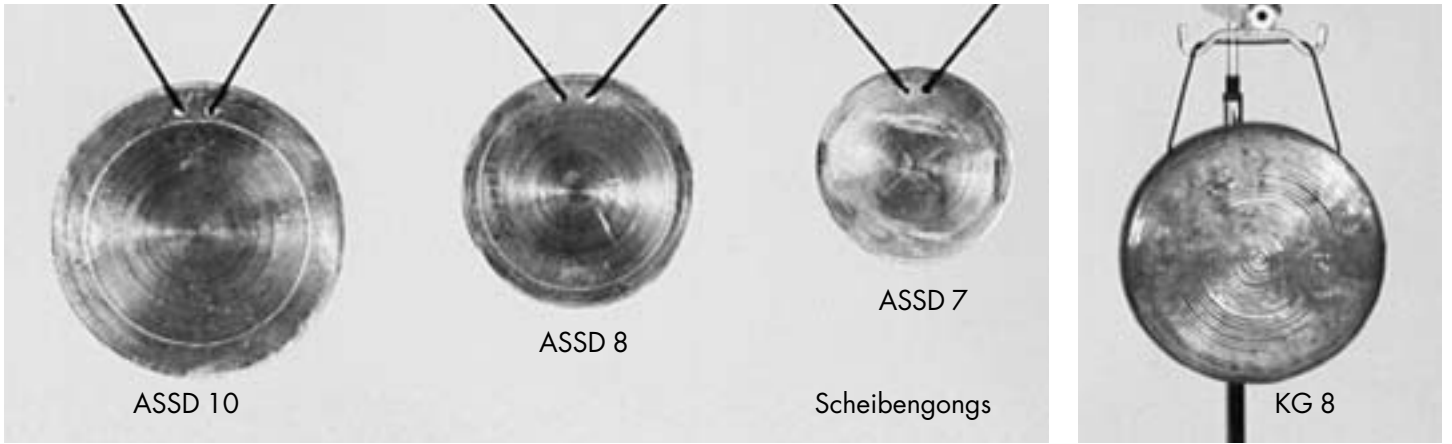

Asiatische Instrumente/ asian instruments/ instruments asiatiques

Artikel-Nr.	Bezeichnung
-------------	-------------

Korea-Gongs

KG Ø Inch	Ø Inch	8	10	12
		Ø cm	20	25

Rin, japanische Klangschalen, mit Untersetzkissen und Schlägel, chromatisch gestimmt, Gesamttonumfang 2 Oktaven $c^1 - c^3$, Ø 70 - 180 mm ungestimmt, Preis je nach Größe, auf Anfrage gestimmt, Preis je nach Größe, auf Anfrage

Scheibengongs, sound disks, auch chromatisch gestimmt lieferbar

ASSD Ø Inch	Ø Inch	6	7	8	9	10	12	14
		Ø cm	15	18	20	23	25	30

Weitere Größen auf Anfrage

1970 **Tablas** siehe Seite 61

Tam Tams, original Wuhan

CHTT Ø cm	Ø Inch	20	22	24	26	28	30	32	34
		Ø cm	50	55	60	65	70	75	80

	Ø Inch	36	38	40	44	48	51	53	->
	Ø cm	90	95	100	110	120	130	135	a.A.

CHTF 22 **Chinesisches Tam Tam**, flach, ohne Rand,
 CHTF 28 Ø 22"/55 cm, tiefer sanfter Klang, o. Abb.
 Ø 28"/71 cm, tiefer sanfter Klang, o. Abb.

Tam Tam Ständer, auch verwendbar für Gongs

- X > **KST** mit Rollen für 1 Tam Tam bis Ø 80 cm
- XI > **KST** mit Rollen für 2 Tam Tams bis Ø 80 cm oder mehrere kleinere Tam Tams, o. Abb.
- 107 > **KST** höhenverstellbar mit Anschlagdämpfer und Totalenkbremsrollen für Tam Tams bis Ø 100 cm
- 107 D > dito, verstärkt mit Doppelstreben für Übergrößen
- 107 DD > Tam Tam Ständer mit Pedaldämpfung auf Anfrage

Tempelblocks, handgefertigt, mit geschnitztem Fischmotiv, siehe Effekt-Instrumente Seite 61

asiatische Faßtrommeln, O-Daikos



Kleine Faßtrommeln

Taiko



balinesischer Gong

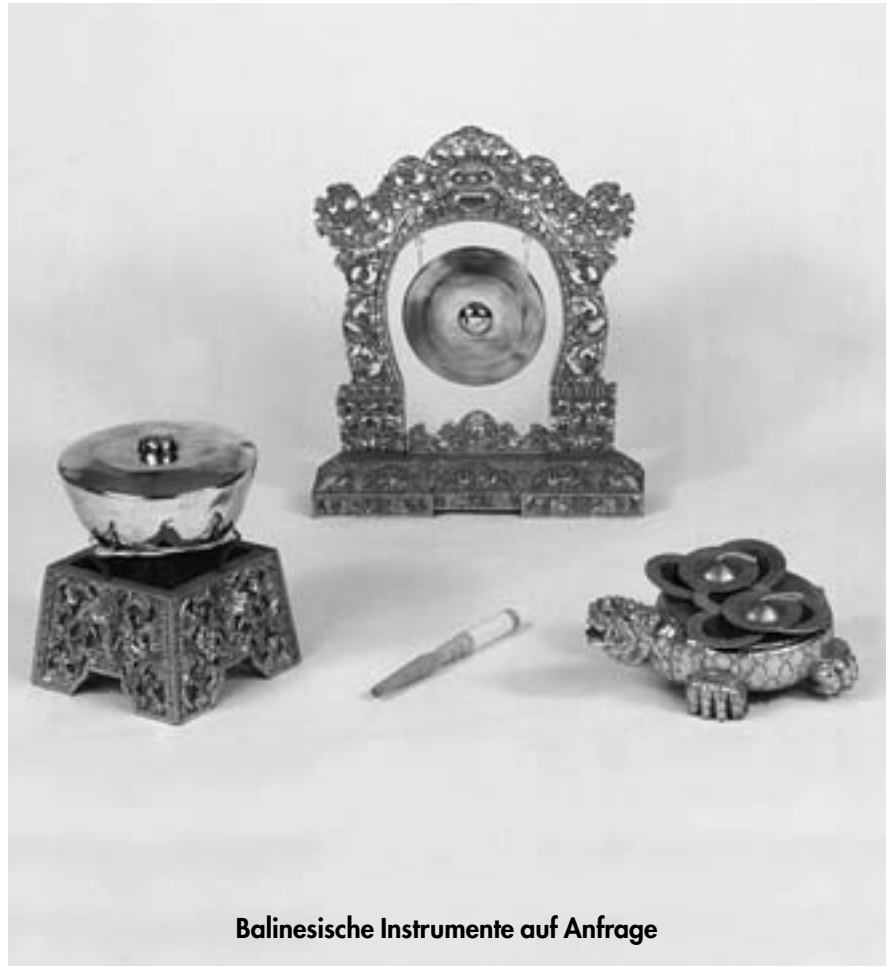

Balinesische Instrumente auf Anfrage

Artikel-Nr.	Bezeichnung
-------------	-------------

Trommeln

Asiatische Fass-Trommel, O-Daiko, mit zwei dicken Naturfellen, aus einem Stück gefertigter Vollholzkessel. Kleine Fass-Trommel als Tomtom verwendbar

- > Dazugehörige Ständer mit Höhenverstellung, drehbar, mit Totallenkbremsrollen siehe Große Trommelständer 650 und Trommelschwenkständer **KST 142**
- > Schlägel siehe separater Schlägel-Katalog
- > Für Bühnenzwecke sind auch dekorative Holzständer lieferbar
Original japanische O-Daikos sind auf Anfrage erhältlich

Asiatische Fass-Trommeln einzeln ohne Ständer, Ø = Durchmesser Fell

ASOD Ø

Ø Inch	36	34	32	30	28	26	24
Ø cm	91	86	81	76	71	66	61

Ø Inch	22	20	19	18	17	16	15
Ø cm	56	51	48	46	43	41	38

Ø Inch	14	13	12	11	10	9	8
Ø cm	36	33	30	28	25	23	20

Taiko, original japanische Trommel
mit Seilspannung, 14" x 6", o. Abb., auf Anfrage
mit Schraubspannung, 14" x 11", o. Abb., auf Anfrage

Ständer für Fass-Trommeln

- 134/142 > für Größen bis Ø = 15" (Abb. siehe Seite 16)
 - 100 R/142 > für Größen bis Ø = 18" (Abb. siehe Seite 114, links oben)
 - 650 > für Größen von Ø = 19" bis 24" (o. Abb.)
 - 650 D > für Größen von Ø = 26" bis 36" ((Abb. siehe Seite 114, oben Mitte)
- Siehe auch „Zubehör für Große Trommel“ Seite 16 und 26 f. sowie Doppelmontage auf Basis KST 120

Wir haben die Fläche unserer
Ausstellungs - und Studioräume verdoppelt!

Besuchen Sie jetzt auf über

1.000 m²

das große Percussion Studio

2 separate Pauken Studios mit unterschiedlicher Akustik
die Präsentation der Orchesterausstattung
das separate Studio für Melodie - Instrumente

Hülle für Große Trommeln 626 H - 640 H

Paukenhülle 2565 - 2590

Abdeckhülle
für Stabspiele

Abdeckhülle für
Glockenspiele
2420 H

Röhrglocken-Transporthülle 2598



Hüllen und Taschen / covers and bags/ capots et étuis

Artikel-Nr.	Bezeichnung
-------------	-------------

Hüllen und Taschen aus stabilem Kunstleder, gepolstert

Becken-Taschen

2516	für Hi-Hat Becken	Ø 16"/ 41 cm
2518	für Konzert-Becken	Ø 18"/ 46 cm
2520		Ø 20"/ 51 cm
2520 T	mit Schlägelfach	Ø 20"/ 51 cm
2522		Ø 22"/ 56 cm
2522 S	Standard Modell	Ø 22"/ 56 cm, Kunstfaser

Gong-/Tam-Tam-Hüllen, mit Reißverschluss, o. Abb.

2524	Ø 24"/ 61 cm
2526	Ø 26"/ 66 cm
2528	Ø 28"/ 71 cm
2530	Ø 30"/ 76 cm
2532	Ø 32"/ 81 cm
2534	Ø 34"/ 86 cm
2536	Ø 36"/ 91 cm
2538	Ø 38"/ 96 cm
2540	Ø 40"/ 102 cm

Gong-/Beckentasche, für mehrere Gongs, Becken oder Zubehör, Ø 20"/51 cm, mit 3 Fächern, stabile Lederausführung

Gepolsterte Becken-Taschen und Gong-/Tam-Tam-Hüllen aus stabilem Kunstleder sind auch in Übergrößen lieferbar.

Hüllen für **Große Trommeln** siehe Seite 23

Abdeckhüllen/Plattengleitschutz für Stabspielinstrumente

Allseitig gepolsterte Kunstlederhüllen. Bitte geben Sie zur Sicherheit bei der Bestellung das Fabrikat bzw. die Maße des Instruments mit an.

Instrumententyp		gepolsterte Abdeckhülle	Artikel-Nr.	Plattengleitschutzschienen mit Montage	
AHG	Glockenspiel	3 Oktaven	x	PGSG	x
AHM4	Marimbaphon	4 Oktaven	x	PGSM4	x
AHMA	Marimbaphon	4 1/4 Oktaven	x	PGSMA	x
AHMF	Marimbaphon	4 1/2 Oktaven	x	PGSMF	x
AHM5	Marimbaphon	5 Oktaven	x	PGSM5	x
AHBM	Baßmarimbaphon	4 Oktaven	x	PGSBM	x
AHV3	Vibraphon	3 Oktaven	x	PGSV3	x
AHV4	Vibraphon	4 Oktaven	x	PGSV4	x
AHX	Xylophon	3 1/2 Oktaven	x	PGSX	x

Paukenhüllen, allseitig gepolsterte Kunstlederhüllen, ohne Grifflöcher

2565	Ø 65 cm
2570	Ø 70 cm
2575	Ø 75 cm
2580	Ø 80 cm
2585	Ø 85 cm
2590	Ø 90 cm

Hüllen für **Kolberg Pauken** siehe separate Liste „Kolberg Pauken“

2598	Röhrenglocken-Transporthülle für 6 Röhrenglocken und Röhrenglocken-Kombiständeroberteil 112, 113
------	---

Hüllen und Taschen erhalten Sie auf Anfrage auch in anderen Größen und Ausführungen.



Eine ausführliche Beschreibung mit Fotos unserer Notenpulte, Notenpultbeleuchtungen, Instrumentenhalter und -Ständer, Orchesterstühle, Dirigentenzubehör, Transportwagen, Schallblenden und Schränke finden Sie in unserem Katalog Orchesterzubehör.

Neu in unser Programm aufgenommen wurden Bühnenpodeste, auch höhenverstellbar, für Orchester und Chor.

Trommel- und Zubehörkoffer aus Vulkanfiber

cases for drums and accessories/ étuis pour tambours et accessoires

Artikel-Nr.	Bezeichnung
	Trommel- und Zubehörkoffer aus Vulkanfiber bzw. Aluminium
506/508 K	Bongo Koffer für 2er Satz Bongos, Ø 6"/15 cm, 8"/20 cm, Abb. wie 512 K
506/510 K	Bongo Koffer für 3er Satz Bongos, Ø 6"/15 cm, 8"/20cm, 10"/25 cm
505 K	Instrumenten- und Zubehörkoffer , H 16 x B 43 x T 24 cm
507 K	Instrumenten- und Zubehörkoffer, H 25 x B 70 x T 25 cm
509 K	Instrumenten- und Zubehörkoffer, H 25 x B 90 x T 30 cm
511 K	Instrumenten- und Zubehörkoffer mit 2 Rollen, H 30 - 50 x B 100 x T 40 cm
512/513 K	Tomtom Koffer für 2er Satz Tomtoms, Ø 12"/30 cm, 13"/33 cm
514/515 K	Tomtom Koffer für 2er Satz Tomtoms, Ø 14"/36 cm, 15"/38 cm
516 K	Tomtom Koffer, Ø 16"/41 cm
530 K	Timbales Koffer für 1 Paar Timbales Ø 13"/33 cm, o. Abb.
535 K	Darabukka Koffer für 2er Satz Darabukken, o. Abb.
545 K	Congita Koffer für 2er Satz Congitas ohne Ständer, o. Abb.
551 K	Conga Koffer , passend für eine Conga Ø 10" bzw. 11"
553 K	Conga Koffer, passend für eine Conga Ø 12" bzw. 13"
613 K	Piccolo-Trommel Koffer für 1 Piccolo-Trommel Ø 12" und 13", o. Abb.
614 AL	Kleine Trommel Aluminiumkoffer für Kl. Trommel Ø 14" x 5" und 14" x 6,5" mit seitlichem Fach für Ständer bzw. Fußpedal-Abstellmaschine, o. Abb. (Foto altes Modell)
614 Z	Kleine Trommel Koffer, für 1 Kleine Trommel und Zubehör, Becken, H 30 x B 56 x T 56 cm
614 K/30	Marschtrommel Koffer für 1 Marschtrommel 614/30
615 K	Tenortrommel Koffer für 1 Tenortrommel Ø 15" x 12"
616 K	Basler-Trommel Koffer für 1 Basler Trommel 616 H bzw. 616 B
618 K	Tomtom Koffer , Ø 18"/46 cm
620 K	Große Trommel Koffer für 1 Große Trommel 620, Ø 20"/51 cm
622 K	Große Trommel Koffer für 1 Große Trommel 622, Ø 22"/56 cm
621/16	Beckenkoffer , rund, Ø 16"/41cm x 6 cm
621/20	Ø 20"/51cm x 6 cm
621/22	Ø 22"/56cm x 6 cm
621/24	Ø 24"/61cm x 6 cm
617 FK	Schlagzeug-Zubehör Koffer , stehende Ausführung, mit herausnehmbarem Einsatzfach, H 56 x B 56 x T 30 cm
617 FG	dito H 56 x B 70 x T 30 cm
617 R	Bodenbrett für Modelle 617 FK/FG mit extra stabilen Rollen, o. Abb.
	Transportkoffer für Tam Tam oder Pauken-Ersatzfelle , aus Vulkanfiber, gepolstert, runde Ausführung, mit abgeflachter Standfläche, o. Abb.
	Ø 90 x 6 cm
	Ø 102 x 6 cm
	Ø 112 x 6 cm
	Paukenkoffer für Barockpauken , je nach Größe,o.Abb.

Wir liefern Ihnen auf Anfrage auch Koffer in anderen Abmessungen.

Schlägelkoffer siehe Seite 121 und Schlägel-Katalog

Instrumentenkisten und Notenpultkoffer siehe Katalog „Flight-Cases“



Flight-Cases für Schlaginstrumente und Zubehör

Artikel-Nr.	Bezeichnung
Flight-Cases aus Birken-Schichtholz mit Aluminium-Beschlägen	
BK 20	Beckenkoffer für 2 Paar Becken bis 20"
CE	Celesta , Maße je nach Instrument, o. Abb.
GT 28	Große Trommel 28", mit Seitenfach, H 110 x B 79 x T 100, o. Abb.
GT 32	Große Trommel 32", mit Seitenfach, H 120 x B 79 x T 110, o. Abb.
GT 36	Große Trommel 36", H 130 x B 70 x T 120, o. Abb.
GT 40	Große Trommel 40", H 140 x B 70 x T 130, o. Abb.
GL	Glockenspiel , Maße je nach Instrument, o. Abb.
GLT	Klaviaturglockenspiel , Maße je nach Instrument, o. Abb.
KO 1	Kombiständer und Zubehör, klein, ohne Rollen, H 25 x B 90 x T 37
KO 2	Kombiständer und Zubehör, groß, ohne Rollen, H 25 x B 125 x T 37
Konzert Trommel.	
614 K	für alle Konzert Trommeln Ø 12" - 14", mit Fach für Ständer oder Fußpedal
M 4	Marimbaphon 4 Oktaven Maße je nach Instrument, o. Abb.
M 4 1/3	Marimbaphon 4 1/3 Oktaven Maße je nach Instrument, o. Abb.
M 4+1	Marimbaphon 4 + 1 Oktaven Maße je nach Instrument, o. Abb.
MB 4K	Baßmarimbaphon 4 Oktaven Maße je nach Instrument, o. Abb.
MB 5K	Baßmarimbaphon 5 Oktaven Maße je nach Instrument, o. Abb.
MB 1K	Baßmarimbaphon 1 Oktave Maße je nach Instrument, o. Abb.
PK 1-2	Pauke Größe 1 oder 2, o. Abb.
PK 3-5	Größe 3, 4 oder 5, mit Seitenfach, o. Abb.
899	Paukenschlägelkoffer für 17 Paar Schlägel
RG 1 1/2	Röhrenglockenspiel 1 1/2 Oktaven, H 195 x B 70 x T 119, Abb. Seite 99
RG 7	Röhrenglocken-Reiseständer und ca. 20 Glocken, H 70 x B 205 x T 60, o. Abb.
2458 R	Röhrenglockenkiste für lose Glocken bis zu 2 Oktaven, mit Rollen, o. Abb.
2458 P	Podest-/Zubehörkiste für Röhrenglocken, Abb. Seite 96
SU	Schlagzeug-Universal-Case mit Rollen, H 79 x B 125 x T 67
SZ	Schlagzeug-Zubehör-Case mit Rollen, H 83 x B 57 x T 58
SZ 2	Schlagzeug-Zubehör-Case mit Rollen (Leichtbauweise), H 70 x B 56 x T 30
TT	Tam Tam-Case für 1 Tam Tam, ohne Rollen, H 18 x B 105 x T 105
TTS	für 1 Tam Tam incl. Ständer und 1 Paukenstuhl, o. Abb.
UK 1	Universal-Koffer , H 16 x B 46 x T 34 ohne Inneneinteilung
UK 2	H 16 x B 54 x T 40 ohne Inneneinteilung
UK 3	H 16 x B 62 x T 46 ohne Inneneinteilung Andere Größen mit individueller Inneneinteilung auf Anfrage
VI 3	Vibraphon 3 Oktaven, Maße je nach Instrument, o. Abb.
VI 4	Vibraphon 4 Oktaven, Maße je nach Instrument, o. Abb.
XY	Xylophon 3 1/2 Oktaven, Maße je nach Instrument, o. Abb.

Für weitere Informationen über Kolberg Flight-Cases fordern Sie bitte unseren
Prospekt „Flight-Cases“ mit der dazugehörigen Preisliste an.



Schrank Typ 1

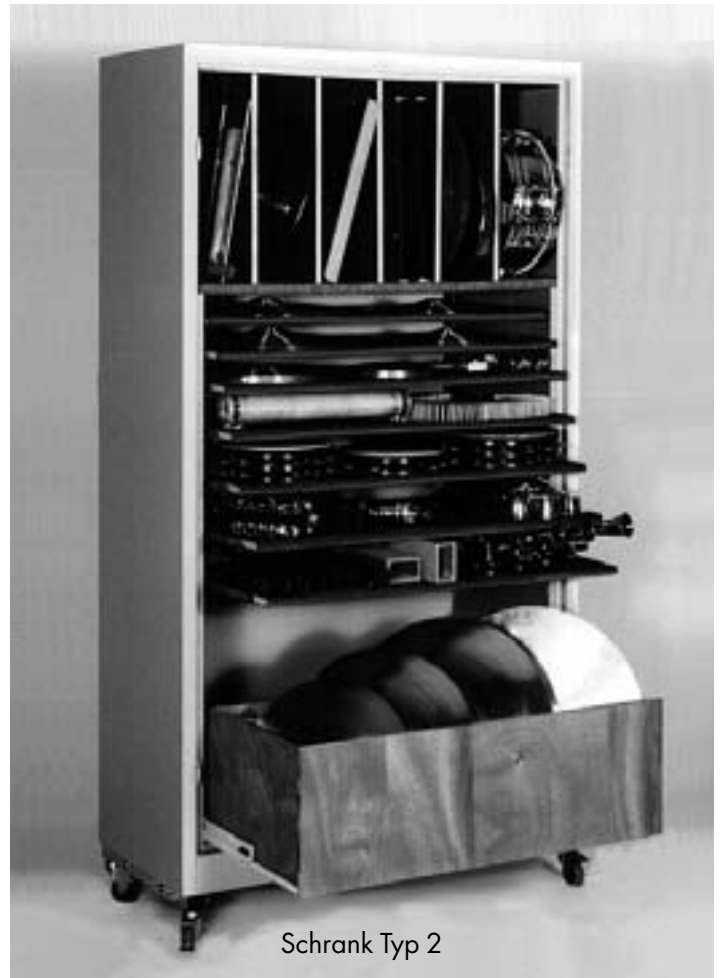

Schrank Typ 2



Schrank Typ 1:
Obere Schubladen



Schrank Typ 1:
Untere Schubladen

Orchesterzubehör für Schlagzeug

orchestra accessories and percussion/ accessoires pour percussion

Artikel-Nr.	Bezeichnung
	Schränke für Schlaginstrumente und Zubehör Die Schränke haben folgende Abmessungen: H 195 x B 130 x T 50 cm
Typ 1	Instrumentenschrank, abschließbar, mit 2 Fachböden für sperrige Instrumente und Zubehör, 10 Schubladen in verschiedenen Höhen für Schlägel und Kleininstrumente
Typ 2	Instrumentenschrank, abschließbar, mit 6 Stellfächern für nicht stapelbare Instrumente, 7 Auszüge in verschiedenen Höhen für Schlägel, Kleininstrumente und Becken, 1 Schublade unterteilt für Becken bis 22"
Typ 3	Instrumentenschrank, abschließbar, mit 3 Fachböden und Stellfächern für nicht stapelbare Instrumente und Zubehör
Typ 4	Instrumentenschrank, abschließbar, mit 8 Fachböden für sperrige Instrumente und Zubehör, die Fachböden sind in der Einstellung variabel und herausnehmbar
Typ 5	Instrumentenschrank, abschließbar, mit 4 Fachböden für große Instrumente, Fachböden in der Einstellung variabel und herausnehmbar
	Schrank fahrbar auf 4 Lenk/Bockrollen, Mehrpreis Auf Wunsch fertigen wir die Innenaufteilung der Schränke auch nach Ihren Vorstellungen.
Typ KST	Spezialschrank für das Kolberg Kombiständer-Programm. Ganzmetallausführung mit Vollauszügen für höchste Belastung. HxBxT = 100x76x71 cm (o. Abb.) Anzahl der Auszüge und Einteilung nach Absprache. Außerdem planen, liefern, montieren und bestücken wir vom Einbauschränk nach Maß bis hin zum komplett eingerichteten Instrumentenraum mit Regalen und Schränken in Übergröße.
	Notenpulte und Notenpultbeleuchtung
4200	Notenpult-Oberteil ausziehbar, 55 - 100 x 37 cm, speziell für mehrere Stimmen oder übergroße Partituren
4125 S	Notenpult-Unterteil, schwerer Stapelfuß, für Pult 4200 mit Beleuchtung geeignet
4320 H	Komfort-Halogen-Doppelleuchte, Arme und Lampenschirm schwenkbar, 24 Volt, ohne Stecker Weitere Notenpulte und Pultleuchten siehe Katalog „Orchesterausstattung“
	Pauken-/ Schlagzeugstühle
3110	Pauken-/ Schlagzeug-/ Dirigentenstuhl , Sitzh. 57 - 83 cm, Sitz u. Lehne verstellbar, Fußstütze
3110 K	Konusverlängerung +12 cm, für erhöhtes Sitzen, z.B. an Pauken mit Rollen, Mehrpreis
3110 Ø 43	Vollkreis - Fußstütze, Ø = 43 cm für die Modelle 3110 und 3112, Mehrpreis statt Dreieckskreis
3110 Ø 60	Vollkreis - Fußstütze, Ø = 60 cm für die Modelle 3110 und 3112, Mehrpreis statt Dreieckskreis
3110 D	Dirigentenstuhl mit wegschwenkbarer Fußstütze, drehgesichert, Sitzhöhe 57 - 83 cm
3110 TR	Schlagzeugstuhl mit Totallenkbremssrollen, Sitzhöhe 62 - 81 cm, ansonsten wie 3110
3119	Student Schlagzeughocker, pneumatisch, kunststoffbeschichtet, Sitzhöhe 43 - 62 cm
3112	Pauken-/ Schlagzeughocker, Sitzhöhe 57 - 83 cm, drehbar, Fußstütze als Dreieckskreis
3116	Reisehocker mit Kombiständer Untergestell Nr. 135, Sitzhöhe 55 - 80 cm
3117	Reisehocker mit pneumatischer Höhenverstellung, besonders stabile Ausführung, Sitzhöhe 57 - 83 cm
3117 SL	Reisestuhl, wie 3117, jedoch mit verstell- und abnehmbarer Lehne sowie mit verstellbarer Sitzneigung
3117 F	Fußstütze in T-Form für Stuhl 3117 und 3117 SL

Eine ausführliche Beschreibung mit Fotos unserer Notenpulte, Notenpultbeleuchtungen, Instrumentenhalter und -ständer, Orchesterstühle, Dirigentenausstattung, Transportwagen, Schallblenden und Schränke finden Sie in unserem Katalog „Orchesterausstattung“.

**Neu in unserem Programm:
Bühnenpodeste, auch höhenverstellbar, für Orchester und Chor.**

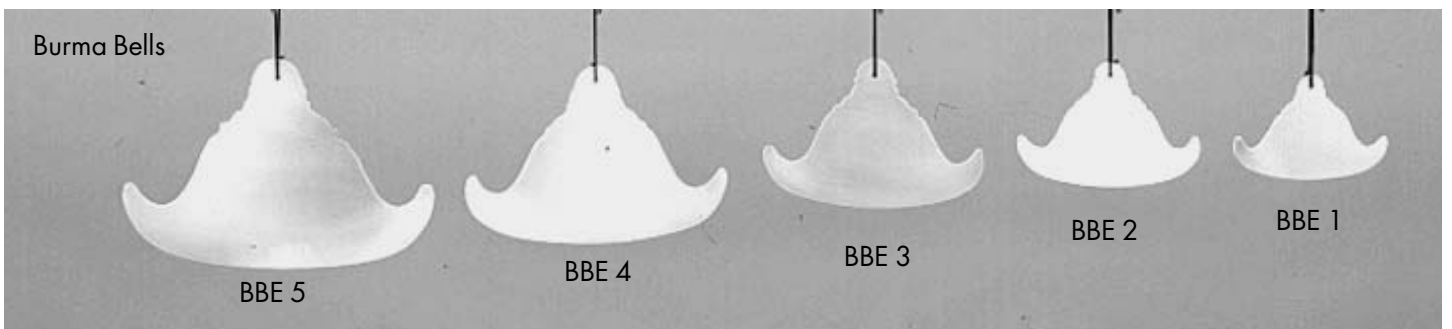
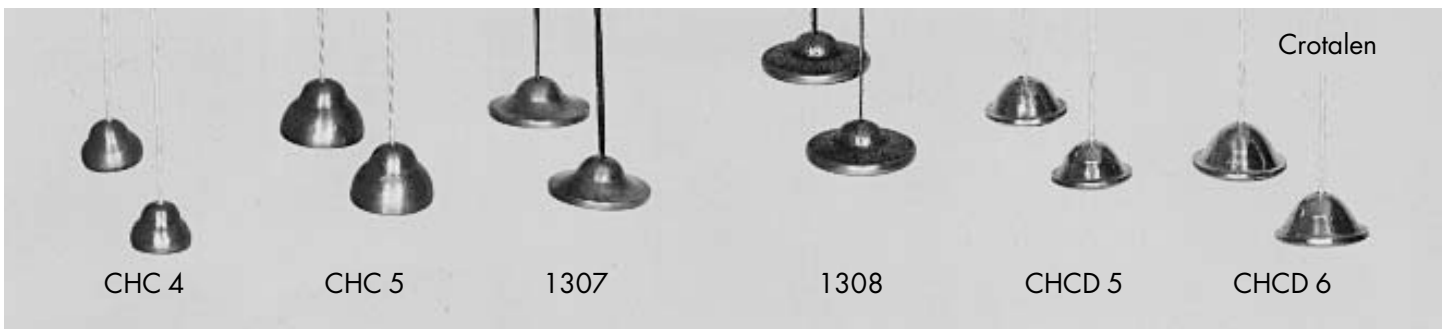
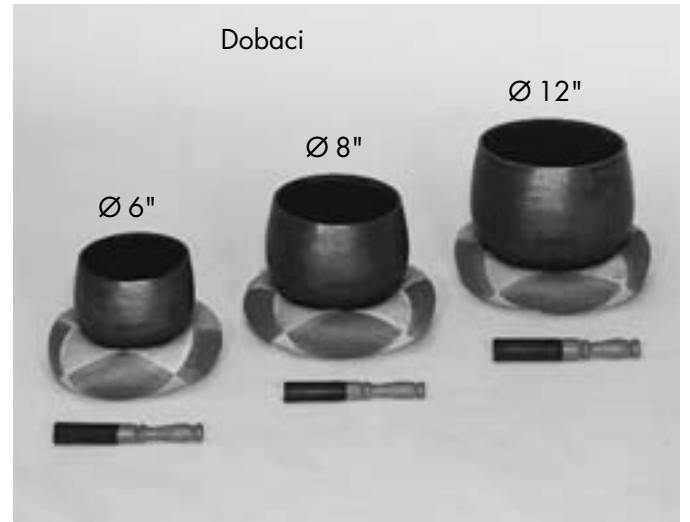
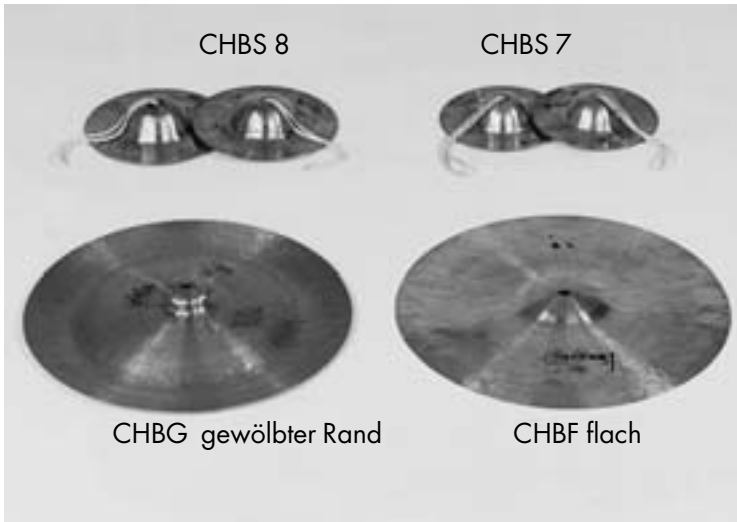
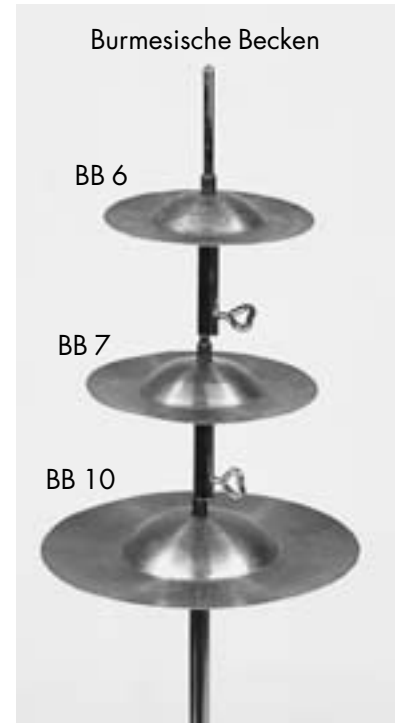
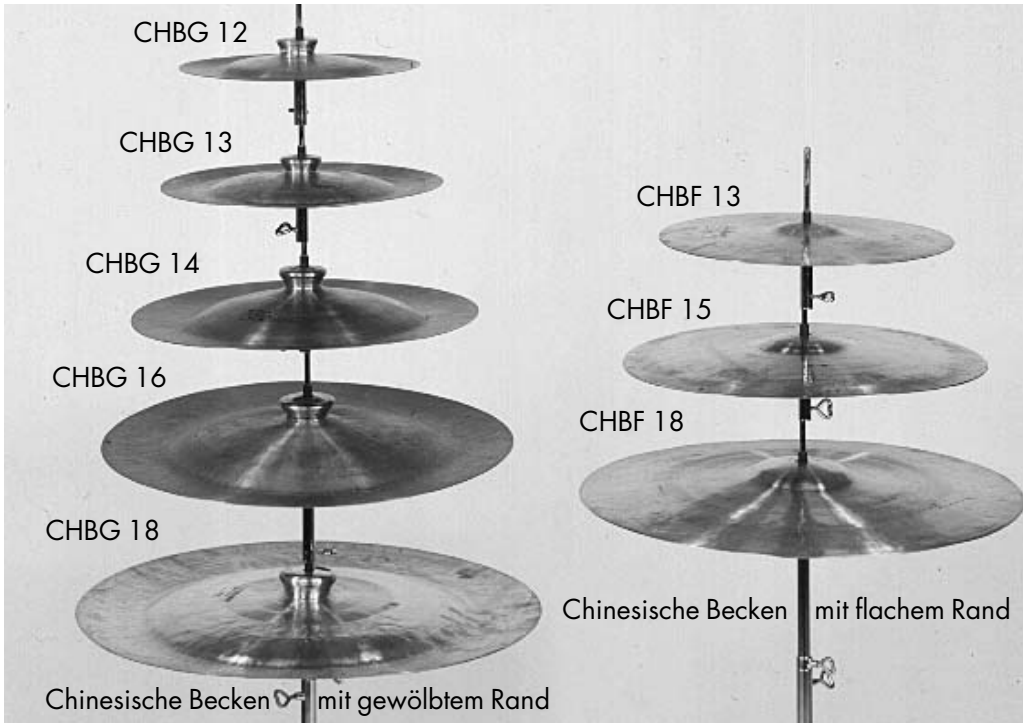

Instrumentenservice

An unseren Eigenprodukten sowie an allen von uns gelieferten Fremdfabrikaten führen wir sämtliche Servicearbeiten aus: Wartung, Umbau, Reparaturen, Generalüberholung, Aufziehen von Fellen, elektronisches Stimmen. Selbstverständlich ist auch unser gesamtes Orchesterzubehör im Serviceangebot inbegriffen.

Es ist unser Anliegen, für Sie stets die schnellste, einfachste und kostengünstigste Lösung zu finden.

Mit unserem speziell eingerichteten LKW machen wir turnusmäßig oder nach Vereinbarung Besuche bei den Orchestern im mitteleuropäischen Raum. Bei dieser Gelegenheit können Sie sowohl unsere Serviceleistungen beanspruchen als auch eine Auswahl unserer Produkte sowie alle Neuentwicklungen testen.

Um eine optimale Organisation zu erreichen, bitten wir Sie, Ihre Wünsche stets rechtzeitig bei uns anzumelden.

Die meisten Serviceleistungen können während der Spielzeit ausgeführt werden.

Eilige Reparaturen erledigen wir, wenn möglich, an Ort und Stelle oder – schnellstens – in unserem Betrieb.

Umfangreiche Arbeiten, für die eine größere Maschineneinrichtung nötig ist, sollten möglichst in den Spielzeiterferien in unserem Betrieb durchgeführt werden. In dringenden Fällen erledigen wir auch diese Arbeiten während der Spielzeit und stellen in der Zwischenzeit Ersatzinstrumente zur Verfügung.

Oft läßt sich eine Servicefahrt auch mit einer Instrumentenanlieferung kombinieren – eine für Sie kostengünstige Möglichkeit.

Ganz speziell bieten wir Ihnen folgende Servicearbeiten an:

Paukeninspektion und -überholung an Ort und Stelle

Mit Fellmontage und elektronischem Einstimmen. Bei Bedarf können Totallenkbremsrollen in sehr stabiler Bauweise montiert werden. Dadurch können Sie verschieden hohe Pauken durch Zwischenstücke an den Rollen auf gleiche Spielfläche bringen. Besonderer Vorteil: Da die Pauken auf den Rollen spielend leicht gleiten, werden die Paukenfelle beim Transport nicht mehr so leicht verschoben.

Pauken-Umbau und Generalüberholung in unserem Betrieb

Gute alte Pauken, die unansehnlich geworden sind, sehen nach der Generalüberholung wie neu aus. Alle blanken Metallteile werden neu verchromt. Gestell und Druckreifen werden in passend ausgewählten Metalleffektfarben einbrennlackiert. Die Kessel können handgehämmert, poliert und farblos lackiert werden. Auf Wunsch montieren wir Totallenkbremsrollen bzw. höhenverstellbare Schrauben mit eingebauten Gleitern, die den Fußboden nicht beschädigen.

Alle Neuheiten der Kolberg Pauken können auf Wunsch an guten alten Pauken nachgerüstet werden.

Aufziehen von Natur- und Plastikfellen auf Pauken und Trommeln

Aus Erfahrung empfehlen wir Ihnen, einen kompletten Satz passender, bereits fertig aufgezogener und sofort bespielbarer Naturfelle bzw. Plastikfelle in Reserve zu haben. Da diese Reservefelle beim nächsten Fellwechsel montiert werden, genügt ein doppelter Satz Fellreifen (bei Naturfellen). Der Wechsel bereits aufgezogener Felle kann in ca. 5 Minuten (also sogar während einer Aufführung) vorgenommen werden. Die Pauken sind daher ohne Pause benutzbar. Die leeren Reifen werden von uns wieder mit Ersatzfellen bezogen. Bei der Montage wird keinesfalls Hirschtalg oder Ähnliches verwendet sondern ausschließlich ein hochwertiges Gleitmittel, das die Felle nicht verschmiert und keinerlei Dämpfungseigenschaften hat. Pauken- und Trommelfelle siehe Seite 30 bis 35.

Elektronisches Stimmen sämtlicher stimmbarer Schlaginstrumente einschließlich Klaviaturlockenspiel und Celesta



Haben Sie Fragen zu unserem Service?
Wir beraten Sie gerne.

**Original Dresdner Pauken, generalumbgebaut
incl. aller Extras von Kolberg Pauken.**



Kolberg Orchesterstühle



Kolberg Notenpulte und Notenpultbeleuchtungen



Kolberg Flight-Cases



**Kolberg Pauken
Instrumente, die neue Maßstäbe setzen**

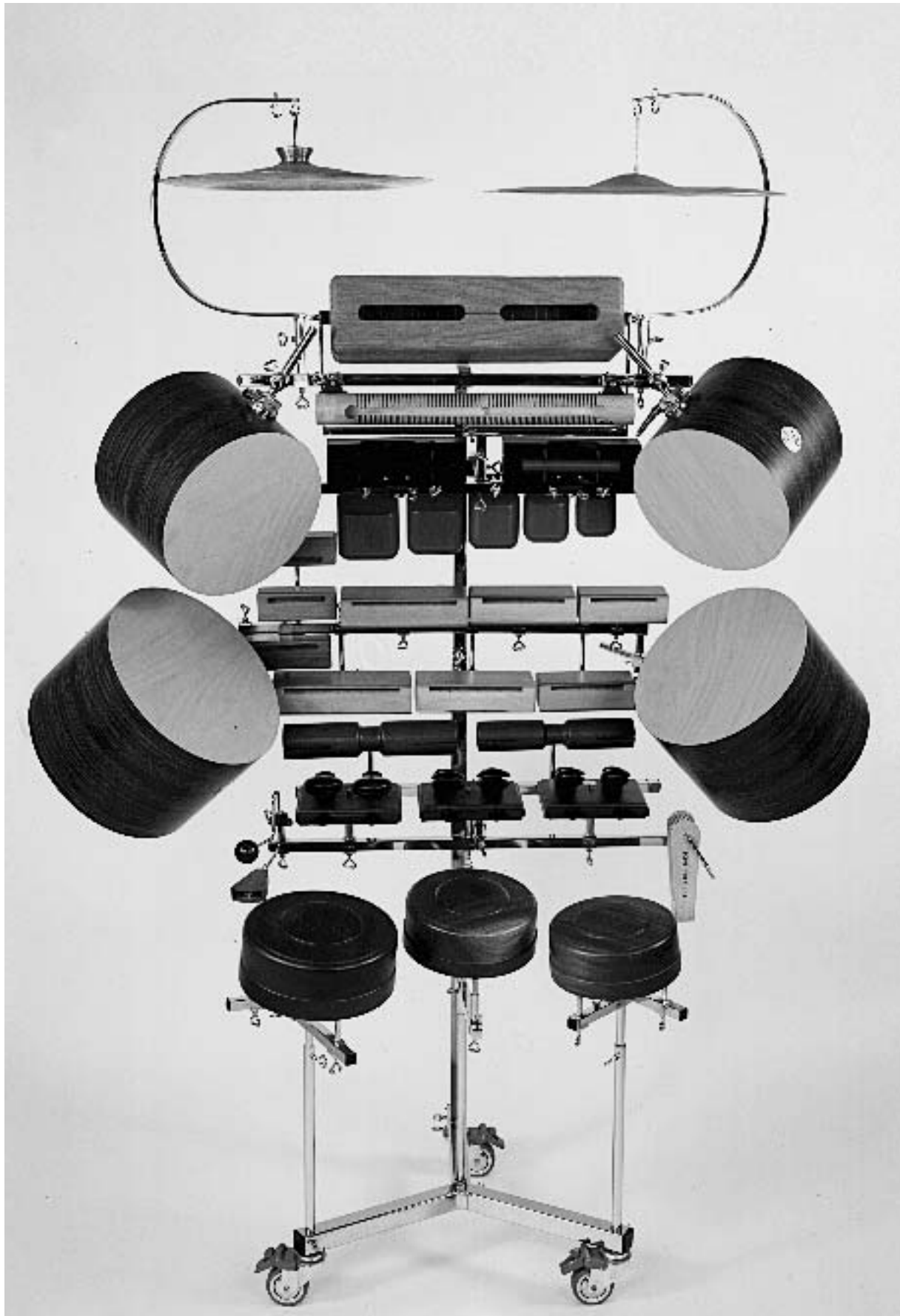

Kolberg Kombiständer-System

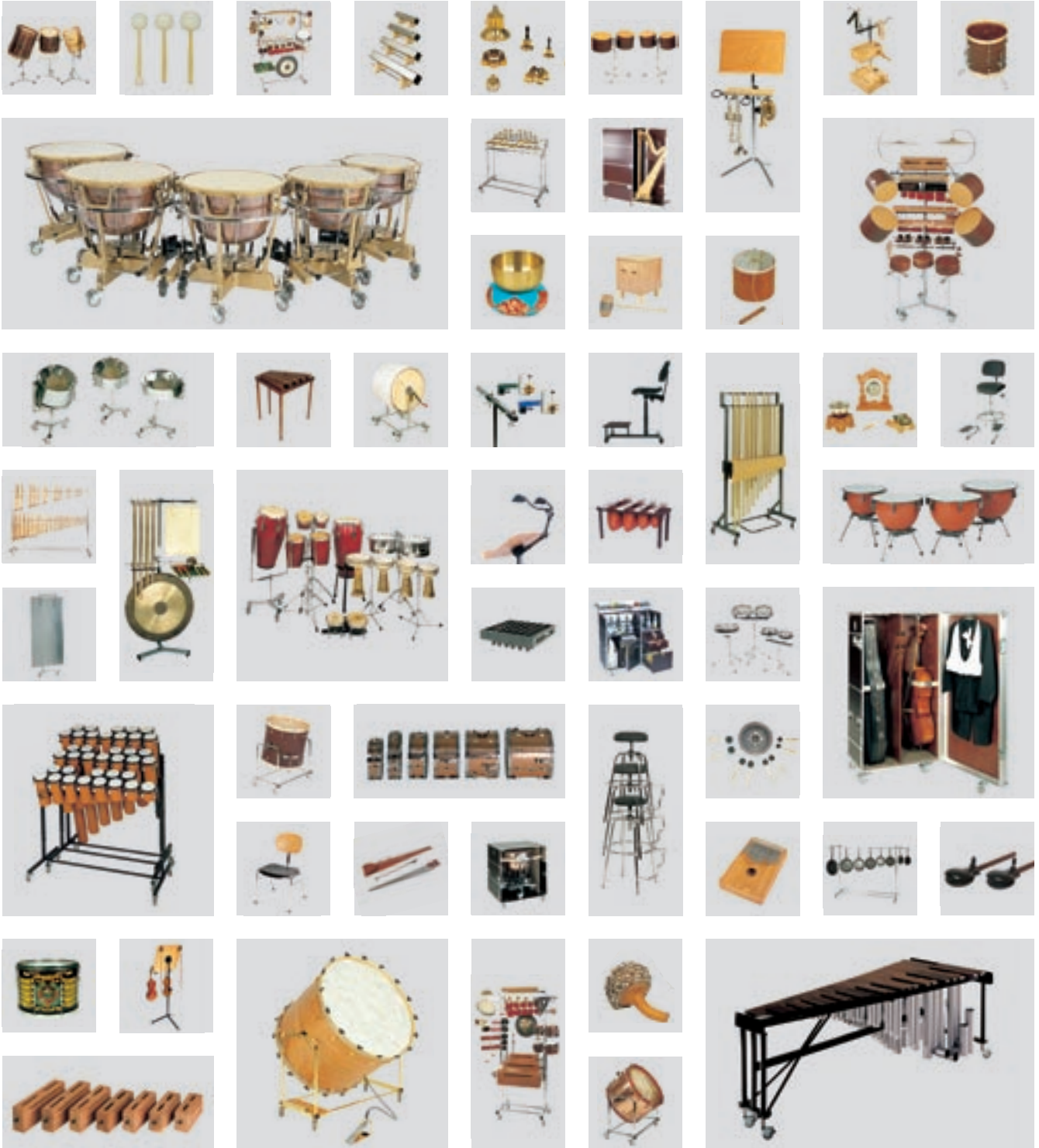

Kolberg Percussion GmbH
 Stuttgarter Str. 157
 73066 UHINGEN, Germany
 Fon +49 (0) 7161 / 30 05 - 30
 Fax +49 (0) 7161 / 30 05 - 40

Schlaginstrumentenbau
 Sonderinstrumentenbau
 Orchesterausstattung
 Instrumentenvertrieb
 Service und Reparatur

Kolberg Produkte erhalten
 Sie nur direkt bei uns ab
 Werk UHINGEN. Ihr Vorteil:
 Kompetente Beratung und
 kurze Lieferzeiten.

Stand: Dezember 2003

www.kolberg-percussion.com
info@kolberg-percussion.com