

Clean Cut In The Rhythm Jungle.

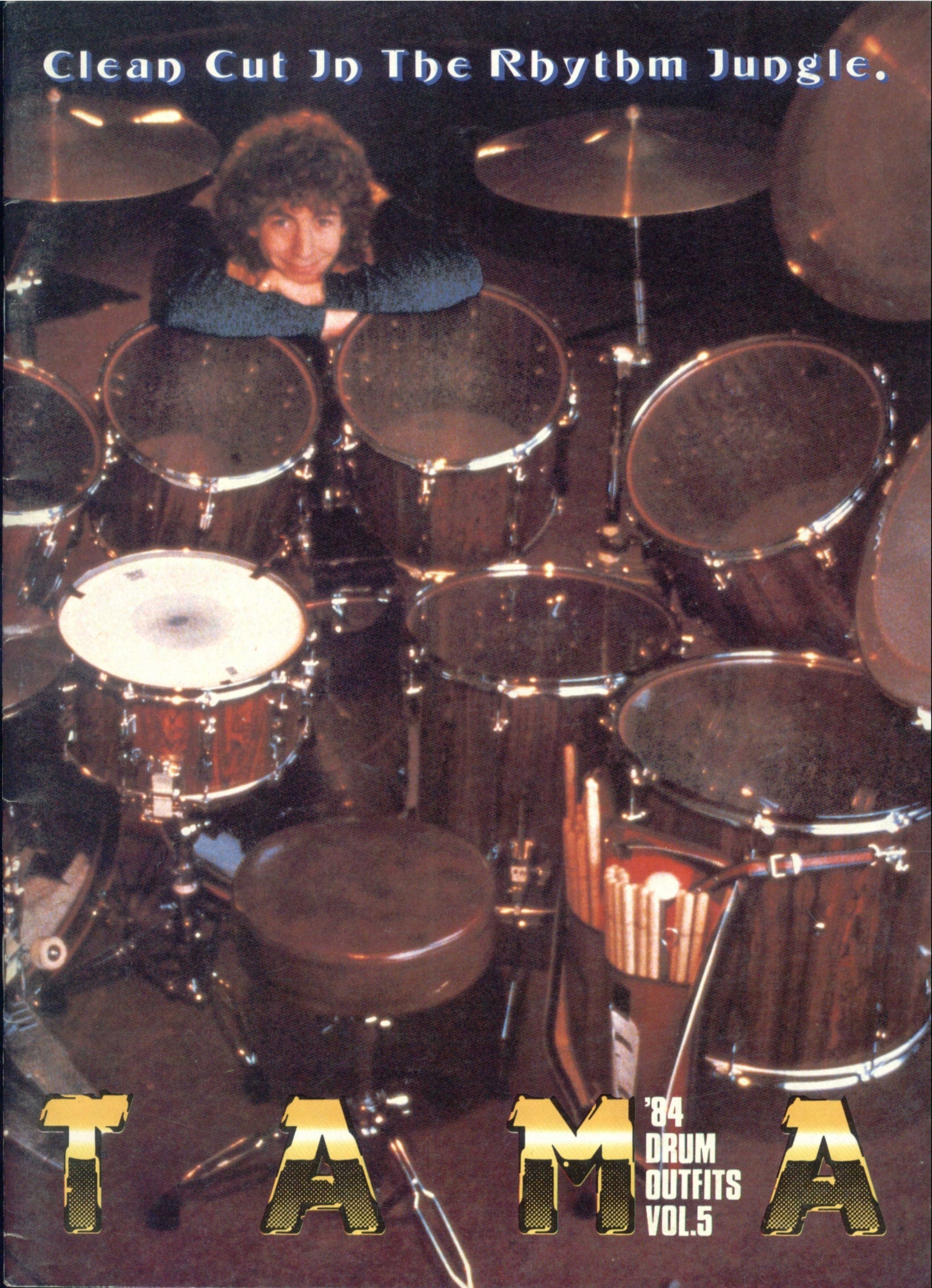

T

A

M

'84
DRUM
OUTFITS
VOL.5

A

WHAT IT TAKES

誰しも最初からプロフェッショナル
自分に賭けた、そのマグニチュード

YOU BUILT IT

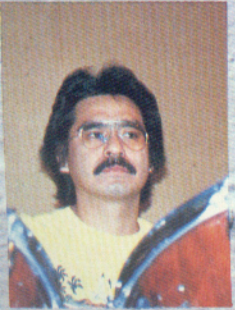

Hideaki Motegi



Lenny White



Tommy Snyder



Simon Phillips



Saeko Suzuki



Bill Bruford/KING CRIMSON



Frank Beard/ZZ TOP



Atsushi Yada/ON AIR



Stomu Yamashita



John Panozzo/STYX



Kaoru Ito/TULIP



Hiroyuki Murakami/BREZZERD



Kazuhisa Takahashi/X-RAY



Mike Hughes/SNEAKER



Kozo Suganuma



Kenta Kitamura/STRIX



Willy Leacox/AMERICA



Takashi Takagi

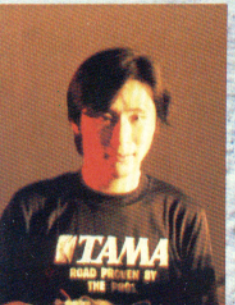

Akira Nagata/GUSH OUT



Gil Moore/TRIUMPH



Kiyoshi Hasegawa



Terry Bozzio/MISSING PERSONS



Yukihiko Takahashi



Hisaaki Nakanishi

MAKES TO WIN

レジョナルだったわけではない。
レードの大きさが問題だったただけだ。

U BET!!



SON



Junichi Tagiri/J-WALK



Billy Cobham



Shoichi Kawauchi



Neil Peart/RUSH



Yoshihiro Yotsuda



Elvin Jones



ZZERD



Stewart Copeland/THE POLICE



Yoshitaka Shimada



Mitsumasa Nonaka



Benny Carmassi/HEART



Jun Matsumoto/UGUISS



Yoshihiro Tomioka



Tetsu Mukaiyama/ALFABETS



Stan Lynch/TOM PETTY
& THE HEARTBREAKERS



Takashi Furuta/CRISIS



John Beatson/
BREAD & BUTTER



Butch Trucks/ALMAN BROTHERS



Sueo Fujikawa



Preston Heyman



Tetsuro Kashibuchi/MOONRIDERS



Kazuo Yoshida/SPIK & SPAN



Roger Taylor/DURAN DURAN



Hajime Ariizumi



Mamoru Okamoto

サウンドキャラクターのベースラインはシェル素材にあります。何が優れている、いない。ではなく、どんなサウンドをあなたがメイクアップするかで素材を選んでいただきたい。

コルディア、バーチ、ファイバー、マホガニー、カバ、それにアビトン。6種類の異なるキャラクターからアソートされるシェル。どの素材もアイ・チェックから始まる厳しい基準に合格し、ハイクオリティーなものだけを使用しています。タマ特有のタイトな胴鳴り、クリーンな音スケは、妥協のないプロダクトラインでの精緻を極めるコンストラクションと、その素材から生み出されます。



ARTSTAR SHELL

長期にわたるシーズニングの末、厳選したバーチ材に南米産のコルディア材をサンドイッチするタマが世界に誇るオリジナル・シェルです。サウンドレンジの特性をしっかりと見極め、理想的なシェル振動を獲得するため、アートスター・シェルは2種類の肉厚を設定しています。タムタム、フロアタム、スネアを6^{mm}、バスドラムを9^{mm}とし、このスーパー、シン・シックネス・シェルが胸のすくシェル振動と音スケをおとどけます。世界で活躍するトップ・ドラマーのアイテスト、ヒアリングテストを受け、約2年間を要して完成された会心のシェルです。



SUPERSTAR SHELL

北海道産のバーチ材で削り上げたスーパースター・シェル。世界のトップドラマーから「ハイクオリティ・バーチ」と呼ばれ愛されています。長期に亘るシーズニングの末、厳選されたものだけを素材にしますから、パワー、胴鳴り、抜群のレスポンスを約束します。スーパー・ヒート・コンプレス成型による6プライ真円シェルに加え、耐久力をもたせるイスカジョイント(各プライの接合)を採用。この方式による「くさび効果」とシャープで鋭いエッジングから得られるハイ・レスポンス・ビビリティは、世界のトップドラマーを魅了しています。



FIBRESTAR SHELL

10年を超える歴史を誇るタマのファイバースター。シェルは高速回転による遠心力を利用した成型方法ですから、ファイバーの特徴である硬質、弾力性を可能な限り発揮させます。この方式でのメリットは、シェルの厚さを均一に保ち、なおかつ高密度を獲得することに最大のメリットがあります。継ぎ目の無いシームレスシェル独得のバランスのとれたシェル振動と弾力性に富んだ、いきの良いバイブレーション、遠達性を誇ります。

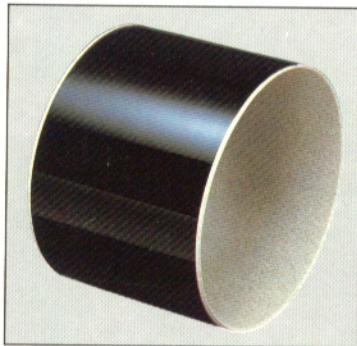

IMPERIALSTAR SHELL

マホガニー材ならではのウォームなトーンキャラクターと、マイクのりの良さが自慢のインペリアルスター・シェル。スタジオミュージシャンを中心に高い人気を誇っています。低歪率で安定性に優れたマホガニー材を100%使用し、スーパー・ヒート・コンプレス成型をもとに、シート全面接着、内面ゾラコート防湿処理などクラフトマンシップにあふれたフィニッシュです。時とともに比類ないドライなサウンドと明るいサステイーンに磨きがかかります。またエッジモールディング・マシーンによる鋭くシャープなエッジ成型で、タイトでハイなレスポンスをお約束します。



BASS DRUM

パワフルで腰のあるタイトなサウンドがタマバスドラムのキャラクターです。シェル素材の特質に応じたエッジ角度の設定、シェルの表面及び内側のパーフェクトな処理などから独得のタマトーンが生まれます。ドラムサウンドのバックボーンはあくまでも「胴鳴り」と「音スケ」です。各材質のクオリティを最大限発揮させる豊富なノウハウと精密で寸分のくもらない許さない高度のハードウェア技術からタマサウンドがもたらされます。

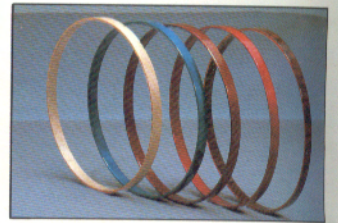

ARTSTAR BASS



SUPERSTAR BASS



シェルの優劣を決めるなら、その素材の特性をどれ位発揮しているかがキーポイントだ。

Individual Drums

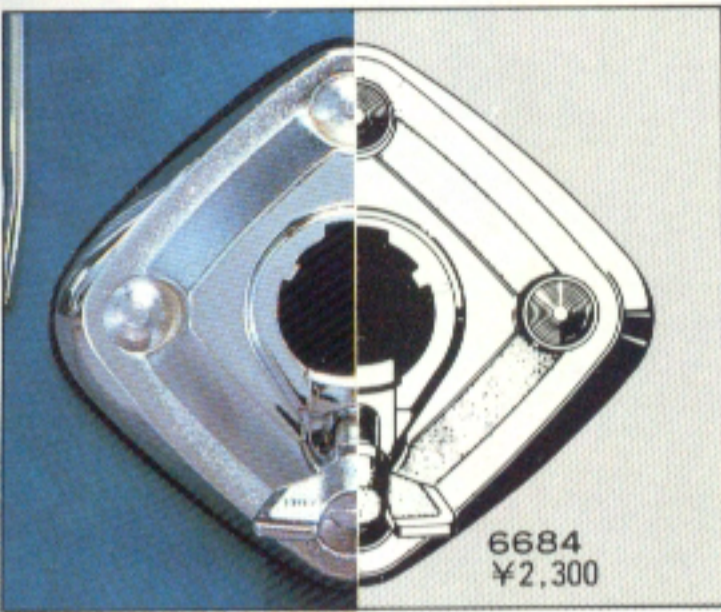

6684
¥2,300

超ワイドな28.6mm径のバスドラムプレートは、全てのシリーズに共通ですから、グレードを超えたコンポーネントが可能。メカニズムは、タムホルダーを完璧にキープするハードウェアのタマ面目のハイスペック。演奏中のタムなどの揺れは全く心配ありません。機構面での特長は、ノンスリップ・メタルプレートでタムホルダーをプッシュし、ベースプレート本体に成型された2つの凸型部にパワーが集中する方式ですから、合理的で力のロスがない理想的なロックシステムといえます。



9522

ROYALSTAR BASS



7522WD

FLOOR TOM TOM

フロアタムタムは他のドラムから独立してセットアップされます。どんなアングルや位置でも安定性に優れるよう、フロアタムタム足棒ブラケット位置を低めにマウント。足棒の形状が最も安定が得られるよう設計しております。足棒ロックは小さな力で確実にロックする、横締め方式を全てのシリーズに採用しています。アートスターは、16"、18"、20"の3種類。スーパースター、インペリアルスターは、14"、16"、18"、20"の4種類。ファイバースター、ロイヤルスター、スイングスターは、14"、16"、18"の3種類を用意しております。

フロアタム足棒

あらゆる床条件にもつねに安定し、ぐらつかないよう足ゴムにトレッドパターンを成型していますから、すべったり、づれる心配はありません。



9836

9536

7036

TOM TOM

あらゆるタイプの音色をドラマーが必要としている昨今、ディープでメロウなトーンから、タイトでパワフルなトーンまで幅広く発揮するタムのタムタムです。よりシェル振動を豊かにするため、シェル内部には何も挿入しないLロッド方式を採用しておりますから、豊かな空気振動も期待できます。サイズは8、10、12、13、14、15、までの6種類。シェルの深さはレギュラーとエキストラスの2タイプを用意しています。(ファイバースターは除きます)

アイ・ボルト方式のタムブラケット

どんなアングルでも打面が揃えられるLロッド方式。しかもスムーズなセットアップのために、各サイズによりブラケット位置を決定しております。ロックはアイボルトの中にLロッドを挿入し、引っぱって締め付ける方式。一度ロックしたら弛みの心配はありません。アートスター、スーパースター、ファイバースター、インペリアルスターに採用。



9513

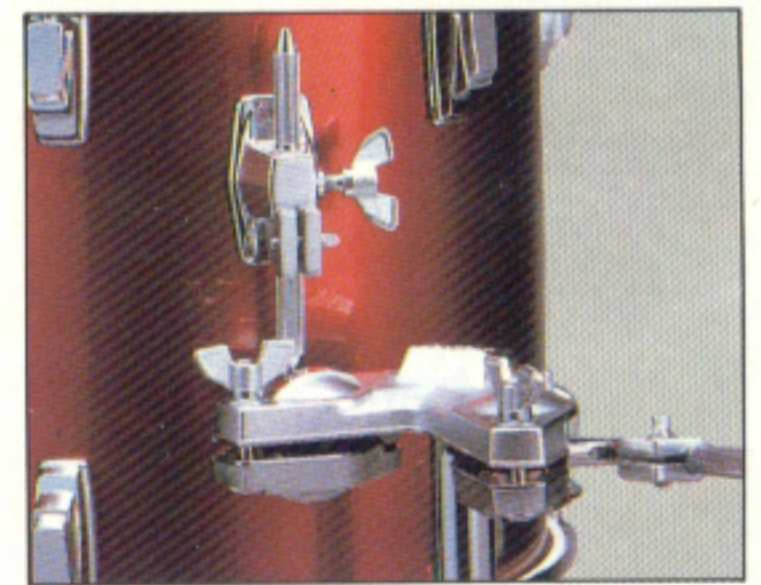
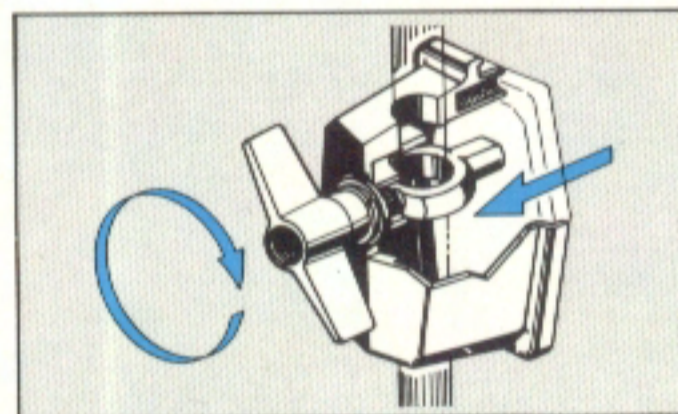

CONCERT TOM TOM



コンサートタムタムのパフォーマンスはステージで抜群な音スケ、パワーを誇ります。ヘッド振動を効果的なシェル振動にするため、タムタム同様シャープで鋭いエッジ成型と、外側でジョイントするLロッド方式を採用しています。サイズは6"、8"、10"、12"、13"、14"、15"、16"の8サイズ。丹念に塗装を重ねて仕上げるスーパースター。継ぎ目の無い軟力性に富んだファイバースター。ウォームな中にもサステーン豊かなインペリアルスターの中からお選び下さい。



マイルス・デイヴィスが彼のターゲット。イメージのすべてが瞬時に肉体化するスーパードラマー。どんなセット・アップも完璧なTHE KING OF THE HILL。ビリー・コブ

BILLY COBHAM MODEL

にコントロールする THE KING OF THE HILL。ビリー・コブ
ハム。

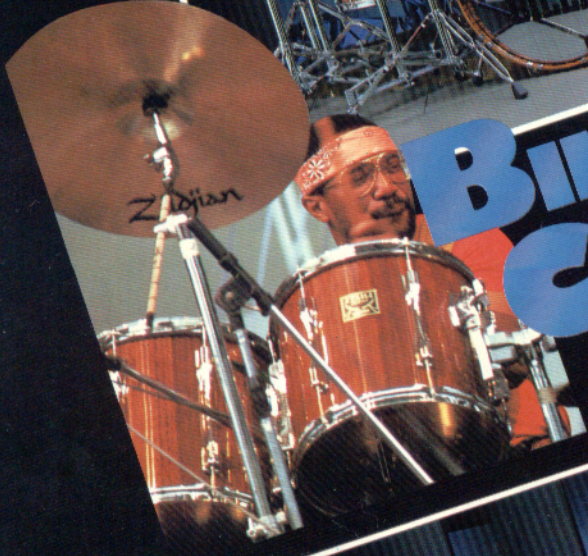
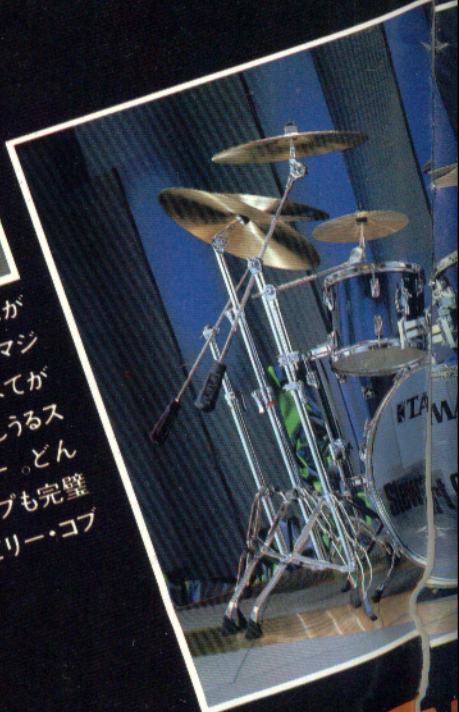

ALIVE



ラッシュのサウンド・コンセプトを一手に担う強力なリズム・ダイナミクス。10年来変わらぬセット・アップから年とともに円熟するビート・フィーリングは圧巻の一言。ニール・パート。

NEIL PEART MODEL

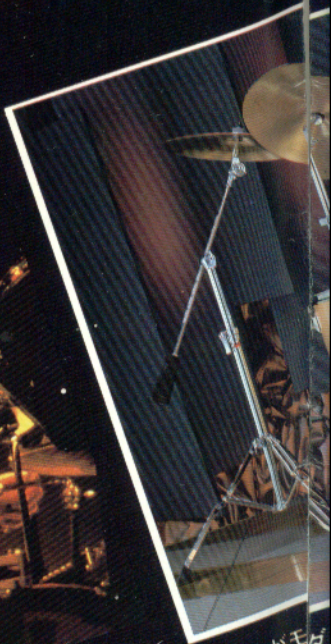

この人がモダンなドラムセットにもたけず大きい。に彼なし

STEWART COPELAND MODEL

見かけとは大違いのプロフェッサータイプ。スマート、ハンサム、クリーンカット。研究と独想のドラマー、スチュート・コーブランド。



WITH FRIENDSHIP TAMA SPECIAL DRUMMERS' SETS



ELVIN JONES MODEL

がモダン・ミュージックにもたらした文化的レヴェンションは図り知れず、彼の前に彼なし、彼の後にはなし。エルヴィン・ジョーンズ。

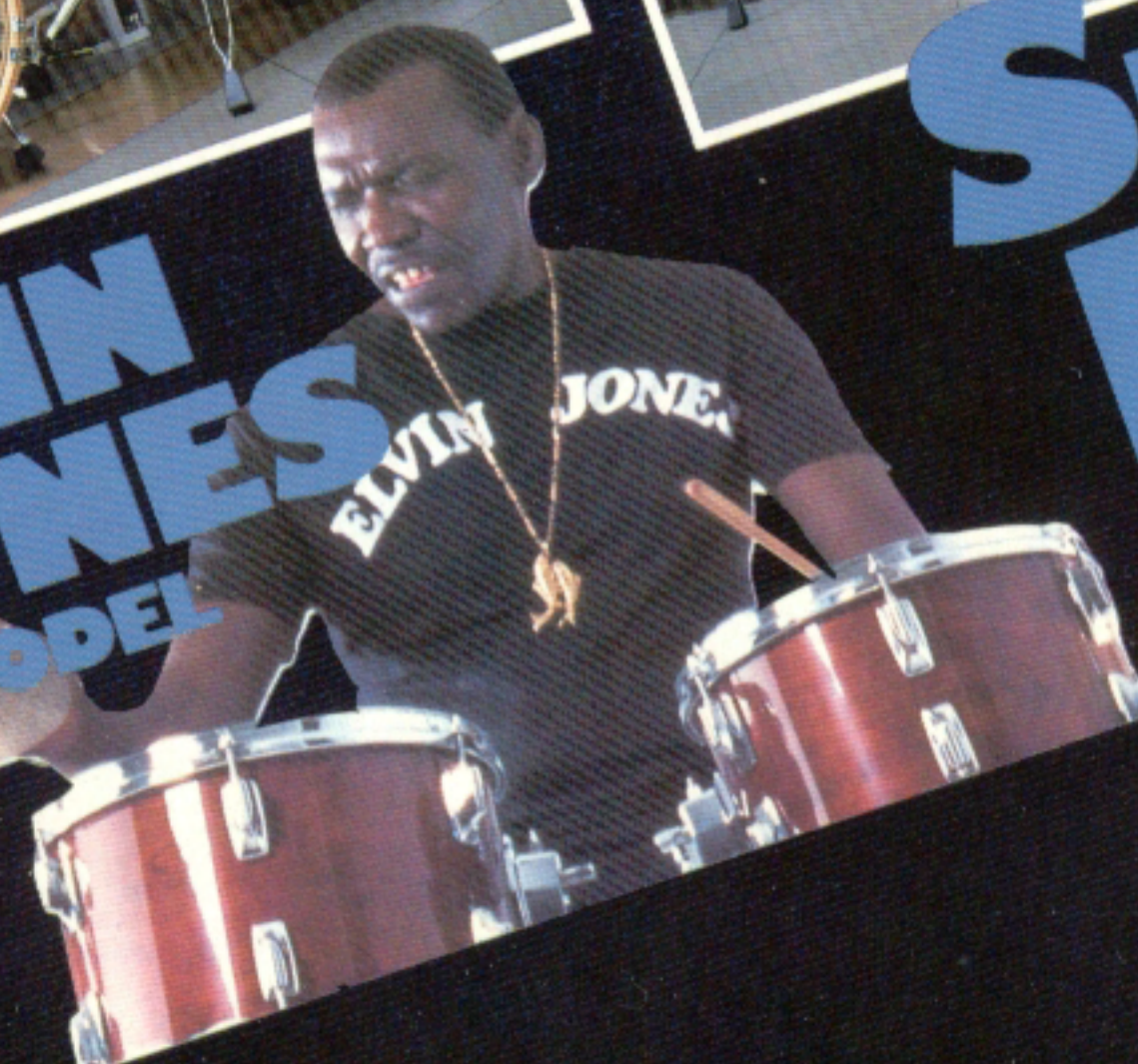

SIMON PHILLIPS MODEL

ライトハンドから、レフトハンドまで自在に発射されるマジック・ショット。スリルとサスペンスのアニマル・ドラマー、サイモン・フィリップス。

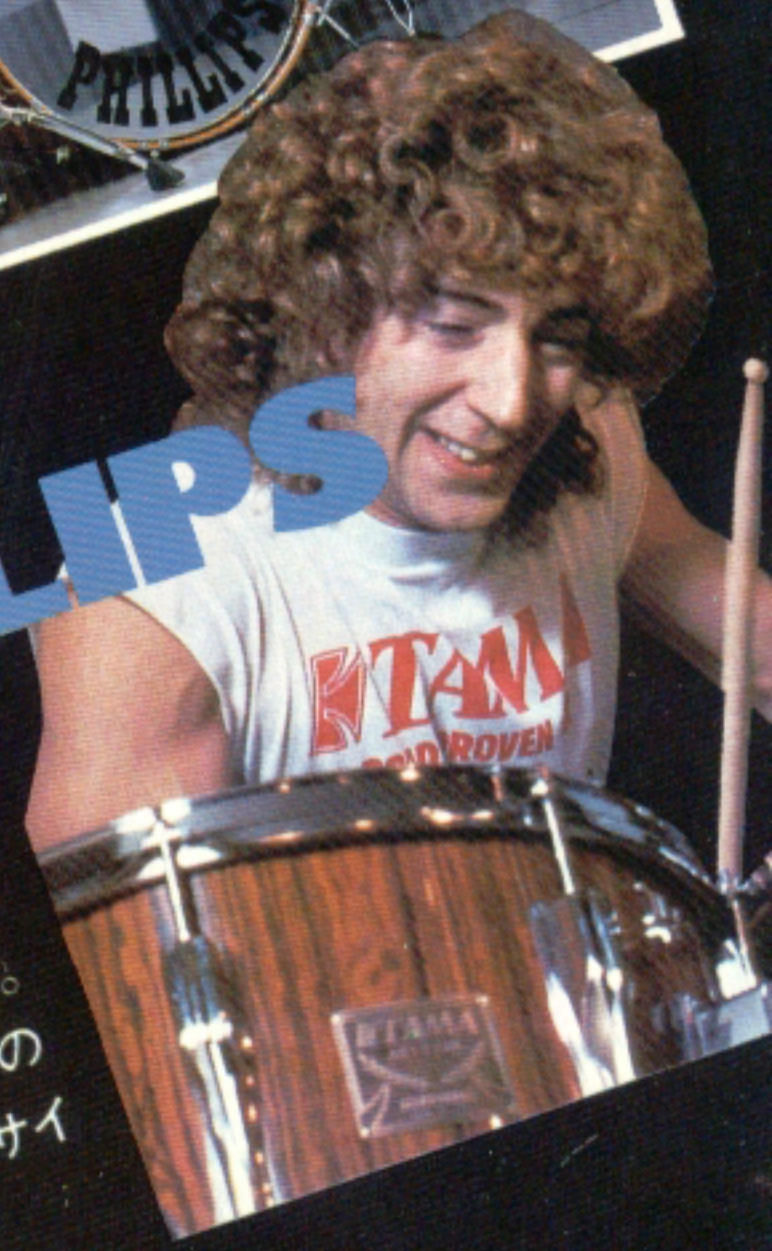

ARTSTAR

9500 SERIES

サイモン・フィリップスはジェフ・ベックのお気に入り。ジェフのパフォーマンスがブルーに沈むとサイモンのドラムスはすすり鳴く。ジェフが燃えるとサイモンは爆発する。詩人の魂をもつアニマル、アートスター。

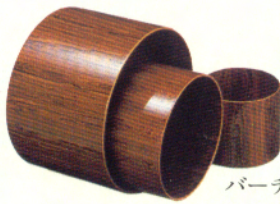

アートスターのクリエイションにともなうリサーチ・アクティビティには、

20人を超えるトップドラマーが参加しました。まさにフレンドリーなリレーションがアートスターに結実しているのです。リズムモンスターたちのクリティカルなアドバイスがクラフトマンにフレッシュなイメージを喚起させ、アクチュアルなクラフトワークにつながったのです。

お買い求めの時にヘッドをご指定下さい。

- ①PC仕様
打面レモ社ピンストライプ
裏面タマRS250クリアー
- ②CS仕様
打面裏面ともレモ社コントロールサウンド
- ③WK仕様
打面裏面ともレモ社アンバサダー・コーティング

バーチ材によるヘヴィーでディープなトーンキャラクターとコルディア材からの明るくクリスピーなアビアランスがベストマッチングしました。計算されたエッジ角度成型、完璧な真円度をもたらすロングサステーンなど驚異のキャパシティーです。ルックスはセンシティブかつケアフリーなOVER & OVERペインティングを施しています。トレンドリーなハンサム・ルッキングと、骨ばりマンリーな風貌を同時に漂せていることには同感していただけたと思います。他のグレードとは一線を画するトップランカー、アートスター。

6mm SHELL

胴鳴り、ぬけの良さ、ハイ・レスポンス。ピリッとした6mmシェルはかつてないヴァイタルなシェル・ヴァイブレーションをゲインしました。

(タムタム、フロア・タムタム、スネアドラムに採用)



9mm SHELL

バーチ材の重低音と、コルディア材のソリッドでタイトなトーンがバランスよくクロスオーバーした耐久力と低音域の9mmシェル。(バスドラムに採用)

ARTSTAR	SHELL SIZE	LUG	PRICE
X-TRAS BASS			
9522	16×22	10	¥90,000
9524	16×24	10	¥98,000
FLOOR TOM TOM			
9536	16×16	8	¥61,000
9538	16×18	8	¥65,000
9540	18×20	8	¥69,000
X-TRAS TOM TOM			
9508	9×8	4	¥34,000
9510	9×10	6	¥36,000
9512	11×12	6	¥38,000
9513	12×13	6	¥40,000
9514	13×14	8	¥43,000
9515	14×15	8	¥48,000

AS11000WXT

アーティクルなハンドメイド。クラフトマンの努力の結晶。手にしていただく人々に素直に感謝の気持ちを送ります。

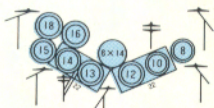

- ヘッド:
PC仕様
- アートスター11000Wエクストラ
- 9522PM バスドラム 2 (16×22) ¥180,000
 - TH93A タムホルダー 2…………… ¥ 20,000
 - 9508PC タムタム 1 (9×8) ¥ 34,000
 - 9510PC タムタム 1 (9×10) ¥ 36,000
 - 9512PC タムタム 1 (11×12) ¥ 38,000
 - 9513PC タムタム 1 (12×13) ¥ 40,000
 - 9514PC タムタム 1 (13×14) ¥ 43,000
 - 9515PC タムタム 1 (14×15) ¥ 48,000
 - 9536PC フロア・タムタム 1 (16×16) ¥ 61,000
 - 9538PC フロア・タムタム 1 (16×18) ¥ 65,000
 - AS658 スネアドラム 1 (8×14) ¥ 80,000
 - SS90 スネアスタンド …………… ¥ 11,000
 - HS95ML ハイハットスタンド …………… ¥ 15,000
 - CS94 プームシンバルスタンド …………… ¥ 70,000
 - DP150 ドラムペダル 2…………… ¥ 30,000
 - 691-66 シングルタムアダプター …………… ¥ 16,400
 - 895 Xハット 1…………… ¥ 10,000
- 合計価格 ¥797,400





AS-M7000XT

自分で納得いくまでトレーニングしたと思っても、体にビートが浸透していなければ鍛えたとはいえない。

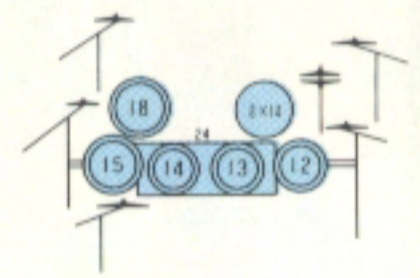

ヘッド：PC仕様
アートスター メガ7000エクストラ

9524PM	バスドラム	1 (16×24)	¥98,000
TH93A	タムホルダー	1	¥10,000
9512PC	タムタム	1 (11×12)	¥38,000
9513PC	タムタム	1 (12×13)	¥40,000
9514PC	タムタム	1 (13×14)	¥43,000
9515PC	タムタム	1 (14×15)	¥48,000
9536PC	フロアタムタム	1 (16×16)	¥61,000
AS658	スネアドラム	1 (8×14)	¥80,000
SS90	スネアスタンド	1	¥11,000
HS95	ハイハットスタンド	1	¥15,500
CS94	ブームシンバルスタンド	4	¥56,000
CS104	ブームシンバルスタンド	1	¥15,000
DP150	ドラムペダル	1	¥15,000
691-66	シングルタムアダプター	2	¥16,400
合計価格			¥546,900

AS-M6000XT

スーパー"シン"シクネス・シェルだからこそのファット・サウンド。胴鳴りのよさがサウンドに様々なキャラクターをもたらす。

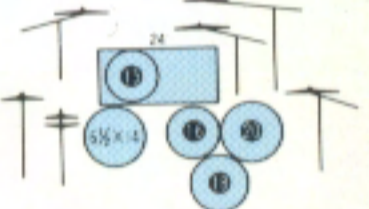

ヘッド：CS仕様
アートスター メガ6000エクストラ

9524CM	バスドラム	1 (16×24)	¥98,000
TH91A	タムホルダー	1	¥5,500
9515CS	タムタム	1 (14×15)	¥48,000
9536CS	フロアタムタム	1 (16×16)	¥61,000
9538CS	フロアタムタム	1 (16×18)	¥65,000
9540CS	フロアタムタム	1 (18×20)	¥69,000
BB156	スネアドラム	1 (6½×14)	¥141,000
SS90	スネアスタンド	1	¥11,000
HS95	ハイハットスタンド	1	¥15,500
CS92	シンバルスタンド	1	¥11,000
CS94	ブームシンバルスタンド	3	¥42,000
CS104	ブームシンバルスタンド	1	¥15,000
DP150	ドラムペダル	1	¥15,000
合計価格			¥597,000



AS7000XT*

最もベーシックなコーティングヘッドとのマッチメイキング、プラグマティックなセットアップ。チューニングにはたっぷり時間を。

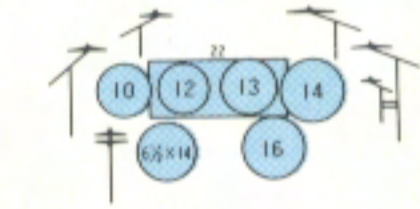

ヘッド：WK仕様
アートスター7000エクストラ

9522WM	バスドラム	1 (16×22)	¥90,000
9510WK	タムタム	1 (9×10)	¥36,000
9512WK	タムタム	1 (11×12)	¥38,000
9513WK	タムタム	1 (12×13)	¥40,000
9514WK	タムタム	1 (13×14)	¥43,000
9536WK	フロアタムタム	1 (16×16)	¥61,000
BB156	スネアドラム	1 (6½×14)	¥141,000
SS90	スネアスタンド	1	¥11,000
HS95	ハイハットスタンド	1	¥15,500
CS94	ブームシンバルスタンド	3	¥42,000
DP120	ドラムペダル	1	¥13,000
WT999	ダブルタムスタンド	2	¥28,000
67J	シンバルホルダー	2	¥14,000
合計価格			¥572,500

AS6000XT

リズムキープのバックグラウンドはコンサートレーションだ。強靭な精神力が身についてこそ、グッド・ルッキングなパフォーマンスにつながる。



ヘッド：CS仕様
アートスター6000エクストラ

9522CM	バスドラム	1 (16×22)	¥90,000
TH93A	タムホルダー	1	¥10,000
9510CS	タムタム	1 (9×10)	¥36,000
9512CS	タムタム	1 (11×12)	¥38,000
9513CS	タムタム	1 (12×13)	¥40,000
9536CS	フロアタムタム	1 (16×16)	¥61,000
8056	スネアドラム	1 (6½×14)	¥42,000
SS90	スネアスタンド	1	¥11,000
HS95	ハイハットスタンド	1	¥15,500
CS92	シンバルスタンド	1	¥11,000
CS94	ブームシンバルスタンド	2	¥28,000
DP120	ドラムペダル	1	¥13,000
691-66	シングルタムアダプター	1	¥8,200
合計価格			¥403,700



AS5000XT

6%シクネス・シェル。限界に挑戦して勝ち取った脅威の音ヌケ、胴鳴り、遠達性、そして、ロングサスティーン。



ヘッド：PC仕様
アートスター5000エクストラ

9522PM	バスドラム	1 (16×22)	¥90,000
TH93A	タムホルダー	1	¥10,000
9512PC	タムタム	1 (11×12)	¥38,000
9513PC	タムタム	1 (12×13)	¥40,000
9536PC	フロアタムタム	1 (16×16)	¥61,000
8056	スネアドラム	1 (6½×14)	¥42,000
SS90	スネアスタンド	1	¥11,000
HS95	ハイハットスタンド	1	¥15,500
CS92	シンバルスタンド	1	¥11,000
CS94	ブームシンバルスタンド	1	¥14,000
DP145	ドラムペダル	1	¥14,000
合計価格			¥346,500

SUPERSTAR

9900 SERIES

あらゆる意味でパーフェクトなキャパシティ。
問題なく、ザ・ファイネスト・クオリティ。



時代を背負って立ち上がったドラマーたちがスーパースターを愛してくれた。次のキング・オブ・ザ・ヒルを目指すクライマーたちがそれを引きずりおろすためにアートスターに向かう。セレクトイッド・ハイクオリティ・バーチを素材に極限の真円度を究める。可能な限り鋭敏なエッジ成型を試み、美しいウッドグレインをフューチャーしつつ繊細かつ丹念なペイント・バフィン・フィニッシュで仕上げる。シェル内部はサウンドに独占させるスペースとし、中には何も挿入しない。クラフトマンの徹な創造欲求をすべて解放したエクセレント。つまり、すべきことをすべてしつくした完璧な完成度を誇るハードウェアを入念にマウントする。まさに世界の最高峰 スーパースター。ミュージシャンたらんと立ち上がり、リスキー・ロードを征く者たちへ。



SUPERSTAR	SHELL SIZE	LUG	PRICE
X-TRAS BASS			
9922	16×22	10×2 20	¥69,000
9924	16×24	10×2 20	¥72,500
FLOOR TOM TOM			
9834	14×14	8×2 16	¥44,000
9836	16×16	8×2 16	¥48,000
9838	16×18	8×2 16	¥52,000
9840	18×20	8×2 16	¥58,000
X-TRAS TOM TOM			
9908	9×8	4×2 8	¥27,000
9910	9×10	6×2 12	¥29,000
9912	11×12	6×2 12	¥31,000
9913	12×13	6×2 12	¥33,000
9914	13×14	8×2 16	¥34,000
9915	14×15	8×2 16	¥36,000

SU7000XT

20インチバスドラムへ10と12のX-TRASをマウント。こいつをいかに鳴らすかがドラマーのランクを決めかねない。

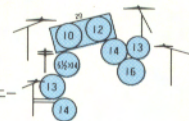

カラー：スーパーマホガニー
ヘッド：WK仕様

スーパースター7000エクストラ

9820MM	バスドラム	1 (14×20)	¥62,000
TH93A	タムホルダー	1	¥10,000
9910WK	タムタム	1 (9×10)	¥29,000
9912WK	タムタム	1 (11×12)	¥31,000
9913WK	タムタム	1 (12×13)	¥33,000
9834WK	フロアタムタム	1 (14×14)	¥44,000
9836WK	フロアタムタム	1 (16×16)	¥48,000
AW456	スネアドラム	1 (6½×14)	¥42,000
9803WK	ティンパレス	1 (6½×13)	¥26,000
9804WK	ティンパレス	1 (6½×14)	¥31,000
SS90	スネアスタンド	1	¥11,000
HS95	ハイハットスタンド	1	¥15,500
CS93	ブームシンバルスタンド	4	¥48,000
DP120	ドラムペダル	1	¥13,000
692-66	ダブルタムアダプター	1	¥9,500
691-66	シングルタムアダプター	1	¥8,200
合計価格			¥461,200



お買い求めの時にヘッドをご指定下さい。

- ①PC仕様
打面レモ社ビンストライプ
裏面タマRS250クリアー
- ②CS仕様
打面裏面ともレモ社コントロールサウンド
- ③WK仕様
打面裏面ともレモ社アンバサダー・コーティング

SU11000WXT

8から15までのX-TRASタムタムをセットアップ。プレイジャンル、スタイルを問わないオールマイティ・セッティング。どれくらいマインド・オブ・ビートにひたりきるかが叩きこすポイントだ。

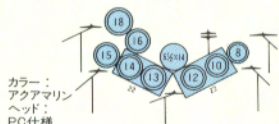

カラー：アケアマリン
ヘッド：PC仕様

スーパースター11000Wエクストラ

9822PM	バスドラム	2 (16×22)	¥138,000
TH93A	タムホルダー	2	¥20,000
9908PC	タムタム	1 (9×8)	¥27,000
9910PC	タムタム	1 (9×10)	¥29,000
9912PC	タムタム	1 (11×12)	¥31,000
9913PC	タムタム	1 (12×13)	¥33,000
9914PC	タムタム	1 (13×14)	¥34,000
9915PC	タムタム	1 (14×15)	¥36,000
9836PC	フロアタムタム	1 (16×16)	¥48,000
9838PC	フロアタムタム	1 (16×18)	¥52,000
BB156	スネアドラム	1 (8½×14)	¥141,000
SS90	スネアスタンド	1	¥11,000
HS95NL	ハイハットスタンド	1	¥15,000
CS94	ブームシンバルスタンド	5	¥70,000
DP120	ドラムペダル	2	¥26,000
691-66	シングルタムアダプター	2	¥16,400
895	X・ハット	1	¥10,000
合計価格			¥737,400





SU8000XT

いかにスピーディにフレージングするのではなく、スティックがヒットする間の「タメ」がターニング・ポイントだ。

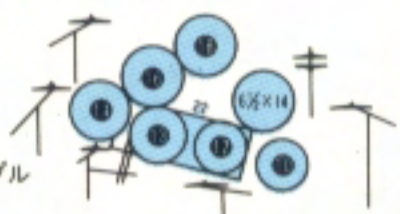

カラー：
スーパーメイプル
ヘッド：
CS仕様

スーパースター8000エクストラ

9922CM	バスドラム	1 (16×22)	¥69,000
9910CS	タムタム	1 (9×10)	¥29,000
9912CS	タムタム	1 (11×12)	¥31,000
9913CS	タムタム	1 (12×13)	¥33,000
9914CS	タムタム	1 (13×14)	¥34,000
9836CS	フロアタムタム	1 (16×16)	¥48,000
9838CS	フロアタムタム	1 (16×18)	¥52,000
RW256	スネアドラム	1 (6½×14)	¥58,000
SS70T	スネアスタンド	1	¥9,500
HS75T	ハイハットスタンド	1	¥14,500
CS74T	ブームシンバルスタンド	4	¥42,000
DP120	ドラムペダル	1	¥13,000
WTS99	ダブルタムスタンド	2	¥28,000
67J	シンバルホルダー	1	¥7,000

合計価格 ¥468,000



SU-M7000WXT

TWINバス、TWINタム、TWINフロア。ドラマーの筋肉が冴え渡るセットアップ。やわなドラマーには鳴らさきれまい。

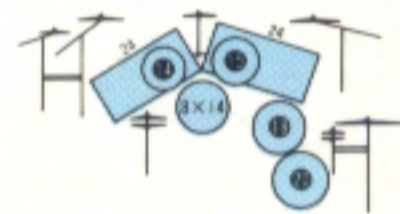

カラー：
アクアマリン
ヘッド：
CS仕様

スーパースターメガ7000Wエクストラ

9924CM	バスドラム	2 (16×24)	¥145,000
9914CS	タムタム	1 (13×14)	¥34,000
9915CS	タムタム	1 (14×15)	¥36,000
9838CS	フロアタムタム	1 (16×18)	¥52,000
9840CS	フロアタムタム	1 (18×20)	¥58,000
AW458	スネアドラム	1 (8×14)	¥46,000
SS90	スネアスタンド	1	¥11,000
HS95NL	ハイハットスタンド	1	¥15,000
CS92	シンバルスタンド	1	¥11,000
CS94	ブームシンバルスタンド	2	¥28,000
DP150	ドラムペダル	2	¥30,000
WTS99	ダブルタムスタンド	1	¥14,000
68J	シンバルホルダー	2	¥15,200
895	X・ハット	1	¥10,000

合計価格 ¥505,200



SU5000XT

ドラマーのインテリジェンスは、頭脳によるパターンニングにはない。フィジカル・フィットネス、研ぎ澄まされたファイン・マッスルがハートをダイレクトにビートアップする肉体的性にある。



カラー：
チェリーワイン
ヘッド：
PC仕様

スーパースター5000エクストラ

9922PM	バスドラム	1 (16×22)	¥69,000
TW93A	タムホルダー	1	¥10,000
9912PC	タムタム	1 (11×12)	¥31,000
9913PC	タムタム	1 (12×13)	¥33,000
9836PC	フロアタムタム	1 (16×16)	¥48,000
8056	スネアドラム	1 (6½×14)	¥42,000
SS90	スネアスタンド	1	¥11,000
HS95	ハイハットスタンド	1	¥15,500
CS92	シンバルスタンド	1	¥11,000
CS94	ブームシンバルスタンド	1	¥14,000
DP145	ドラムペダル	1	¥14,000

合計価格 ¥298,500

SUPERSTAR

9800 SERIES

「ビリー・コブハムのドラムセットにずっと憧れていたんだよ。」
ジョン・パノッツ(スティクス)。

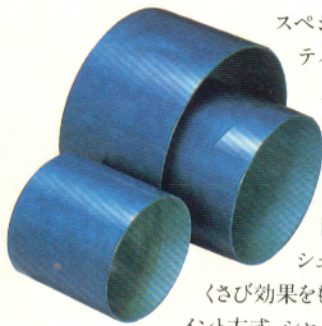

スペシャル・ハイクオリティ・バーチウッドをタマ独自のスーパーヒート・コンプレックスシステムで成型した抜群の真円度を誇るシェル。シェル・ジョイントは、くさび効果をもたらすイスカ・ジョイント方式。シャープなエッジングとブラケットジョイントの成果は、ロウピッチ・チューニングでの豊かなシェル・ヴァイブレーションが実証します。バーチウッド特有のヘヴィでファットなリズムラインがセールスポイント。タフネスとオペレーションのシンプルティ、そして優れたコストパフォーマンスにもとづくハードウェアなど、まさにプロダクト・スピリットあふれる世界の最高峰ドラムセットです。レギュラーシェル独特の明るさに期待して下さい。

お買い求めの時にヘッドをご指定下さい。

- ①PC仕様
打面レモ社ピンストライプ
裏面タマRS250クリアー
- ②CS仕様
打面裏面ともレモ社コントロールサウンド
- ③WK仕様
打面裏面ともレモ社アンバサダー・コーティング

SUPERSTAR	SHELL SIZE	LUG	PRICE
BASS DRUM			
9818	14×18	8×2 16	¥58,000
9820	14×20	10×2 20	¥62,000
9822	14×22	10×2 20	¥66,000
9824	14×24	10×2 20	¥69,000
FLOOR TOM TOM			
9834	14×14	8×2 16	¥44,000
9836	16×16	8×2 16	¥48,000
9838	16×18	8×2 16	¥52,000
9840	18×20	8×2 16	¥58,000
TOM TOM			
9808	8×8	4×2 8	¥25,000
9810	8×10	6×2 12	¥27,000
9812	8×12	6×2 12	¥29,000
9813	9×13	6×2 12	¥31,000
9814	10×14	8×2 16	¥32,000
9815	12×15	8×2 16	¥34,000
CONCERT TOM			
9856	5½×6	4 4	¥14,000
9858	5½×8	4 4	¥15,000
9860	6½×10	6 6	¥18,000
9862	8×12	6 6	¥20,000
9863	9×13	6 6	¥22,000
9864	10×14	8 8	¥24,000
9865	12×15	8 8	¥27,000
9866	14×16	8 8	¥29,000



SU5000

アクアマリン、フィニッシュ。フレンドリーに付き合えば、必ず豊富なリアクションがプレゼントされる。

カラー：アクアマリン
ヘッド：WK仕様

スーパースター5000

9822WM	バスドラム	1 (14×22)	¥66,000
TH93A	タムホルダー	1	¥10,000
9812WK	タムタム	1 (8×12)	¥29,000
9813WK	タムタム	1 (9×13)	¥31,000
9836WK	フロア・タムタム	1 (16×16)	¥48,000
8066	スネアドラム	1 (6½×14)	¥26,000
SS70T	スネアスタンド	1	¥9,500
HS75T	ハイハットスタンド	1	¥14,500
CS72T	シンバルスタンド	1	¥9,000
CS74T	ブームシンバルスタンド	1	¥10,500
OP145	ドラムペダル	1	¥14,000
合計価格			¥267,500





SU-M13500W

6インチから16インチまでのコンサートタムタムのフルセット。コンテンポラリー・ドラマーの愛人。メロディアスにシャープに演出したい。

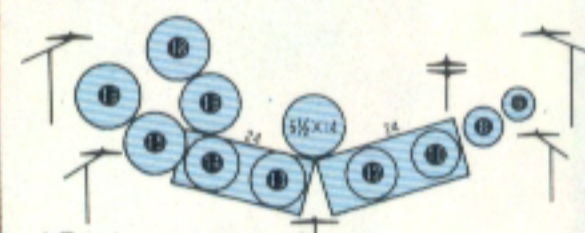

カラー：
スーパーマホガニー
ヘッド：
CS仕様

スーパースター メガ13500W

9824CM	バスドラム	2 (14×24)	¥138,000
TH93A	タムホルダー	2	¥20,000
9856	コンサートタムタム	1 (5½×6)	¥14,000
9858	コンサートタムタム	1 (5½×8)	¥15,000
9860	コンサートタムタム	1 (8×10)	¥18,000
9862	コンサートタムタム	1 (8×12)	¥20,000
9863	コンサートタムタム	1 (9×13)	¥22,000
9864	コンサートタムタム	1 (10×14)	¥24,000
9865	コンサートタムタム	1 (12×15)	¥27,000
9866	コンサートタムタム	1 (14×16)	¥29,000
9836CS	フロアタムタム	1 (16×16)	¥48,000
9838CS	フロアタムタム	1 (16×18)	¥52,000
8056	スネアドラム	1 (6½×14)	¥42,000
SS70T	スネアスタンド	1	¥9,500
HS95NL	ハイハットスタンド	1	¥15,000
CS72T	シンバルスタンド	1	¥9,000
CS74T	ブームシンバルスタンド	4	¥42,000
DP145	ドラムペダル	2	¥28,000
WTS99	ダブルタムスタンド	2	¥28,000
合計価格			¥600,500



SU6000

優れたドラマーはメインテナンスにも腕をふるう。ベストコンディションで鳴らしてこそマシンも冴えていく。

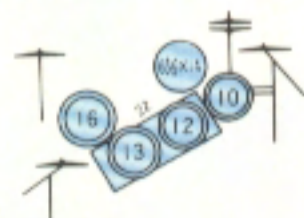

カラー：
チェリーワイン
ヘッド：
PC仕様

スーパースター-6000

9822PM	バスドラム	1 (14×22)	¥66,000
TH93A	タムホルダー	1	¥10,000
9810PC	タムタム	1 (8×10)	¥27,000
9812PC	タムタム	1 (8×12)	¥29,000
9813PC	タムタム	1 (9×13)	¥31,000
9836PC	フロアタムタム	1 (16×16)	¥48,000
8056	スネアドラム	1 (6½×14)	¥42,000
SS90	スネアスタンド	1	¥11,000
HS95	ハイハットスタンド	1	¥15,500
CS92	シンバルスタンド	1	¥11,000
CS94	ブームシンバルスタンド	2	¥28,000
DP145	ドラムペダル	1	¥14,000
691-66	シングルタムアダプター	1	¥8,200
合計価格			¥340,700



SU8000W

ダブルドラムスはドラマーのトップファッション。野望がそれを満たす日が必ず来る。

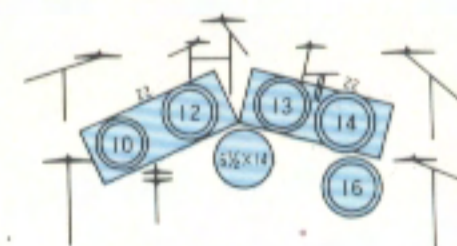

カラー：
スーパーメープル
ヘッド：
PC仕様

スーパースター-8000W

9822PM	バスドラム	2 (14×22)	¥132,000
TH93A	タムホルダー	2	¥20,000
9810PC	タムタム	1 (8×10)	¥27,000
9812PC	タムタム	1 (8×12)	¥29,000
9813PC	タムタム	1 (9×13)	¥31,000
9814PC	タムタム	1 (10×14)	¥32,000
9836PC	フロアタムタム	1 (16×16)	¥48,000
8056	スネアドラム	1 (6½×14)	¥42,000
SS90	スネアスタンド	1	¥11,000
HS95ML	ハイハットスタンド	1	¥15,000
CS92	シンバルスタンド	1	¥11,000
CS93	ブームシンバルスタンド	1	¥12,000
CS94	ブームシンバルスタンド	2	¥28,000
CS104	ブームシンバルスタンド	1	¥15,000
DP120	ドラムペダル	2	¥26,000
681	シンバルホルダー	1	¥7,600
67J	シンバルホルダー	1	¥7,000
合計価格			¥493,600

FIBRESTAR

9200 SERIES

スタン・リンチ(トム・ペティ&ハートブレーカーズ)。
彼の血は熱い。奔流のように感情の中をほとぼしる。
ストレートでこだわりなし。のブライト・トーンはファイバ
ーグラスならではの。

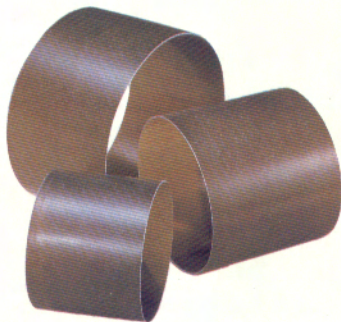

硬質で弾力性に富み、湿気を寄せ
つけない、などウッドをしのぐ優れたメ
リットを有するファイバークラス・シェ
ル。タマでは遠心力を活用し、成型
機本体を高速回転させるシステムに
より成型します。完璧な真円、均等な
肉厚、均一な密度がこうして完成さ
れます。また、ファイバ
ーグラスならではのハイレ
スポンズと優れたロング
サスティーンはシビアな
チューニングには格好
のプレゼント。

FIBRESTAR	SHELL SIZE	LUG	PRICE
BASS DRUM			
9222	14×22	10×2 20	¥60,000
9224	14×24	10×2 20	¥65,000
FLOOR TOM TOM			
9234	14×14	8×2 16	¥40,000
9236	16×16	8×2 16	¥48,000
9238	16×18	8×2 16	¥54,000
TOM TOM			
9208	8×8	4×2 8	¥23,000
9210	8×10	6×2 12	¥25,000
9212	8×12	6×2 12	¥27,000
9213	9×13	6×2 12	¥29,500
9214	10×14	8×2 16	¥32,000
9215	12×15	8×2 16	¥34,500
CONCERT TOM			
9256	5½×6	4 4	¥13,500
9258	5½×8	4 4	¥15,000
9260	6½×10	6 6	¥16,500
9262	8×12	6 6	¥18,500
9263	9×13	6 6	¥20,500
9264	10×14	8 8	¥22,500
9265	12×15	8 8	¥25,000
9266	14×16	8 8	¥27,500

FS8000W

ライトハンドによるトップシンバルとXハッ
トのレガード・コンビネーションプレイで
使いこなしてほしい。バスドラムサウンド
が際立ってくるはず。

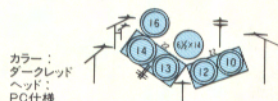

カラー:	タークレッド
ヘッド:	PC仕様
ファイバースター8000W	
FS5000セット	¥230,000
9222PM	バスドラム 1 (14×22) ¥60,000
TH93A	タムホルダー 1 ¥10,000
9210PC	タムタム 1 (8×10) ¥25,000
9214PC	タムタム 1 (10×14) ¥32,000
CS74T	ブームシンバルスタンド 1 ¥10,500
895	Xハット 1 ¥10,000
6323	ハイハットアダプメント 1 ¥3,500
DP145	ドラムベダル 1 ¥14,000
68L	シンバルホルダー 1 ¥7,600
合計価格	¥402,600

FS7000

ファイバー・シェルにピンストライプをマウ
ント。10インチタムはハイピッチ、バスドラ
ムフロアタムはロウピッチにチューニング。
これがベスト。

カラー:	ブレイザーゴールド
ヘッド:	PC仕様
ファイバースター7000	
FS5000セット	¥230,000
9210PC	タムタム 1 (8×10) ¥25,000
9214PC	タムタム 1 (10×14) ¥32,000
691-6	シングルタムアダプター 2 ¥14,400
CS74T	ブームシンバルスタンド 1 ¥10,500
68L	シンバルホルダー 1 ¥7,600
合計価格	¥319,500



お買い求めの時にヘッドをご指定下さい。

- ①PC仕様
打面レモ社ピンストライプ
裏面タマRS250クリアー
- ②CS仕様
打面裏面ともレモ社コントロールサウンド
- ③WK仕様
打面裏面ともレモ社アンバサダー・コーティング





FS6000

タムホルダーはトリプルアタッチメント。シンバルホルダーはストレートとブーム。
"集中力"がNICE DRUMMERには不可欠。

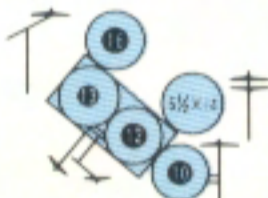

カラー：
プラチナ
ヘッド：
CS仕様

ファイバースター-6000

FS5000セット	¥230,000
9210CS タムタム 1 (8×10)	¥25,000
691-66 シングルタムアダプター	¥8,200
693 トリプルホルダー	¥4,000
6884-3 シンバルホルダー	¥4,500
6882-3 シンバルホルダー	¥3,500
895 Xハット	¥10,000

合計価格 ¥285,200



FS-M5000

オーバル運動でスーパーパワーを可能にしたプロビート・ドラムペダル。24インチサイズにジャストフィットしました。リラックスペイがベスト・マッチング。

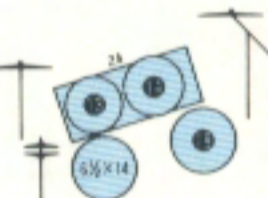

カラー：
ファイヤーレッド
ヘッド：
CS仕様

ファイバースター メガ5000

9224CM バスドラム 1 (14×24)	¥65,000
TH93A タムホルダー 1	¥10,000
9213CS タムタム 1 (9×13)	¥29,500
9214CS タムタム 1 (10×14)	¥32,000
9238CS フロア・タムタム 1 (16×18)	¥54,000
8066 スネアドラム 1 (6½×14)	¥26,000
SS70T スネアスタンド 1	¥9,500
HS75T ハイハットスタンド 1	¥14,500
CS72T シンバルスタンド 1	¥9,000
CS74T ブームシンバルスタンド 1	¥10,500
DP145 ドラムペダル 1	¥14,000

合計価格 ¥274,000

一括お買い上げ価格 ¥243,000



FS5000

ダイヤモンドによる鋭くシャープなエッジ成型がファイバーならではのダンサブルな振動とマッチし、最高のシェル・ヴァイブレーションをおとどけます。



カラー：
ジェットブラック
ヘッド：
PC仕様

ファイバースター-5000

9222PM バスドラム 1 (14×22)	¥60,000
TH93A タムホルダー 1	¥10,000
9212PC タムタム 1 (8×12)	¥27,000
9213PC タムタム 1 (9×13)	¥29,500
9236PC フロア・タムタム 1 (16×16)	¥48,000
8066 スネアドラム 1 (6½×14)	¥26,000
SS70T スネアスタンド 1	¥9,500
HS75T ハイハットスタンド 1	¥14,500
CS72T シンバルスタンド 1	¥9,000
CS74T ブームシンバルスタンド 1	¥10,500
DP145 ドラムペダル 1	¥14,000

合計価格 ¥258,000

一括お買い上げ価格 ¥230,000

IMPERIALSTAR

8900・8500 SERIES

パフォーマンスとしてのセルフ・コントロールがインペリアルスターに向かう。ビル・ブラッフォードの品位は、サウンドコンセプトに忠実なドラムチョイス、セッティングにダイレクトに表われる。

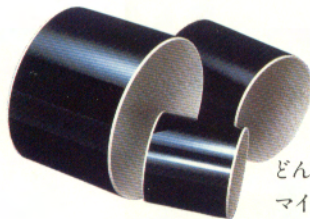

どんなプレイ条件でも安定した鳴りとマイクのりの良さを誇るマホガニー・シェル。シート全面接着、内面コーティング防湿処理、鋭いエッジ成型など、ウェティッシュな日本のウェザーコンディションの特性にも鋭く対応し、常にベストコンディションを保ちます。時の経過とともにマホガニー材ならではのウォームでセンシティブなサウンドが味わえます。あらゆるサウンド・ヴァリエーションを可能にする、26インチのバスドラムから、深胴エキストラ・シェルの



バスドラム24インチと22インチ。6インチから16インチまでのコンサートタムタム8サイズ。8インチから15インチまでのレギュラー、エキストラ・シェルの6サイズ。14インチから20インチまでのフロアタム4サイズ。あらゆるシステムに対応します。お買い求めの時には、打面ピンストライプ・ヘッド、裏面クリアーか、両面ともCS、WKの3つの中から選び下さい。

お買い求めの時にヘッドをご指定下さい。

①PC仕様

打面レモ社ピンストライプ

裏面タマRS250クリアー

②CS仕様

打面裏面ともレモ社コントロールサウンド

③WK仕様

打面裏面ともレモ社アンバサダー・コーティング

IMPERIALSTAR	SHELL SIZE	LUG	PRICE
X-TRAS BASS			
8922	16×22	10×2 20	¥48,000
8924	16×24	10×2 20	¥51,000
BASS DRUM			
8518	14×18	8×2 16	¥41,000
8520	14×20	10×2 20	¥43,000
8522	14×22	10×2 20	¥46,000
8524	14×24	10×2 20	¥49,000
8526	14×26	10×2 20	¥54,000
FLOOR TOM TOM			
8534	14×14	8×2 16	¥28,500
8536	16×16	8×2 16	¥31,000
8538	16×18	8×2 16	¥33,000
8540	18×20	8×2 16	¥39,000
X-TRAS TOM TOM			
8908	9×8	4×2 8	¥17,000
8910	9×10	6×2 12	¥18,000
8912	11×12	6×2 12	¥19,000
8913	12×13	6×2 12	¥21,000
8914	13×14	8×2 16	¥23,000
8915	14×15	8×2 16	¥25,000
TOM TOM			
8508	8×8	4×2 8	¥15,500
8510	8×10	6×2 12	¥16,500
8512	8×12	6×2 12	¥18,000
8513	9×13	6×2 12	¥20,000
8514	10×14	8×2 16	¥22,000
8515	12×15	8×2 16	¥23,500
CONCERT TOM TOM			
8556	5½×6	4 4	¥9,500
8558	5½×8	4 4	¥10,500
8560	6½×10	6 6	¥12,000
8562	8×12	6 6	¥14,000
8563	9×13	6 6	¥15,000
8564	10×14	8 8	¥16,500
8565	12×15	8 8	¥19,500
8566	14×16	8 8	¥21,000

IS-M7000WXT

26インチ・ダブルバスドラム。ダブルタムタム。パワーが売りのものヘヴィ・メタルだけでなく、センチメンタルな叙情派ドラマーへも。

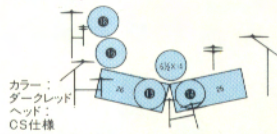

カラー：
ダークレッド
ヘッド：
CS仕様

インペリアルスター メガ7000Wエキストラ

8526CM	バスドラム	2 (14×26)	¥108,000
8914CS	タムタム	1 (13×14)	¥23,000
8915CS	タムタム	1 (14×15)	¥25,000
8536CS	フロアタムタム	1 (16×16)	¥31,000
8538CS	フロアタムタム	1 (16×18)	¥33,000
8066	スネアドラム	1 (6½×14)	¥26,000
SS70T	スネアスタンド	1	¥9,500
HS95ML	ハイハットスタンド	1	¥15,000
CS72T	シンバルスタンド	1	¥9,000
CS74T	ブームシンバルスタンド	2	¥21,000
67J	シンバルアダプター	1	¥7,000
68I	シンバルアダプター	1	¥7,600
DP145	ドラムペダル	2	¥28,000
895	Xハット	1	¥10,000
WT399	ダブルタムスタンド	1	¥14,000
合計価格			¥367,100



IS9
サイモ
ウ・エリ
タムを

カラー：
アスペン
ヘッド
PC仕様
インペリ
IS5000XT
8922PM
TH93A
8910PC
8914PC
8915PC
691-66
CS74T
6323
67J
68I
DP145
合計価格

IS50
少なく
い。クラ
入れ下

カラー：
ジェット
ヘッド
CS仕様
インペリ
8922CM
TH93A
8912CS
8913CS
8536CS
8066
SS70T
HS75T
CS72T
CS74T
DP145
合計価格
一括買



IS7000XT

洒落たフィルインをマッチメイクするためには、ドラムのノウハウを忠実にマスターする必要あり。

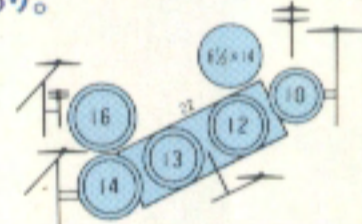

カラー：
ファイヤーレッド
ヘッド：
PC仕様

インベリアルスター7000エクストラ

IS5000XTセット	¥190,000
8910PC タムタム	1 (9×10) ¥18,000
8914PC タムタム	1 (13×14) ¥23,000
691-66 シングルタムアダプター	2 ¥16,400
CS74T ブームシンバルスタンド	1 ¥10,500
68 I シンバルアダプター	1 ¥7,600
895 X-ハット	1 ¥10,000
合計価格	¥275,500

IS9000WXT

サイモン・フィリップスのミドル・アンド・ロウ・エリアのキーステーション。15インチタムをシングル・タムアダプターでセット。

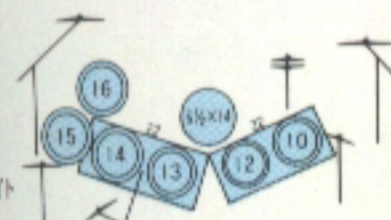

カラー：
アスペンホワイト
ヘッド：
PC仕様

インベリアルスター9000Wエクストラ

IS9000XTセット	¥190,000
8822PM バスドラム	1 (16×22) ¥48,000
TH93A タムホルダー	1 ¥10,000
8913PC タムタム	1 (9×10) ¥18,000
8914PC タムタム	1 (13×14) ¥23,000
8915PC タムタム	1 (14×15) ¥25,000
681-88 シングルアダプター	2 ¥8,200
CS74T ブームシンバルスタンド	1 ¥10,500
6323 ハイハットアダプター	1 ¥3,500
67J シンバルアダプター	1 ¥7,000
68 I シンバルアダプター	1 ¥7,600
DP145 ドラムペダル	1 ¥14,000
合計価格	¥364,800

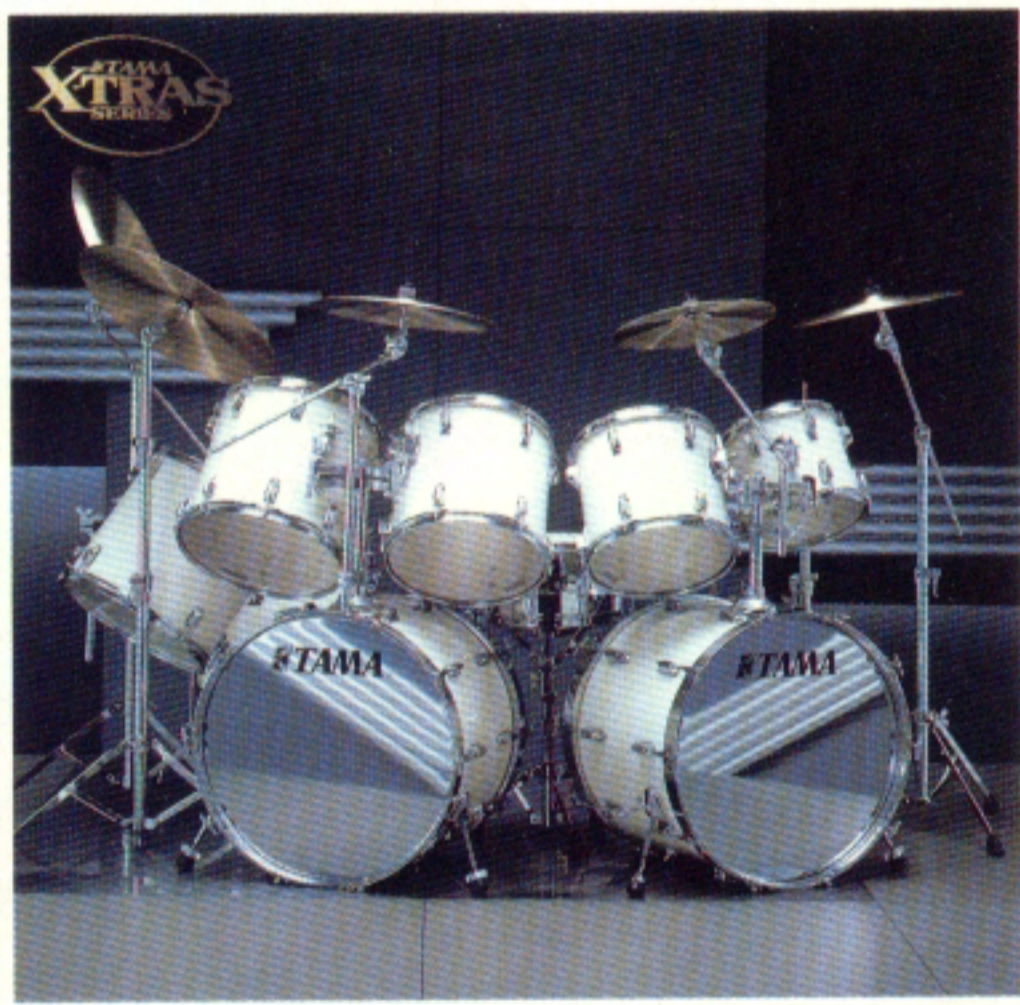

IS-M5000XT

プロビートNEWドラムペダルをマッチング。チェーンのウルトラパワーが24インチバスドラムに挑みかかる。ピンストライプヘッドをマウント。

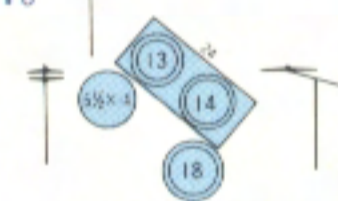

カラー：
メタリックホワイト
ヘッド：
PC仕様

インベリアルスター メガ5000エクストラ

8924PM バスドラム	1 (16×24) ¥51,000
TH93A タムホルダー	1 ¥10,000
8913PC タムタム	1 (12×13) ¥21,000
8914PC タムタム	1 (13×14) ¥23,000
8538PC フロアタムタム	1 (16×18) ¥33,000
8066 スネアドラム	1 (6½×14) ¥26,000
SS70T スネアスタンド	1 ¥9,500
HS75T ハイハットスタンド	1 ¥14,500
CS72T シンバルスタンド	1 ¥9,000
CS74T ブームシンバルスタンド	1 ¥10,500
DP145 ドラムペダル	1 ¥14,000
合計価格	¥221,500
一括お買い上げ価格	¥203,000

IS5000XT

少なくとも10年はドラムと付き合ってほしい。クラフトマンの切なる思いをお聞き入れ下さい。時とともにドラムも成熟する。

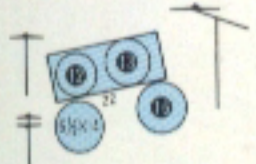

カラー：
ジェットブラック
ヘッド：
OS仕様

インベリアルスター5000エクストラ

8822CM バスドラム	1 (16×22) ¥48,000
TH93A タムホルダー	1 ¥10,000
8912CS タムタム	1 (11×12) ¥19,000
8913CS タムタム	1 (12×13) ¥21,000
8538CS フロアタムタム	1 (16×16) ¥31,000
8066 スネアドラム	1 (6½×14) ¥26,000
SS70T スネアスタンド	1 ¥9,500
HS75T ハイハットスタンド	1 ¥14,500
CS72T シンバルスタンド	1 ¥9,000
CS74T ブームシンバルスタンド	1 ¥10,500
DP145 ドラムペダル	1 ¥14,000
合計価格	¥212,500
一括お買い上げ価格	¥190,000



IS5000

最高のヒアリングテスト結果が寄せられている。レア・サウンド、レコーディング、レベル、マイキング・レベル、あらゆる条件でエクセレント。スーパー・センシティブ・マホガニー9プライ。



カラー：
コスミックブルー
ヘッド：
PC仕様

インベリアルスター5000

8522PM バスドラム	1 (14×22) ¥46,000
TH93A タムホルダー	1 ¥10,000
8512PC タムタム	1 (8×12) ¥18,000
8513PC タムタム	1 (9×13) ¥20,000
8536PC フロアタムタム	1 (16×16) ¥31,000
8066 スネアドラム	1 (6½×14) ¥26,000
SS70T スネアスタンド	1 ¥9,500
HS75T ハイハットスタンド	1 ¥14,500
CS72T シンバルスタンド	1 ¥9,000
CS74T ブームシンバルスタンド	1 ¥10,500
DP145 ドラムペダル	1 ¥14,000
合計価格	¥208,500
一括お買い上げ価格	¥183,000

ROYALSTAR

7500・7300 SERIES

フランク・ベアード(ZZ TOP)のツインバスは、左足20inch、右22inch。これを彼のリアル・アメリカンスピリットがキックする。精神力はドラマーの力の最たる部分だ。テクの向上と根性の入りぐあいは必ずしも一致しない。上手いだけのドラマーが生き残る時代ではない。



6プライ・アピトン材に、2プライ・シナ材をジョイントしたタマ・オリジナル・シェル。独自のスーパーヒート・コンプレッス成型による高真円を誇ります。シェルの

接合部はイスカ・ジョイントを採用。耐久性を高めると同時に、経時変化に鋭く対応します。シナ材ならではの美しい木目を生かした丹念なラッカー・フィニッシュ。サウンド面では、シナ材のタイトでソリッドなトーンとアピトン材のアコースティックな響きが絶妙なニュアンスをパフォーマンスします。カラーはワインレッドと新登場、ロイヤル・マホガニーの2タイプ。バスドラムのウッドフープは、スーパー・スターと同じバーチ材マッチドカラー。しかも、バスドラムにも深胴エキストララインナップされました。



ROYALSTAR	SHELL SIZE	LUG	PRICE
X-TRAS BASS			
7522WD	16×22	8×2 16	¥33,000
7524WD	16×24	10×2 20	¥37,000
BASS			
7322WD	14×22	8×2 16	¥31,000
7324WD	14×24	10×2 20	¥36,000
FLOOR TOM TOM			
7336WD	16×16	8×2 16	¥23,000
7338WD	16×18	8×2 16	¥25,000
X-TRAS TOM TOM			
7508WD	9×8	4×2 8	¥13,000
7510WD	9×10	6×2 12	¥14,000
7512WD	11×12	6×2 12	¥16,000
7513WD	12×13	6×2 12	¥17,500
7514WD	13×14	6×2 12	¥19,500
7515WD	14×15	8×2 16	¥21,000
TOM TOM			
7308WD	8×8	4×2 8	¥12,500
7310WD	8×10	6×2 12	¥13,500
7312WD	8×12	6×2 12	¥15,000
7313WD	9×13	6×2 12	¥16,500
7314WD	10×14	6×2 12	¥18,500
7315WD	12×15	8×2 16	¥20,000

RS7000WX^{*}

ドラマーはアイ・インプレッションを意識してはいけない。サウンド・インプレッションのクリエイティブに賭けたい。

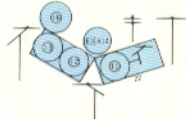

カラー：
ワインレッド

ロイヤルスター7000Wエキストラ

RS5000XTセット	¥148,000
7522WD	バスドラム (16×22)	¥33,000
7308WD	タムドラム (8×10)	¥12,500
7310WD	タムドラム (8×12)	¥13,500
7312WD	タムドラム (8×14)	¥15,000
7313WD	タムドラム (9×13)	¥16,500
7314WD	タムドラム (10×14)	¥18,500
7315WD	タムドラム (12×15)	¥20,000
CS184	フームシンバルスタンド	¥8,500
67J	シンバルアダプター	¥7,000
6323	ハイハットアダプター	¥3,500
DP120	ドラムペダル	¥13,000

合計価格 ¥232,500

RS6000XT

10タムの叩き方をディレクトしてくれるセッティング。タムタムが左上がりになっている点がキーポイント

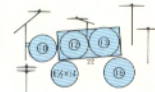

カラー：
ワインレッド

ロイヤルスター6000エキストラ

RS5000XTセット	¥148,000
7510WD	タムタム (9×10)	¥14,000
691-6	シングルタムアダプター	¥7,200
CS184	フームシンバルスタンド	¥8,500
67J	シンバルアダプター	¥7,000

合計価格 ¥184,700





RS-M5000XT

パワー自慢のドラマーにお勧め。24インチサイズで個性豊かなパフォーマンスを。

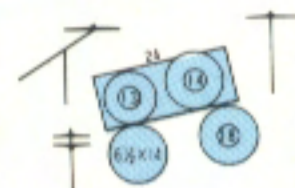

カラー:
ロイヤルマホガニー

ロイヤルスター メガ5000エクストラ

7524WD	バスドラム	1 (16×24)	¥37,000
TH72A	タムホルダー	1	¥6,000
7513WD	タムタム	1 (12×13)	¥17,500
7514WD	タムタム	1 (13×14)	¥19,500
7338WD	フロアタムタム	1 (16×18)	¥25,000
7006	スネアドラム	1 (6½×14)	¥20,000
SS180	スネアスタンド	1	¥7,800
HS185	ハイハットスタンド	1	¥10,000
CS182	シンバルスタンド	1	¥6,500
CS184	ブームシンバルスタンド	1	¥8,500
DP120	ドラムペダル	1	¥13,000
215P	スティック	1	¥800

合計価格 ¥171,600
一括お買い上げ価格 ¥159,000



RS5000XT

シナ材のタイトなサウンドとアビトン材のウォームな鳴りがベストマッチング。リズムメイクはシャープに。

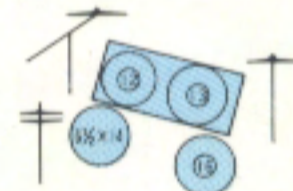

カラー:
ワインレッド

ロイヤルスター5000エクストラ

7522WD	バスドラム	1 (16×22)	¥33,000
TH72A	タムホルダー	1	¥6,000
7512WD	タムタム	1 (11×12)	¥16,000
7513WD	タムタム	1 (12×13)	¥17,500
7336WD	フロアタムタム	1 (16×16)	¥23,000
7006	スネアドラム	1 (6½×14)	¥20,000
SS180	スネアスタンド	1	¥7,800
HS185	ハイハットスタンド	1	¥10,000
CS182	シンバルスタンド	1	¥6,500
CS184	ブームシンバルスタンド	1	¥8,500
DP120	ドラムペダル	1	¥13,000
215P	スティック	1	¥800

合計価格 ¥162,100
一括お買い上げ価格 ¥148,000



RS5000

ニュー・ラインナップ、ロイヤルマホガニーフィニッシュが美しい。シックなセンスが光る。プログレッシブな変拍子などピッタリの雰囲気。

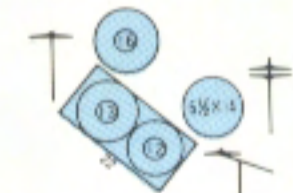

カラー:
ロイヤルマホガニー

ロイヤルスター5000

7322WD	バスドラム	1 (14×22)	¥31,000
TH72A	タムホルダー	1	¥6,000
7312WD	タムタム	1 (8×12)	¥15,000
7313WD	タムタム	1 (9×13)	¥16,500
7336WD	フロアタムタム	1 (16×16)	¥23,000
7006	スネアドラム	1 (6½×14)	¥20,000
SS180	スネアスタンド	1	¥7,800
HS185	ハイハットスタンド	1	¥10,000
CS182	シンバルスタンド	1	¥6,500
CS184	ブームシンバルスタンド	1	¥8,500
DP120	ドラムペダル	1	¥13,000
215P	スティック	1	¥800

合計価格 ¥158,100
一括お買い上げ価格 ¥143,000

SWINGSTAR

7100・7000 DX SERIES

レコーディングは、すべて、アコースティック・ドラムです。——タカハシ・ユキヒロ。

ユキヒロに出会ってから、音楽が違ったものに見えてきた。——スティーヴ・ジャンセン。

サウンドはファッションではない。センスでやっているように見える人に限って奥が深い。自分を知らないと必死になる。

あらゆるジャンルのドラマーから愛され、ジャンルを超えたユーティリティを実証しているスイングスター・シリーズ。パーツはハイクラスシリーズと同じ統一規格。ドラマーの“発展性”を縦横に満たします。ヘッドとのなじみ“ADAPTABILITY”が最高の素材、アビトン材をスーパーヒート・コンプレス成型した9プライシエルをシート全面接着、内面コーティング処理、均一エッジ成型で仕上げ、一味違うサウンド・コンセプトを実現します。クラフトマンの熱意が伝わるハイクオリティ・シエルです。また、タマ・ホワイトドットヘッドが標準装備されました。新開発のハードウェアとともにドラマー期待のメカニズムでいっぱいです。



SWINGSTAR	SHELL SIZE	LUG	PRICE
X-TRAS BASS			
7122WD	16×22	8×2 16	¥30,000
7124WD	16×24	10×2 20	¥33,000
BASS			
7020WD	14×20	8×2 16	¥26,000
7022WD	14×22	8×2 16	¥28,000
7024WD	14×24	10×2 20	¥30,000
FLOOR TOM TOM			
7034WD	14×14	8×2 16	¥18,800
7036WD	16×16	8×2 16	¥19,800
7038WD	16×18	8×2 16	¥21,000
X-TRAS TOM TOM			
7108WD	9×8	4×2 8	¥11,000
7110WD	9×10	6×2 12	¥12,000
7112WD	11×12	6×2 12	¥13,000
7113WD	12×13	6×2 12	¥15,000
7114WD	13×14	6×2 12	¥17,500
7115WD	14×15	8×2 16	¥19,800
TOM TOM			
7008WD	8×8	4×2 8	¥10,500
7010WD	8×10	6×2 12	¥11,500
7012WD	8×12	6×2 12	¥12,500
7013WD	9×13	6×2 12	¥14,500
7014WD	10×14	6×2 12	¥16,800
7015WD	12×15	8×2 16	¥18,800

SS8000WXT

ニールパートもハイスクールではダブルバスを夢見ていた。美しめ込んでくれ。

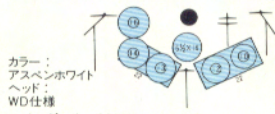

カラー：アスペンホワイト
ヘッド：WD仕様

スイングスター8000Wエクストラ
SS8000XTセット..... ¥155,000
7122WD バスドラム 1 (16×22) ¥ 30,000
7172A タムホルダー ¥ 6,000
7110WD タムタム 1 (9×10) ¥ 12,000
7114WD タムタム 1 (13×14) ¥ 17,500
CS184 ブームシンバルスタンド ¥ 8,500
DP120 ドラムベダル ¥ 13,000
SS20 シンバル ¥ 8,600
6323 ハイハットアタッチメント ¥ 3,500
合計価格 ¥254,100

SS6000XT

ハイ・テクニックを極めたいのなら、より低くセットする。自分のセッティング・スタイルをもつこと、これがファーストステップ。

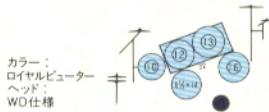

カラー：ロイヤルビューター
ヘッド：WD仕様

スイングスター6000エクストラ
SS6000XTセット..... ¥155,000
7110WD タムタム 1 (9×10) ¥ 12,000
691-6 シングルタムアダプター ¥ 7,200
67J シンバルホルダー ¥ 7,000
SS20 シンバル ¥ 8,600
合計価格 ¥189,800



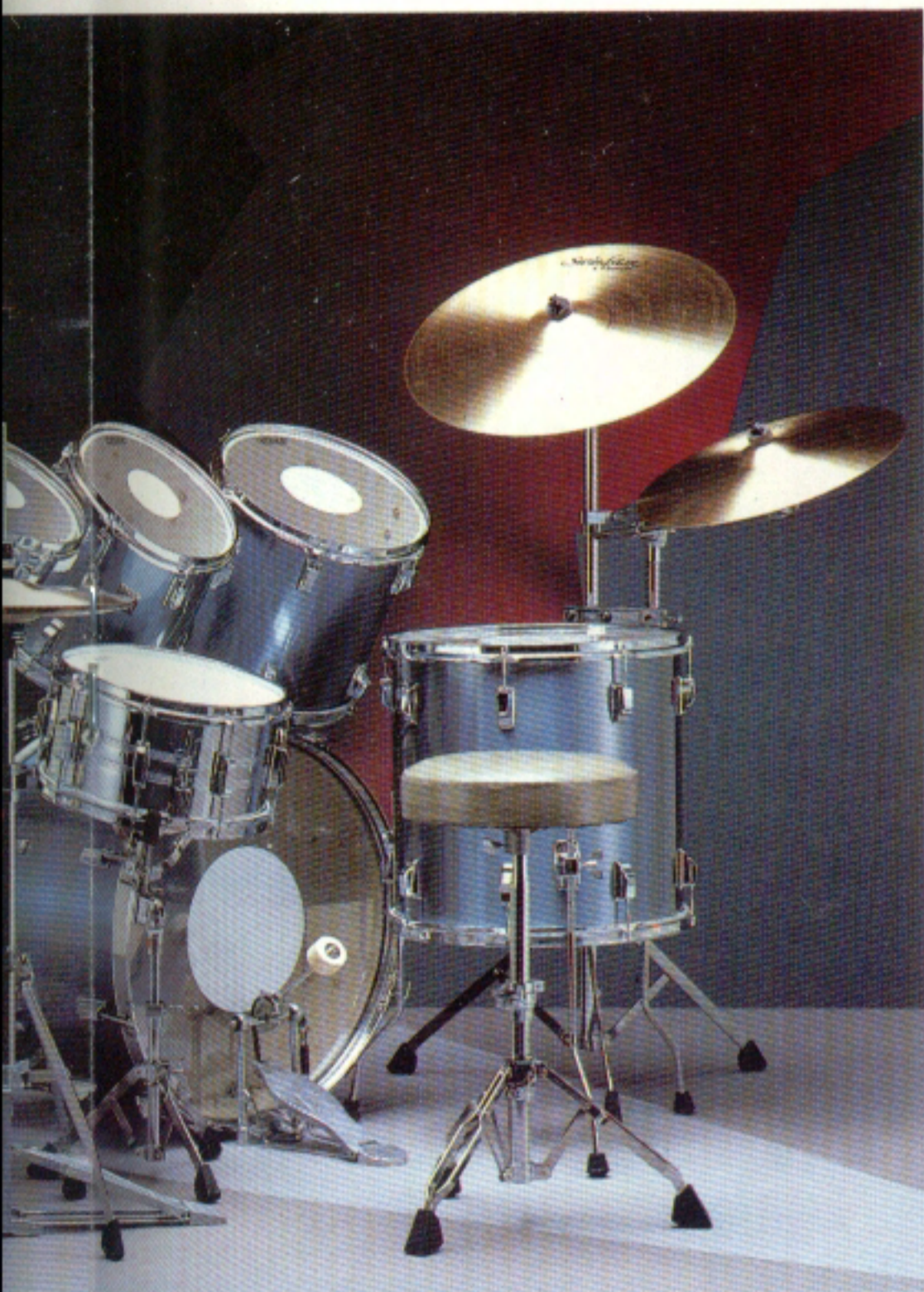

SS-M5000XT

24インチ(16×24)のビッグホーン・バスドラム。ふやけた肉体には、ややきつい。走り込め。そのあとで。

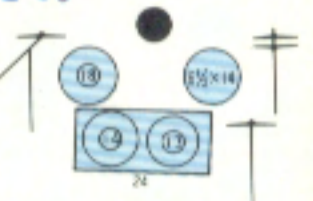

カラー：
ダークレッド
ヘッド：
WD仕様

スイングスター メガ5000エクストラ

7124WD	バスドラム	1 (16×24)	¥33,000
TH72A	タムホルダー	1	¥6,000
7113WD	タムタム	1 (12×13)	¥15,000
7114WD	タムタム	1 (13×14)	¥17,500
7038WD	フロア・タムタム	1 (16×18)	¥21,000
7006	スネアドラム	1 (6½×14)	¥20,000
SS180	スネアスタンド	1	¥7,800
HS185	ハイハットスタンド	1	¥10,000
CS182	シンバルスタンド	1	¥6,500
CS184	ブームシンバルスタンド	1	¥8,500
DP120	ドラムペダル	1	¥13,000
DT85	ドラムスローン	1	¥9,000
215P	スティック	1	¥800
SS14	ハイハットシンバル	2	¥7,000
SS18	シンバル	1	¥6,000
SS20	シンバル	1	¥8,600

合計価格 ¥189,700

一括お買い上げ価格 ¥180,000

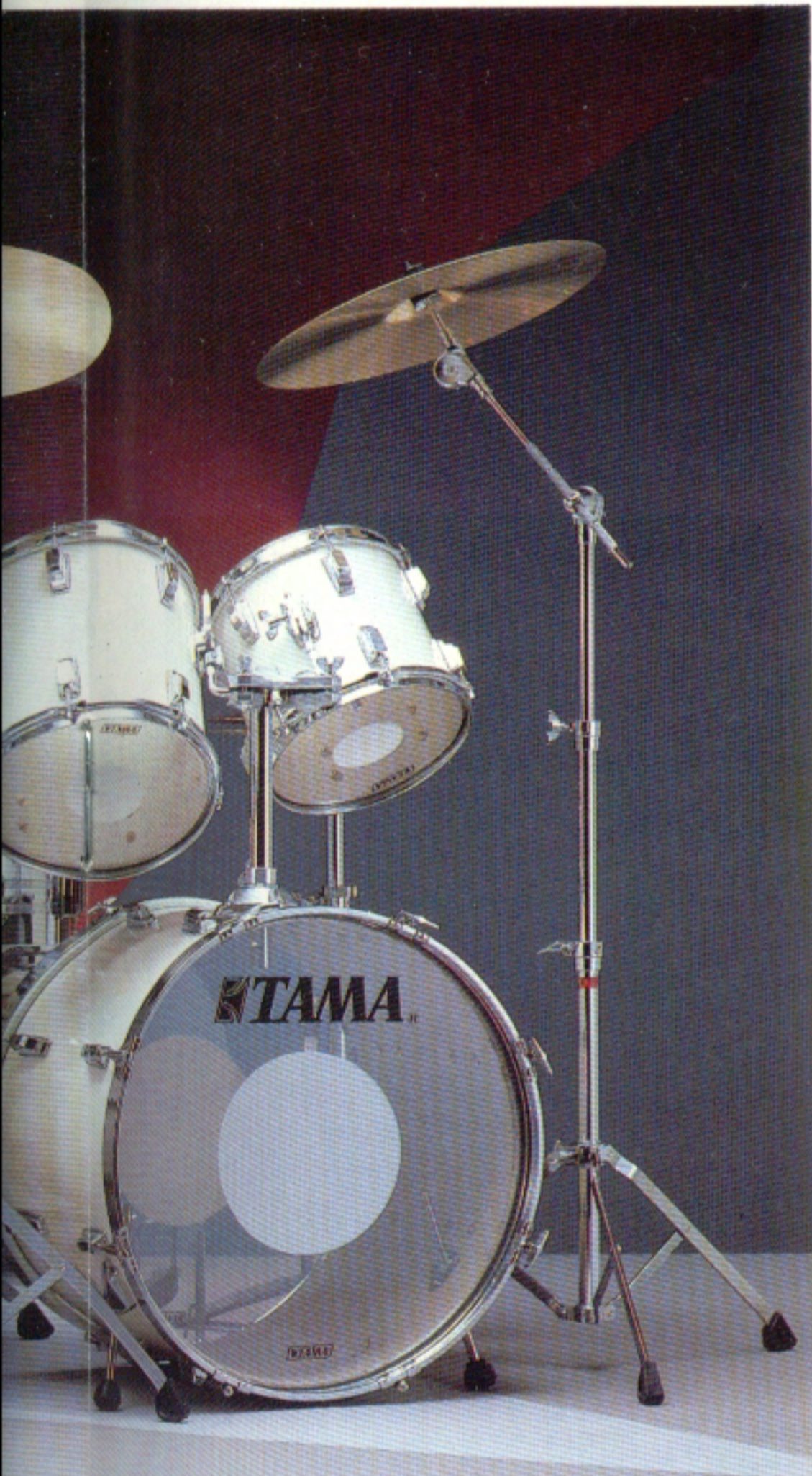

SS5000XT

ダイナミクスとパワフル、シャープネスとハイレスポンス。一見同じ意味のようだが、セットに向かうと違いが理解できてくる。

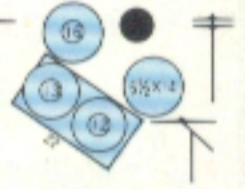

カラー：
ジェットブラック
ヘッド：
WD仕様

スイングスター5000エクストラ

7122WD	バスドラム	1 (16×22)	¥30,000
TH72A	タムホルダー	1	¥6,000
7112WD	タムタム	1 (11×12)	¥13,000
7113WD	タムタム	1 (12×13)	¥15,000
7036WD	フロア・タムタム	1 (16×16)	¥19,800
7006	スネアドラム	1 (6½×14)	¥20,000
SS180	スネアスタンド	1	¥7,800
HS185	ハイハットスタンド	1	¥10,000
CS182	シンバルスタンド	1	¥6,500
CS184	ブームシンバルスタンド	1	¥8,500
DP120	ドラムペダル	1	¥13,000
DT85	ドラムスローン	1	¥9,000
215P	スティック	1	¥800
SS14	ハイハットシンバル	2	¥7,000
SS16	シンバル	1	¥5,000
SS18	シンバル	1	¥6,000

合計価格 ¥177,400

一括お買い上げ価格 ¥155,000



SS5000

リズム楽器はメロディ楽器のようにたやすくはない。それにふさわしいパーソナリティになると自然にドラムも鳴ってくる。

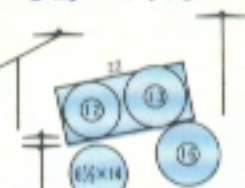

カラー：
ミッドナイトブルー
ヘッド：
WD仕様

スイングスター5000

7022WD	バスドラム	1 (14×22)	¥28,000
TH72A	タムホルダー	1	¥6,000
7012WD	タムタム	1 (8×12)	¥12,500
7013WD	タムタム	1 (9×13)	¥14,500
7036WD	フロア・タムタム	1 (16×16)	¥19,800
7006	スネアドラム	1 (6½×14)	¥20,000
SS180	スネアスタンド	1	¥7,800
HS185	ハイハットスタンド	1	¥10,000
CS182	シンバルスタンド	1	¥6,500
CS184	ブームシンバルスタンド	1	¥8,500
DP120	ドラムペダル	1	¥13,000
DT85	ドラムスローン	1	¥9,000
215P	スティック	1	¥800
SS14	ハイハットシンバル	2	¥7,000
SS16	シンバル	1	¥5,000
SS18	シンバル	1	¥6,000

合計価格 ¥174,400

一括お買い上げ価格 ¥148,000

SWINGSTAR

7100・7000 SERIES

ビッグ・アップルはあかぬけている。スマートだ。大人だ。リバティ・デ・ヴィットはビリー・ジョエルを支え、ジェリー・ブラウンはリズムキープに粋な変拍子をはさむ。探究心とキャリアーがほどよくミックスされるとドラムはよく光る。

スーパーヒート・コンプレス成型の利点を最大限に発揮し成型した9プライ・アピトンシェル。シリコンヒーターと高圧力を利用したメイキング・システムから耐久力のある高真円シェルが生み出されます。もちろん、シート全面接着、内面コーティング防湿処理、シャープなエッジ成型など、サウンド・クオリティを最優先したプロダクトポリシーが徹底されています。プレイヤーの立場から随所に細やかな配慮を徹底しました。



ルックスが新しくなりました。新しく採用したラグ。タマならではのルーズレス&ノイズレス・システムは勿論、大切なシェル振動を殺すこともありません。又、上級シリーズ同様一度セットしたらそれがメモリーにも成るキーロックもマウントしました。

ヘビーメタル、フュージョン、ロック、ジャズ、フルバンド、ポップスとあらゆるジャンルのドラマーに愛用されている名器スイングスター。限らないドラマーの要望に答え、上級ラインのパーツ、オプションパーツを全て統一サイズを使用。新しいハードウェアもドラマーに送るプレゼントです。

SWINGSTAR	SHELL SIZE	LUG	PRICE
X-TRAS BASS			
7122	16×22	8×2 16	¥29,000
7124	16×24	10×2 20	¥32,000
BASS			
7020S	14×20	6×2 12	¥24,000
7020	14×20	8×2 16	¥25,000
7022	14×22	8×2 16	¥27,000
7024	14×24	10×2 20	¥29,000
FLOOR TOM TOM			
7034	14×14	8×2 16	¥18,000
7036	16×16	8×2 16	¥19,000
7038	16×18	8×2 16	¥20,000
X-TRAS TOM TOM			
7108	9×8	4×2 8	¥10,500
7110	9×10	6×2 12	¥11,500
7112	11×12	6×2 12	¥12,500
7113	12×13	6×2 12	¥14,500
7114	13×14	6×2 12	¥16,800
7115	14×15	8×2 16	¥19,000
TOM TOM			
7008	8×8	4×2 8	¥10,000
7010	8×10	6×2 12	¥11,000
7012	8×12	6×2 12	¥12,000
7013	9×13	6×2 12	¥14,000
7014	10×14	6×2 12	¥16,000
7015	12×15	8×2 16	¥18,000

SS700XT

10から14までのタムを 一列にセットする。多少のこころえがある方ならフレズが直感でさよう。

カラー:
コスミックブルー

ヘッド:
RS200仕様

スイングスター700エクストラ

SS500XTセット	¥138,000
7110 タムタム	1 (9×10)	¥11,500
7114 タムタム	1 (13×14)	¥16,800
CS64 フームシンバルスタンド	1	¥8,000
691-6 シングルタムアダプター	2	¥14,400
SS16 シンバル	1	¥5,000
合計価格		¥193,700

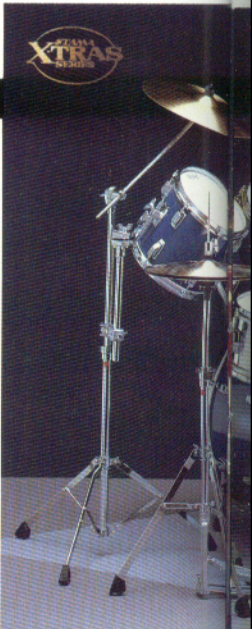
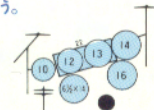

SS500XT

サイモン・フィリップは5ピースセットにたっぷり5時間向かう。アップ・トゥ・デートな彼のトーンキャラクターの源泉。

カラー:
アスペンホワイト

ヘッド:
RS200仕様

スイングスター500エクストラ

7122 バスドラム	1 (16×22)	¥29,000
TH72A タムホルダー	1	¥6,000
7112 タムタム	1 (11×12)	¥12,500
7113 タムタム	1 (12×13)	¥14,500
7036 フロア・タムタム	1 (16×16)	¥19,000
7006 スネアドラム	1 (6½×14)	¥20,000
SS60 スネアスタンド	1	¥7,500
HS65 ハイハットスタンド	1	¥9,000
CS62 シンバルスタンド	1	¥6,000
DP70 ドラムペダル	1	¥8,000
DT85 ドラムスローン	1	¥9,000
215P ステイック	1	¥800
SS14 ハイハットシンバル	2	¥7,000
SS18 シンバル	1	¥6,000
合計価格		¥154,300

一括お買い上げ価格 ¥138,000

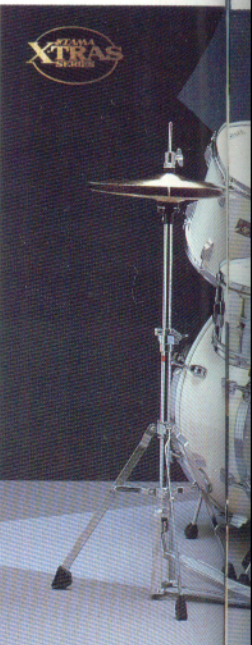
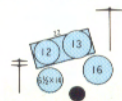

SS150XT

エクストラの12、13のタムタム、6½×14のメタルスネア。ディーブ・トーンがセールスポイント。

カラー:
ダークレッド

ヘッド:
RS200仕様

スイングスター150エクストラ

7020S バスドラム	1 (14×20)	¥24,000
TH72A タムホルダー	1	¥6,000
7112 タムタム	1 (11×12)	¥12,500
7113 タムタム	1 (12×13)	¥14,500
7034 フロア・タムタム	1 (14×14)	¥18,000
7006 スネアドラム	1 (6½×14)	¥20,000
SS30 スネアスタンド	1	¥4,500
HS35 ハイハットスタンド	1	¥7,500
CS32 シンバルスタンド	1	¥4,400
DP70 ドラムペダル	1	¥8,000
DT75 ドラムスローン	1	¥6,000
215P ステイック	1	¥800
SS14 ハイハットシンバル	2	¥7,000
SS18 シンバル	1	¥6,000
合計価格		¥139,200

一括お買い上げ価格 ¥110,000

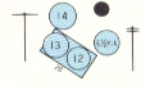



SS600XT

16ビートにだけスリータムが必要なわけではない。ダブルストロークのあのフィリングをピギナーにも味わってほしい。

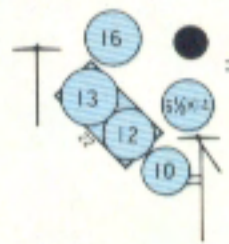

カラー:
ロイヤルカナリー
ヘッド:
RS200仕様

スイングスター600エクストラ

7122	バスドラム	1 (16×22)	¥29,000
TH72A	タムホルダー	1	¥6,000
7110	タムタム	1 (9×10)	¥11,500
7112	タムタム	1 (11×12)	¥12,500
7113	タムタム	1 (12×13)	¥14,500
7036	フロアタムタム	1 (16×16)	¥19,000
7006	スネアドラム	1 (6½×14)	¥20,000
SS60	スネアスタンド	1	¥7,500
HS65	ハイハットスタンド	1	¥9,000
CS62	シンバルスタンド	1	¥6,000
CS64	ブームシンバルスタンド	1	¥8,000
DP70	ドラムペダル	1	¥8,000
DT85	ドラムスローン	1	¥9,000
691-6	シングルタムアダプター	1	¥7,200
215P	スティック	1	¥800
SS14	ハイハットシンバル 2	2	¥7,000
SS16	シンバル	1	¥5,000
SS18	シンバル	1	¥6,000

合計価格 ¥186,000

一括お買い上げ価格 ¥163,000

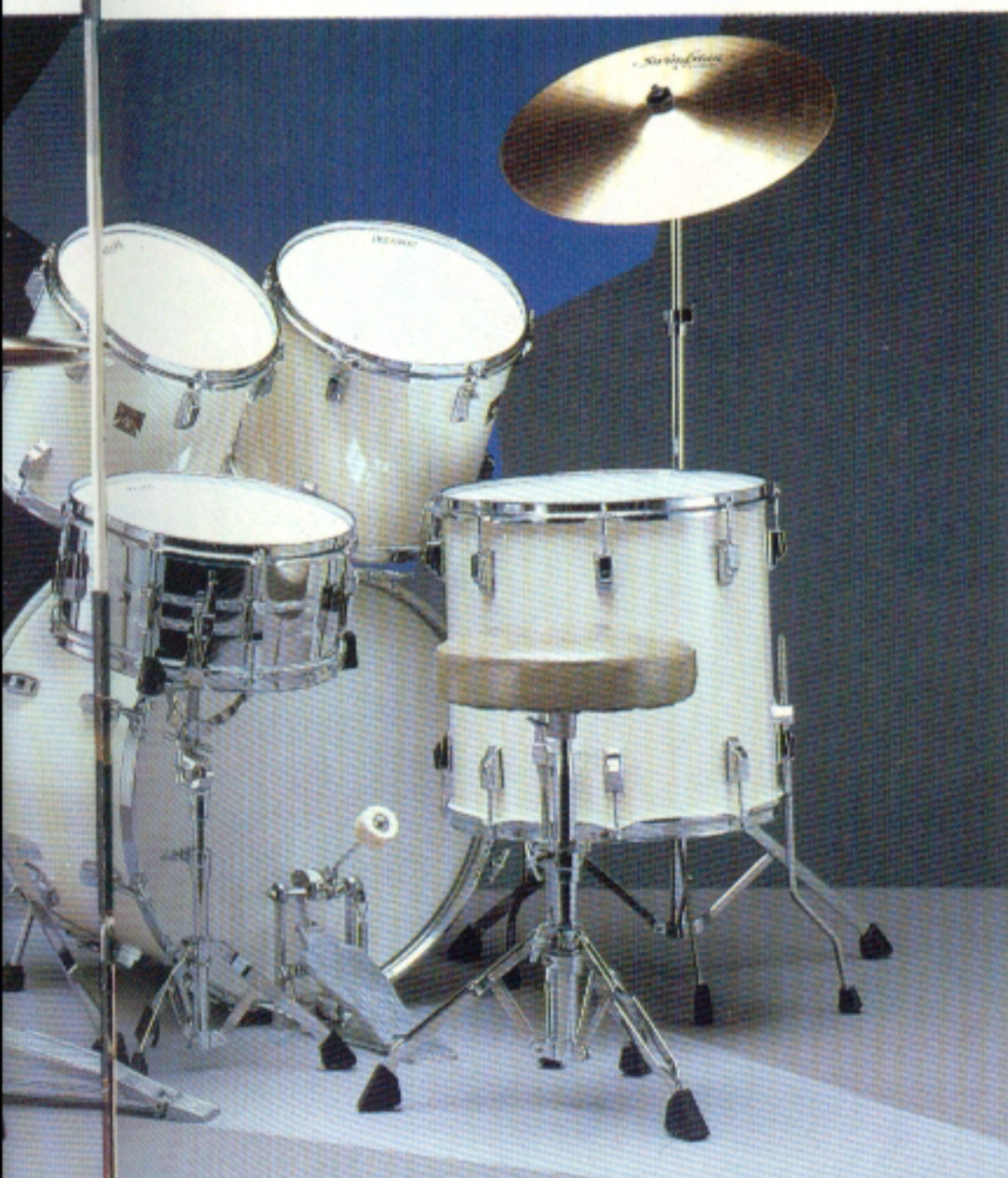

SS500

テクニックを磨くことは、必要なスキルを身につけることにすぎない。そこから先がドラマーの修練だ。

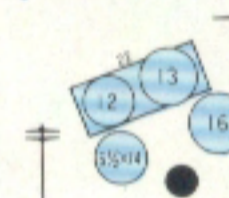

カラー:
ジェットブラック
ヘッド:
RS200仕様

スイングスター500

7022	バスドラム	1 (14×22)	¥27,000
TH72A	タムホルダー	1	¥6,000
7012	タムタム	1 (8×12)	¥12,000
7013	タムタム	1 (9×13)	¥14,000
7036	フロアタムタム	1 (16×16)	¥19,000
7006	スネアドラム	1 (6½×14)	¥20,000
SS60	スネアスタンド	1	¥7,500
HS65	ハイハットスタンド	1	¥9,000
CS62	シンバルスタンド	1	¥6,000
DP70	ドラムペダル	1	¥8,000
DT85	ドラムスローン	1	¥9,000
215P	スティック	1	¥800
SS14	ハイハットシンバル 2	2	¥7,000
SS18	シンバル	1	¥6,000

合計価格 ¥151,300

一括お買い上げ価格 ¥130,000



SS150

丹念に組み上げたベーシックな5点セット。各パーツの出来、フィニッシュ、操作性、サウンドの良否などは使ってみれば納得いただける。

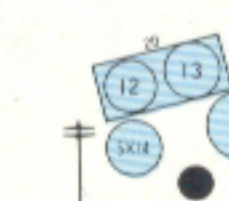

カラー:
ミッドナイトブルー
ヘッド:
RS200仕様

スイングスター150

7020S	バスドラム	1 (14×20)	¥24,000
TH72A	タムホルダー	1	¥6,000
7012	タムタム	1 (8×12)	¥12,000
7013	タムタム	1 (9×13)	¥14,000
7034	フロアタムタム	1 (14×14)	¥18,000
7005	スネアドラム	1 (5×14)	¥18,000
SS30	スネアスタンド	1	¥4,500
HS35	ハイハットスタンド	1	¥7,500
CS32	シンバルスタンド	1	¥4,400
DP70	ドラムペダル	1	¥8,000
DT75	ドラムスローン	1	¥6,000
215P	スティック	1	¥800
SS14	ハイハットシンバル 2	2	¥7,000
SS18	シンバル	1	¥6,000

合計価格 ¥136,200

一括お買い上げ価格 ¥107,000

WITH A LIT

TAMA

TAMA

I IDENTIFY YOURSELF LITTLE HELP FROM TAMA DRUMS

イマジネーションをかき立ててみる

イマジネーションの魂になるまで

コンセントレーションを高めてみる

そしてスロウモウにリズムキープする

自分のサウンドを自身でしっかりと聴きながら

自分自身を噛みしめながら…

東の地平線にライジング・サンがゆらめくように

自分自身を高めつつ

君のマインド・オブ・ビートを刻み始めます。

Tom Holders

OMNILOCK (M) TOM HOLDER

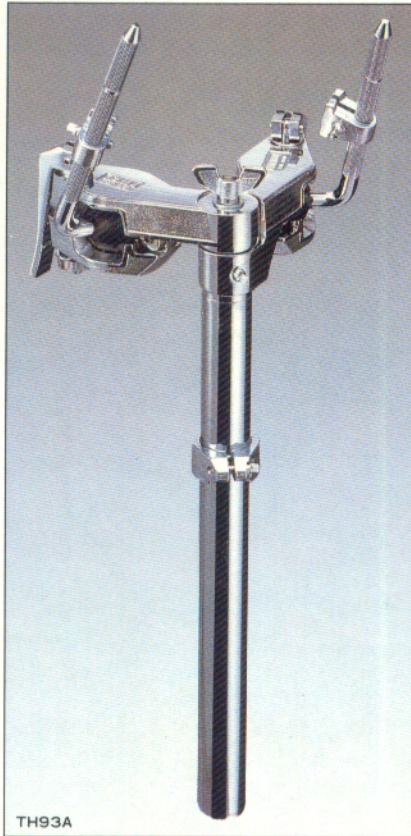

TH93A

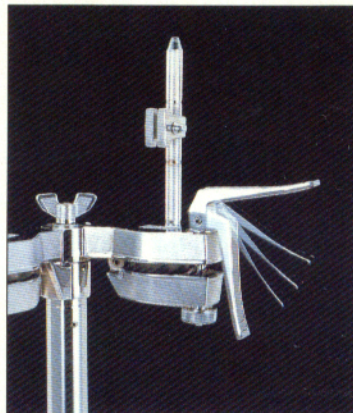

オムニロック・タムホルダー
TH93A ¥10,000

ファイバー樹脂によるオムニボールで、あらゆるアングルがスピーディーにセレクトできます。ロックは面と面でロックするので、固定力もずば抜けております。しかもカムレバーによりワンタッチでON/OFFが可能です。左右のタムホルダーは40度から180度までフレキシブルにオムニボールが動きますから、ツインバッドラムのセッティングや複雑なセッティングでも、スピーディーかつスムーズに行えます。カムレバーは耐久力を考え、スバナ等や工業用のダイキャストパーツと同一のものを使用しております。



トーンを変えない為に、シェルに何も挿入しないLロッド方式。

いくらクオリティーの高いシェルでも、内部に振動を妨げる要因があれば必ずトーンの変化やひずみ等が発生します。あくまでもシェル素材のクオリティーを最大限生かすよう、タムホルダージョイントは外側でマウントするLロッド方式を全てのシリーズに採用しております。

カムレバー採用により、ON/OFFがワンタッチロックを可能にした!!

OMNI-SPHERE TOM HOLDER

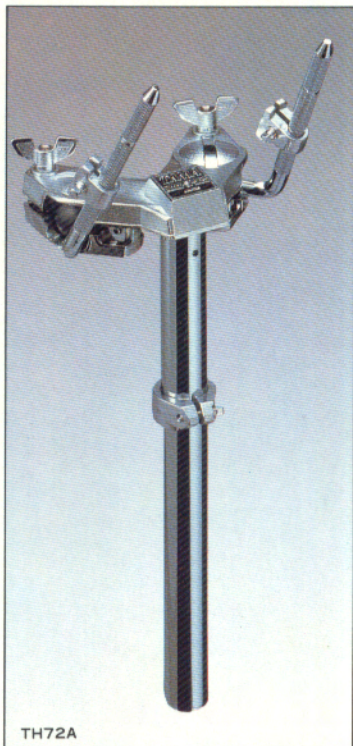

TH72A

オムニ・スフィア・タムホルダー
TH72A ¥6,000

オムニボールによるLロッド方式のタムホルダー。面と面によるロック方式で、スムーズなアングルをチョイスします。ファイバー樹脂による弾力性を生かしておりますから、一度ロックしたらプレイ中に馳んだり、ノイズが発生する事はありません。勿論キーロック付です。

OMNI-SPHERE SINGLE TOM HOLDER



TH91A

オムニ・スフィア・シングルタムホルダー
TH91A ¥5,500

TH72Aとまったく同じメカニズムを持つシングルタム用のホルダーです。タムの重量によるゆれ、ふらつきはまったく心配ありません。勿論外側でマウントするLロッド方式です。

OPTIONAL TOM HOLDERS

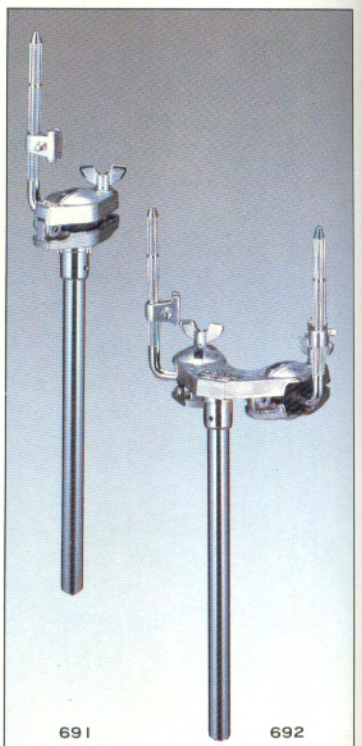

691

692

シングル・タムアダプター
691 ¥5,200

ダブル・タムアダプター
692 ¥6,500

オムニスフィア・タムホルダーの平行使用タイプ。パイプ径は19.1ミリ。マルチクランプ、トリプルホルダー、オールパーパスクランプ等をコンビネーションします。

大切なシェル振動をより効果的に生かすため、全てのタムホルダーは、シェルの外側でマウントするLロッド方式を採用しております。

Original Equipments

MULTI CLAMP ALL PURPOSE CLAMP

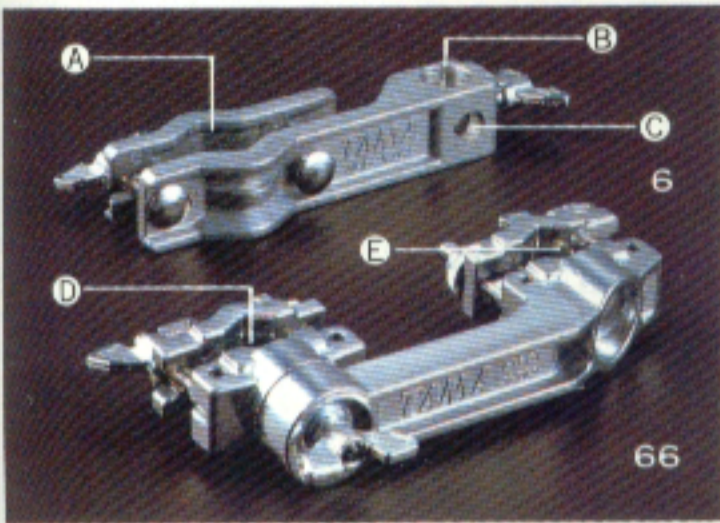

マルチクランプ、オールパーパスクランプ No.6とNo.66は全てのイクイップメントを使用する為のコンビネーション・クランプです。

No.6 マルチクランプ ¥2,000

- ① 15ミリから30ミリ径のあらゆるパイプをホールドします。
- ② 19.1ミリホール。691、692、7、8、6684-3、6682-3がフィットします。
- ③ マイクホルダー、シンバルホルダー、Lロッドがフィットします。

NEW No.66 オールパーパスクランプ ¥3,000

ジャストなセットアップをする為に、スタンド等のセッティング位置も限られていましたが、このオールパーパスクランプは、D側に360度回転自由なクランプを採用しましたので、プレイ中のゆれ等の心配はありません。

- ④⑤ 19.1ミリから30ミリまでのあらゆるパイプをホールドします。

RATCHET ARM

ラチェットアーム

- 7 (ショートタイプ) ¥2,500
- 8 (ロングタイプ) ¥2,900

19.1ミリ径の肉厚パイプ。マルチクランプやオールパーパス・クランプとのコンビネーションにてセットアップの発展は無限に広がります。シンバルホルダー、マイクホルダー、Lロッド等にフィットします。



MULTI-II CLAMP



マルチ II クランプ 62MC ¥4,900

マルチクランプとシンバルホルダー、マイクホルダーを一つにまとめたハイコストパフォーマンスなマルチクランプです。ホルダー左右はマイクとシンバルが兼用できます。

L-ROD

Lロッド ¥500

マルチクランプのC穴、ラチェットアーム7、8、にフィット。タムホルダー、コウベルホルダー、ボンゴホルダー等に活用。



CYMBAL HOLDER



シンバルホルダー

I ¥2,700 J ¥2,500 K ¥2,500

12ミリのロッド径。マルチクランプのC穴にフィットしますが、幅広いセッティングにはラチェットアームの7、8とコンビネーションします。中のアクセント用シンバルには最も使用度が高いアタッチメントです。収納に便利なオフセット型ティルターです。

MIKE HOLDER



マイクホルダー

B ¥2,700 C ¥2,500 D ¥2,500

ともしない固定力、マイクの特長もそこないません。マルチクランプのC穴か、ラチェットアームの7、8にフィットします。

X-HAT

Xハット 895 ¥10,000

ダブルバスドラムでプレイするアーティストには絶対欲しいXハットです。パイプにスプリングを内蔵していますからタイトからルーズまで、微妙なテンションが思い通りです。アイデアを生かして15インチハイハットやスプラッシュ・シンバルも活用して下さい。個性的なサウンド・メイクアップが可能です。

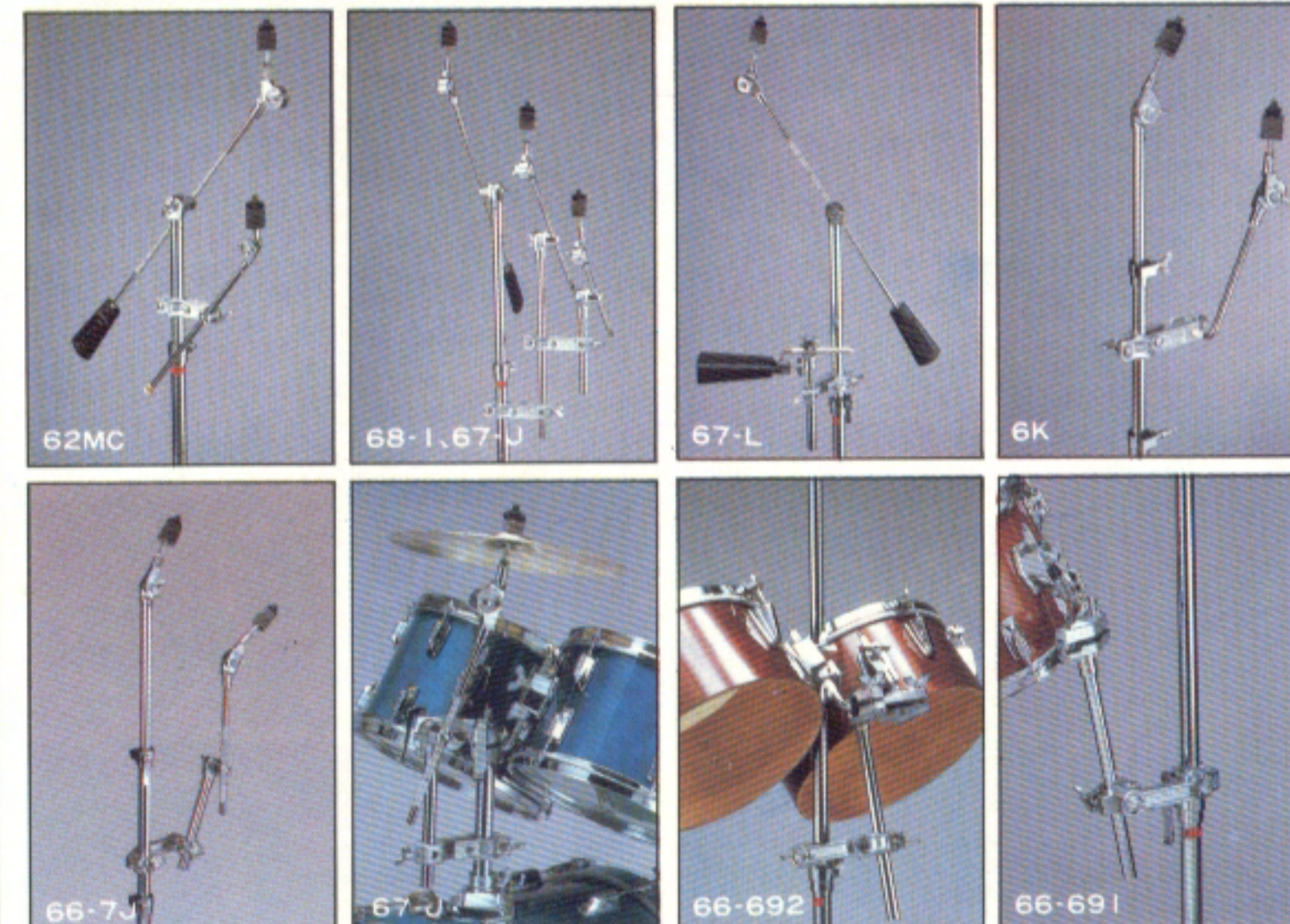

TRIPLE HOLDER

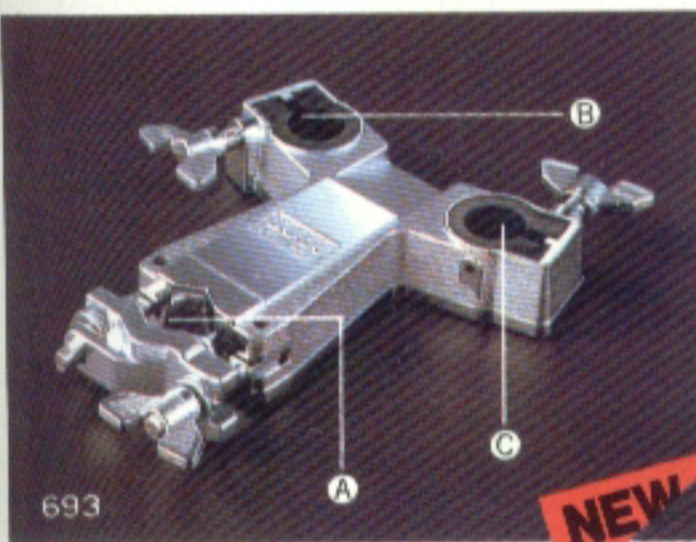

トリプルホルダー

693 ¥4,000

新しく開発されたトリプル用ホルダーです。スタンド等からマイクホルダー、シンバルホルダー、タムアタッチメント等をセットする時に使用します。

- ① 19.1ミリから30ミリまでのパイプをホールドします。
- ②③ <19.1ミリ径>ラチェットアーム7、8、タムアタッチメント691、692、6684-3、6682-3等がフィットします。

TRIPLE HOLDER STAND

トリプルホルダー スタンド

6913 ¥10,000

トリプルホルダーのスタンドタイプです。19.1ミリから30ミリ径までのパイプを1つ、19.1ミリ径のパイプを2つセットできます。タムタム、シンバルホルダー、マイクホルダーや、トリプルホルダー専用の6684-3と6682-3のシンバルホルダーもジャストなコンビネーションを発揮します。

NEW



CYMBAL HOLDER

シンバルホルダー

6684-3 (ブームタイプ) ¥4,500 **NEW**
6682-3 (ストレートタイプ) ¥3,500

トリプルホルダーの為に開発したシンバルホルダーです。ストレートタイプとブームタイプの2種類を用意しましたから、幅広いセッティングができます。サイズは19.1ミリ径の収納に便利なオフセット型ティルター。



天才が血と汗と涙のハード・トレーニングを積み重ねた。テクニックとマインド・オブ・ビートがたわわに実ったのはごく自然のなりゆきだ。



LINE-BELL

ラインベル

LB35 (ラインベル) ¥18,000

CS72T (スタンド) ¥9,000

ドラムアクセサリの中でポピュラリティをすっかり定着させたタマ・ラインベル。35本の一本一本を丹念に基準ピッチに調整します。素材は、振動性、銅性、ボリュームに優れた黄銅管を採用し、タマならではの特殊処理技術をほどこします。レコーディングには繊細でクリーンなトーンを、ステージでは、タイトでパワフルな面ものぞかせます。マイクのりのよさがアーティストに人気があります。



GONG BASS

ゴングバス

9850 (14×20) ¥51,000

RS101 (ローラウェイスタンド) ¥32,000

世界のトップ・プロフェッショナルに愛されているタマ・ゴングバスドラム。フロアタムの中低音と、バスドラムの低音域を同時にサウンド構成するために開発されました。ハイピッチ・トーンのオクタバンに対して、ローピッチ・トーンのゴングバスとして、サイモン・フリップス、ニール・パートのトレードマークとしてその名をとどろかせています。シェルはパーチ材6プライ。スーパーヒート・コンプレス成型による優れた真円度、シャープで鋭いエッジ成型、丹念なバフ仕上げなど、スーパースター・シリーズと同じ工程でプロダクトされます。また、より高いサステインをゲインするため、20インチシェルに22インチCSヘッドを新しくマウントしていました。



WOOD TIMBALES

ウッドティンパレス

9803 (6½×13) ¥26,000

9804 (6½×14) ¥31,000

WTS99 (スタンド) ¥14,000

タムタムやコンサートタムタムとは一味違うウォームでメロウなトーン。メタルではあじわうことのできないティストがプレイヤーの音楽性を一段と高めます。シェルはスーパースター同様、パーチ材をスーパーヒート・コンプレス成型する6プライ。しかも、よりウッティなトーンキャラクターを大切にするため、フレキシブルラグをマウントし、かなりのハイピッチチューニングを可能にしています。また、パワー、レスポンスをフィーチャーするシャープなエッジングにも注目、ヘッドはアンバサダー・コーティング・ヘッドを標準装備。カラーはスーパーマホガニー・フィニッシュ。



OCTOBAN

オクタバン

7850 (8点フルセット) ¥136,000

7850-4L (4点ローピッチセット) ¥73,000

7850-4H (4点ハイピッチセット) ¥63,000

6858 (スタンド) ¥98,000

8つのオクタバンのヘッドを均等なピッチにチューニングするとシェルの深さによってオクターブ・チューニングが完成する6インチ口径のパーカッション。天才パーカッショニスト「ツトム・ヤマシタ」とタマが共同で開発したオリジナル・パーカッションです。シェル素材はサステイーンとレスポンスに優れた硬質ファイバー・グラスを使用しています。ポリスのスチュアート・コーブランド、スティックスのジョン・パノッゾ、そして、ピリー・コブ・ハムなど、ジャンルを問わないサウンド・キャラクターを有しています。



7850



7850-4L



7850-4H

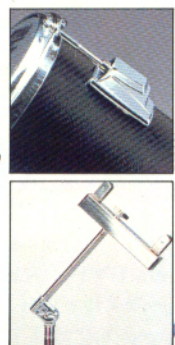

6858

King-Beat Snare Drums



8006



8005

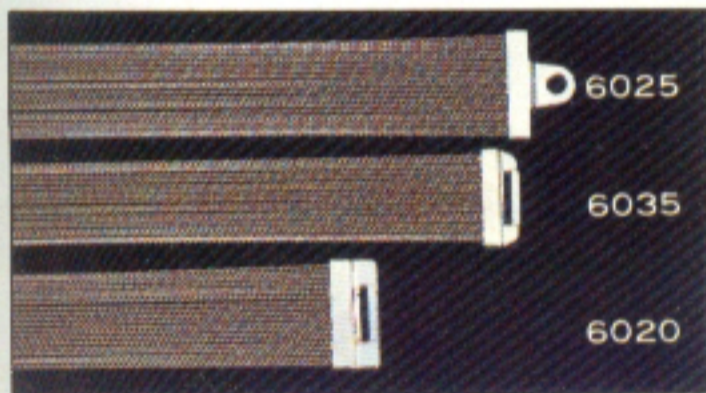

スティールコイルスナッピー

6020 ¥1,000 (シングスター、パワーラインに標準装備)
 6025 ¥1,400 (マスタークラフトに標準装備)
 6035 ¥1,400 (キングビートに標準装備)
 明るく歯切れの良いポピュラリティの高いスナッピー。0.6mm径のハイ・カーボン鋼線を1.8mm径コイルに熱処理し、硬化させたタイトでクリスピー、そしてクリアなトーン・キャラクター。すべてのスネアに標準装備しています。

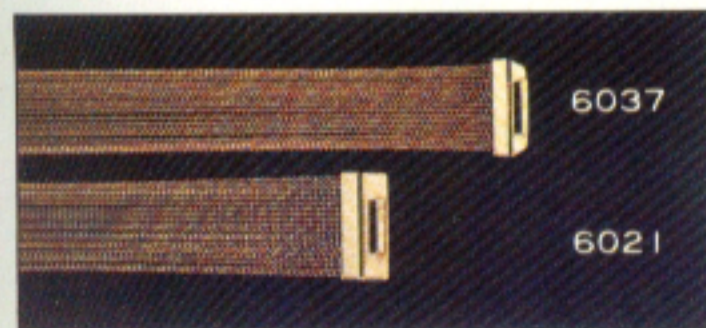

ペルブラススナッピー

6021 ¥1,300 (シングスター、パワーラインにオプション)
 6037 ¥1,500 (マスタークラフトにオプション)
 エアークラフト・スナッピーとは対照的なキャラクター。スネアサイドに対するバウンド量が驚くほどセンシティブですから、シャープでクリアなサウンドが得られます。サウンド・トーン、サウンド・ニュアンスにシビアな視点をもつスタジオ・ミュージシャンから絶大な信頼を獲得しています。

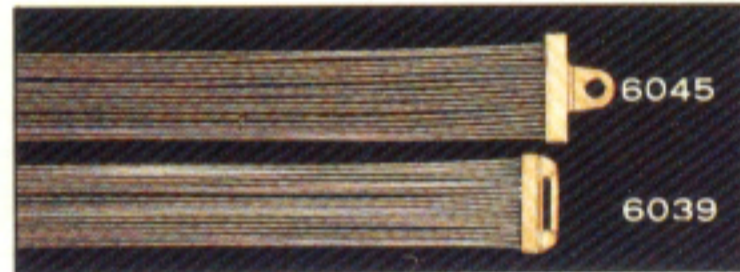

エアークラフトスナッピー

6039 ¥2,800 (マスタークラフト・シリーズにオプション)
 6045 ¥2,800 (キング・ビート・シリーズにオプション)
 スネアサイドに対するバウンド量をおさえたロックドラマー、ヘヴィサウンドドラマーにお勧めするパワープレイ向けのスナッピー。航空機や自動車などのワイヤーとして使われているタフなステンレス・ワイヤーを素材にしています。抜群の耐久性とパワーを誇ります。



センシティブスナッピー

6023 ¥2,000 (マスタークラフトシリーズにオプション)
 6024 ¥1,500 (シングスター、パワーラインにオプション)
 トップヘッドの振動をよりクイックなスナッピー振動に変える画期的なハイ・レスポンスフル・スナッピーです。ジャズドラマーからロックドラマーまで、あらゆるジャンルのドラマーとのリレーションにより幅広いスナッピーテンションでも気持ち良く反応するスナッピーを開発しました。大ホール等で一番比べていただきたいスナッピーで、他を圧倒する音スケ、パワーを誇ります。是非一度あなたのフェイバリット・スネアドラムにマウンルして下さい。

キングビートスネアドラム

8005 (5×14) ¥56,000
 8006 (6½×14) ¥59,000

サウンド・エフェクトに優れた肉厚1mmの銅板を400トンの大型プレス機で打ちぬき、8工程のプログレスラインを通過し完成させるタマが世界に誇るスーパー・ハイレスポンス・スネアドラム、キングビート。

エッジ・シェイプは先端2mmアール、45°のフランジをシームレス成型し、驚異のパフォーマンスをおとどけます。また、キングビートは繊細なニュアンスをゲインするためにも数々のイノベーションが投入されています。スナッピー床には2mmのえぐり形状を成型し、平行・アクション・スイッチとの相乗効果がタイトなトーンと繊細なトーンを絶妙にマッチメイキングしています。サイズは5インチ、6½インチ。まさにフェイバリット・スネアドラムの代表格です。

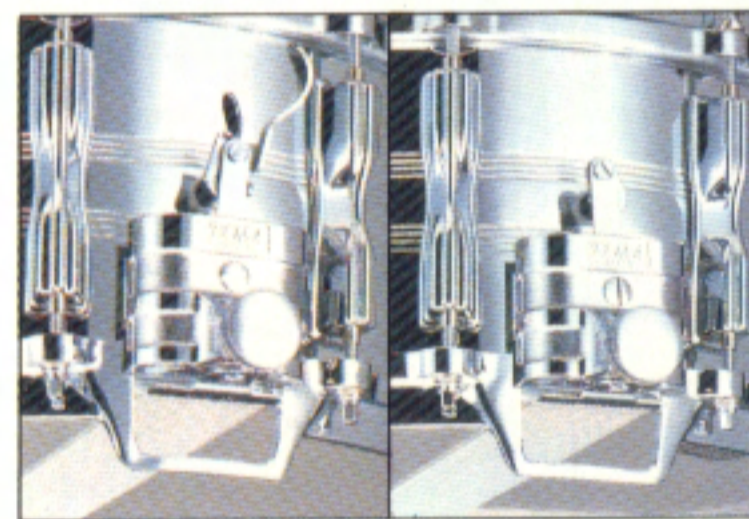

平行アクションスイッチ

キングビート・スネアドラムに標準装備されている平行・アクション・スイッチは、両側(左右)を同時に上下させるヘッド全面当たりのスイッチです。スナッピーテンションは、左右のスイッチにセットされた丸形ナットによってスイッチ本体を上下に微調整します。しかも、左右本体が独立してヘッドとスナッピーの接触圧を調整しますから、スナッピーの張りのサウンドだけでなく、スネアサイドのヘッド振動をもふくめた微妙なスナッピー・バウンド量も調整できます。

ワンタッチトーンコントロール

6552 ¥1,000
 カム式ノブと板バネ方式を併用した画期的な内蔵ミュートです。ミュート量を一度セットしたら、それがメモリーと成りスイッチングもON/OFFのワンタッチ・セッティングです。パワーラインシリーズより上級のスネアドラムに標準装備しています。

アウトサイドマフラー

6553 ¥1,400
 シェルに悪影響を及ぼす事のないようフープに取り付けるタイプです。ミュート本体はフレキシブルに移動でき、ヘッドに対する圧力も自由にセレクトできます。セットはON/OFFのワンタッチ。スネアサイドに取り付けるのも1つのアイデアといえます。

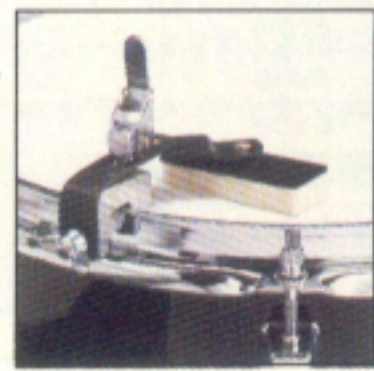
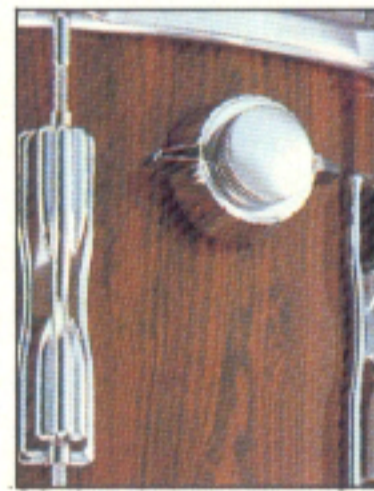

KING-BEAT series

キングビートの幅広いサウンドセンス、バースティリティーは、世界のトップドラマーをインスパイアした。極上の音楽センスでブレンドしていただきたい。

ドラムサウンドのメインボイス。それはあくまでもスネアドラムにウェイトが置かれる。優れたシェル成型の上で言える素材の特性、スナッピーのレスポンス、スイッチの性能によりサウンドが決る。

- 平行アクション・スイッチ6301A-6301B
- ダイキャストフープ
- レモ・アンバサダー・コーティング
- ワンタッチ・ミュート 6552
- スナッピー 6025

ARTSTAR



アートスターズスネアドラム

- AS655 (5×14) ¥70,000
- AS656 (6½×14) ¥75,000
- AS658 (8×14) ¥80,000

ハイクオリティなバーチ材の内側、外側に、サウス・アメリカ産の“コルディア”をラミネイトし、スーパーヒート・コンプレス成型した、超高精度を誇るタマ快心のシェルです。バーチの豊かな低音域、コルディアの明るくピュアな響きのコンビネーションは、まさに世界の頂点を極めたスネアと申せます。真円を保つためには限界の薄さといわれている超薄6ミルシェルが、信じられないほど豊かな胴鳴り、音スケ、パワーを発揮させています。内面はやや厚めのラッカー塗装をほどこし、外側には美しい木目を生かした丹念なバフ仕上げでフィニッシュしています。シェルは5・6½・8のスリーサイズを用意しております。

BELL BRASS



ベルブラススネアドラム

BB156 (6½×14) ¥141,000
銅と錫の合金(インゴット)を12ミリに铸造し、旋盤切削加工による完璧な真円をもつ、超薄3ミルシェルを成型します。ベルブラスならではの高い振動特性、レスポンス、豊かなサステーン、ハイパワー、音スケ、遠達性など、抜群のキャパシティを誇ります。また、ダイキャストフープとのマッチングから明るくクリスピーなトーンが得られ、ピアノニモからメゾフォルテまでプレイヤーの感性をダイレクトに、センシティブに表現します。シェルは半永久的に使用可能ですから、鳴りも時とともに落ちついたベルブラス・トーンに成熟していきます。

ARTWOOD



アートウッドスネアドラム

- AW455 (5×14) ¥40,000
- AW456 (6½×14) ¥42,000
- AW458 (8×14) ¥46,000

長期に亘るシーズニングの末、ハイクオリティなバーチ材だけを使用。ペイントは幾度にも重ね、シェル表面の美しさと硬度を獲得し、同時に可能な限りの木目を浮き立たせるバフ仕上げでフィニッシュ。ヒートコンプレス成型による完璧な真円度。シェルの耐久性を持たせるイスカ・ジョイント、鋭くシャープなエッジ成型。効果的なスナッピー振動を得る為の3ミルえがり加工など、タマならではのダイナミクス、パワー、音スケを現実のものとしています。チェリーワイン、アクアマリン、スーパーマホガニ、スーパーメープルの4色の中から選び下さい。

ROSEWOOD



ローズウッドスネアドラム

RW255 (5×14) ¥55,000
RW256 (6½×14) ¥58,000
4年にも及ぶ長期シーズニングの末、厳選されたローズウッドを100%使用し、スーパーヒート・コンプレス成型する抜群の真円度を誇るシェルです。構成は、ローズウッド単板を2枚一組とし、5セット重ねる10プライシェル。シャープで鋭いエッジ成型、耐久性を考慮したイスカ・ジョイントによる3ミルのえがり加工をほどこしたスナッピー床加工、などが、ウォームな中にもタイトで歯切れのよいサウンドをおとどけます。サイズは5インチ、6½インチの2サイズ。

METAL



メタルスネアドラム

- 8055 (5×14) ¥39,000
- 8056 (6½×14) ¥42,000

振動特性に優れた肉厚1ミリの特殊銅板を400トンの大型プレス機で打ちぬき、絞り加工、エッジ加工、スナッピー床加工など、全8工程で成型されるシームレス・シェルです。勿論、完璧な真円度、均質、等厚など各性能は最高級。エッジ先端は2ミルアール、45°のフランジ加工、2ミルのスナッピー床えがり加工など、メタルシェルとして理想のサウンドエフェクトを実現しています。繊細なロールワーク、ブラッシワークにも粒の揃ったレスポンスを誇ります。4ビートから、16ビートまで、あらゆるジャンルをカバーする5インチと6½の2サイズをエントリーしました。

FIBREGLASS

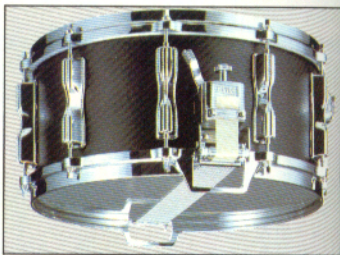

ファイバーグラススネアドラム

- FG356 (6½×14) ¥46,000

ファイバーグラス最大の特徴は、環境の変化による影響をうけにくい強いサウンドパフォーマンスにあります。また、湿度や天候による性能変化がまったくないというタフなキャラクターにあります。タマのファイバーシェルは、成型機本体にガラスマットをしき、その上に液体のファイバー樹脂を流し、さらに成型機本体を高速回転させ、遠心力を活用し凝固させます。この方法は完璧な真円シェルを成型する最も効果的なシステムです。しかも、タマでは、インパクトの強い、ハイレスポンスビリティを獲得するために、ダイヤモンドによるスムーズでシャープなエッジング、スナッピー床加工をほどこしています。

ジョー・イングリッシュはカウボーイだ。彼のスネアからは草と土の香りが立ちのぼる。スネアはドラマーの人格を物語るダイアリーだ。

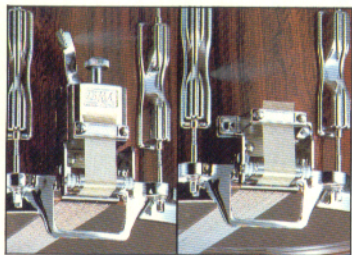

ローラーアクションスイッチ

シェル内部に何も挿入せず、左右同時にスナッピーを作動させる、全面当りタイプのパラレルアクション・スイッチです。スイッチ本体の下には回転自由なガイドローラーをマウント。ローラー本体をスプリングで固定し、スナッピーの張力、ガイドローラー、スプリング、の3つを利用します。しかも、スナッピー本体、スイッチ本体には無理のかからない、極めてスムーズなパラレルアクションです。また、スナッピー・ストラップは、V字型成型の固定側ですから、スナッピー・チェンジもチューニング・キイでワンタッチ。画期的なアイデアが息づいているタマ・オリジナル・スイッチです。

- ローラーアクション・スイッチ
6302-6338、6303-6338
- ダイキャストフープ
- レモ・アンバサダー・コーティング
- ワンタッチ・ミュート 6552
- スナッピー 6037

Powerline・Swingstar Snare Drums

POWERLINE series



8066

8065

SWINGSTAR series



7006

7005

パワーラインスネアドラム

8065 (5×14) ¥24,000

8066 (6½×14) ¥26,000

肉厚1ミリの銅板を400トンの大型プレス機で打ちぬき、絞り、エッジ成型など全8工程をかけて成型する継ぎ目のない真円シェルです。エッジ先端は2ミリ・アール、45°のフランジを成型。スナッピー床は、2ミリのえぐり形状など、上級クラスと同じ工程を採用。

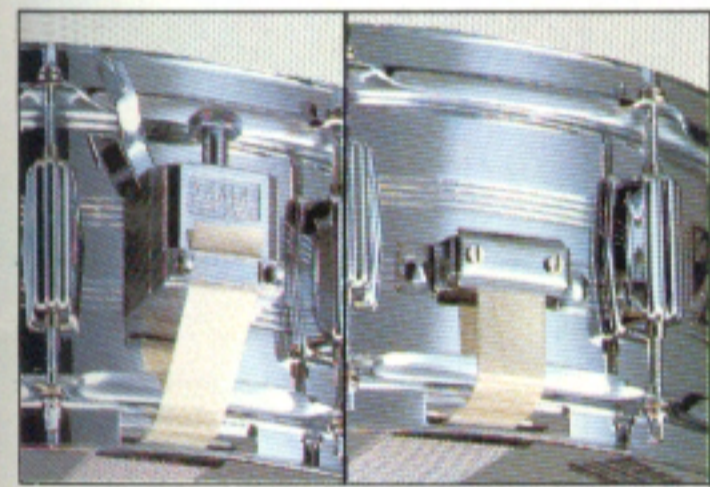

パワーアクションスイッチ

操作性、機能性、耐久性にポイントを置き開発したスイッチ。スイッチングは、ワンタッチでセットできる片上がりタイプを採用。スナッピーテンション調整幅は、9.5ミリまでネジ式ノブで調整できますから、微妙なスナッピー・バウンドも思いのまま。スナッピー交換はチューニングキでワンタッチ。また、スナッピーの弛みを完全にシャット・アウトするV字型固定側を採用しています。

スイングスタースネアドラム

7005 (5×14) ¥18,000

7006 (6½×14) ¥20,000

上級ラインと変わらないプロダクトラインから生まれるポピュラリティの高いスイングスター・シェル。絞り加工、エッジ加工、穴あけ加工、スナッピー床加工など、全8工程により丹念に作り上げます。メタル特有のタイトで歯切れの良いサウンドを発揮するシームレスシェルです。ヘッドにはRS

200コーティングを標準装備しています。

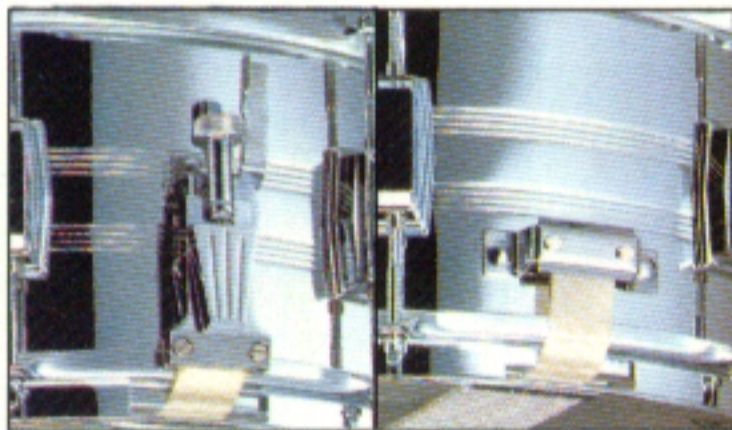

アップライトスイッチ

シンプルなメカニズムが特徴。しかもスイッチとして必要な操作性、耐久性はすべてクリアしています。スナッピー調整はネジ式ですから、微妙なニュアンスも思いのまま。スイッチはON/OFFのワンタッチ・セッティング。勿論、スナッピー・ストラップの弛みはシャット・アウトしています。



Specification

品番	定価	シリーズ	サイズ	シェル	スイッチ	スイッチパーツ	ラグ数	スナッピー
AS655	¥ 70,000	マスタークラフト	5×14	コルディア	6302-6338	6303-6338	10	6035
AS656	¥ 75,000	マスタークラフト	6½×14	コルディア	6302-6338	6303-6338	10	6035
AS658	¥ 80,000	マスタークラフト	8×14	コルディア	6302-6338	6303-6338	10	6035
AW455	¥ 40,000	マスタークラフト	5×14	バーチ	6302-6338	6303-6338	10	6035
AW456	¥ 42,000	マスタークラフト	6½×14	バーチ	6302-6338	6303-6338	10	6035
AW458	¥ 46,000	マスタークラフト	8×14	バーチ	6302-6338	6303-6338	10	6035
BB156	¥141,000	マスタークラフト	6½×14	ベルプラス	6302-6338	6303-6338	10	6035
RW255	¥ 55,000	マスタークラフト	5×14	ローズウッド	6302-6338	6303-6338	10	6035
RW256	¥ 58,000	マスタークラフト	6½×14	ローズウッド	6302-6338	6303-6338	10	6035
FG356	¥ 46,000	マスタークラフト	6½×14	ファイバークラス	6302-6338	6303-6338	10	6035
8055	¥ 39,000	マスタークラフト	5×14	メタル	6302-6338	6303-6338	10	6035
8056	¥ 42,000	マスタークラフト	6½×14	メタル	6302-6338	6303-6338	10	6035
8005	¥ 56,000	キング・ビート	5×14	メタル	6301A	6301B	10	6025
8006	¥ 59,000	キング・ビート	6½×14	メタル	6301A	6301B	10	6025
8065	¥ 24,000	パワーライン	5×14	メタル	6302	6339	10	6020
8066	¥ 26,000	パワーライン	6½×14	メタル	6302	6339	10	6020
7005	¥ 18,000	スイングスター	5×14	メタル	6340	6339	8	6020
7006	¥ 20,000	スイングスター	6½×14	メタル	6340	6339	8	6020

パワーライン・シリーズ

- パワーアクションスイッチ 6302
- ワンタッチ・トーンコントロール 6552
- レモ・アンバサダーコーティング
- スナッピー 6020

スイングスター・シリーズ

- アップライトスイッチ 6340
- タマRS200コーティング・ヘッド
- スナッピー 6020

BOOM CYMBAL STANDS

現在、世界で最も prestige の高いハードウェアと自他ともに認めるハードウェア群。新しいアイデアを次々に投入され、軽量級から重量級までフルラインナップを完成させています。世界で始めてリリースしたブーム式も、今では用途に応じてセレクト出来るようワイドバリエーションでスタンバイしています。

ブーム シンバルスタンド

- CS104 ¥15,000
- CS94 ¥14,000
- CS93 ¥12,000

シンバルスタンド本来のどっしりした安定感が、プレイヤーにとっては何にも増したメリット。安定性は勿論、耐久性、操作性にも群を抜いています。ワイドスタンスを誇るダブルレグをベースに28.6ミリ径パイプ。ワンタッチでON/OFFするスポーティーなタッチロック・システム。アームの弛みを防止するアヤメローレット加工。収納に便利なオフセット型ティルターです。

CS74T ¥10,500 **ベストセラーシリーズ**

上級とはほぼ同一のスペックを持つベストセラーです。新しくタッチロック・システムを採用し、スピーディーかつフィットなセッティングを可能としています。28.6ミリ径パイプ。アヤメローレット加工。オフセット型ティルターと、軽量かつワイドなフットワークをお約束します。

NEW

CS184 ¥8,500

新しくデビューしたライト級スタンドです。ワイドなシングルレグ・スタンス。25.4のベースパイプ。ナイロンブッシュ・ジョイント。オフセット型ティルター採用。

CS64 ¥8,000

CS184のジュニア的存在。22.2ミリ径ベースパイプ。ワイドスタンス。勿論アヤメローレット加工、オフセット型ティルター採用。ハイコストパフォーマンス・モデル。

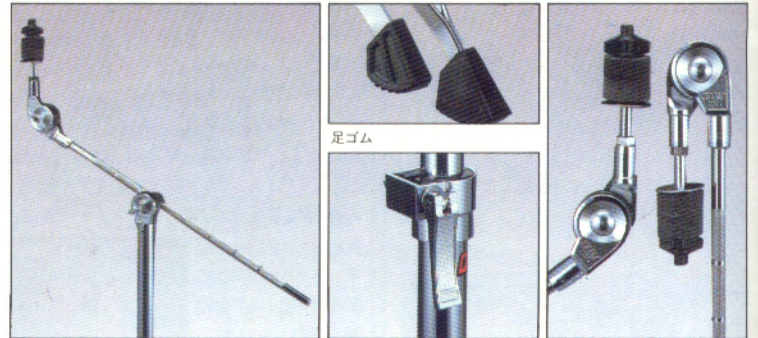
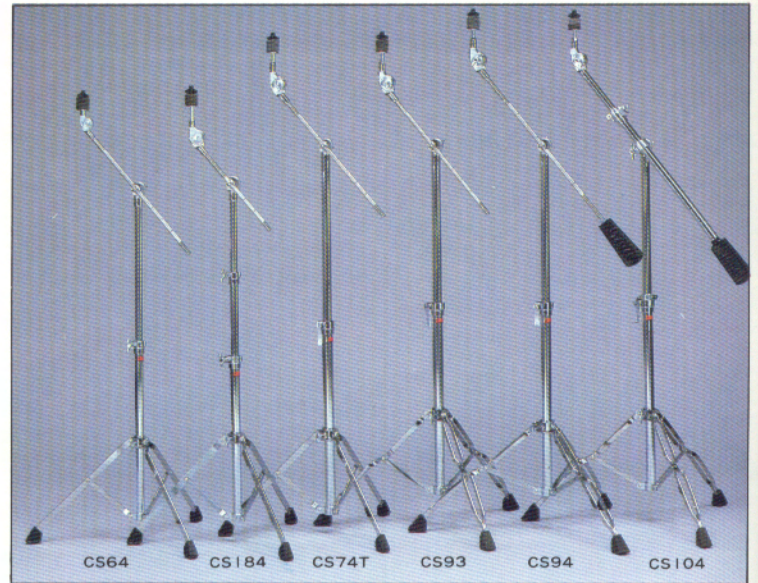

ブームアーム アヤメローレット加工

タッチロックシステム

オフセット型ティルター

STRAIGHT CYMBAL STANDS

ストレートシンバルスタンド

- CS92 ¥11,000

24インチ等の大口径シンバルでも安心してセットできます。ワイドダブルレグのスタンス。28.6ミリ径のパイプ。タッチロックシステム。オフセット型ティルター。タマの伝統の耐久性、安定性、操作性が生かされています。

CS72T ¥9,000 **ベストセラーシリーズ**

28.6ミリ径のベースパイプに、ワイドスタンスのシングルレグ。スピーディー、確実なタッチロック・システムを新しく採用。

NEW

CS182 ¥6,500

シンプルで確実なメカニクを操備した新製品。長めのティルター部。ワイドなシングルレグのスタンス。ナイロンブッシュ・ジョイントなど、幅広いパフォーマンスです。

CS62 ¥6,000

軽量とはいえ抜郡の安定性、操作性を発揮するスタンド。重量級シンバルでも不安のない22.2ミリ径ベースパイプ。ワイドスタンス。オフセット型ティルターを採用。

CS32 ¥4,400

ワイドスタンス。ハイアングルでは上級ラインと比べてもひけをとみません。19.1ミリ径の下段パイプに15.9ミリの上下パイプ。勿論オフセット型ティルター、ナイロンブッシュ・ジョイントを採用しております。



世界のトップドラマーが驚嘆の声を上げる。アイデアリー・イクイップド・ハードウェア。タマならではのハードウェア・スキルから、ロッキング・システムの一つ一つに完璧なプラグマティズムが踏襲されます。

CYMBAL MATES

シンバル メイト

- 7082 ¥130

T型ノブ成型のシンバルメイト。素材はファイバーグラスを使用していますから、耐久性は勿論、大切なシンバルホルのワレやカケを防ぎます。



KEYLOCKS

- キーロック
- KL254 ¥600
- KL222 ¥500
- KL191 ¥500

上下左右のロック機構とメモリーシステム。一度セットすればスピーディーなセッティングが可能で。

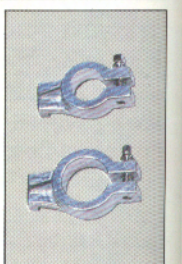

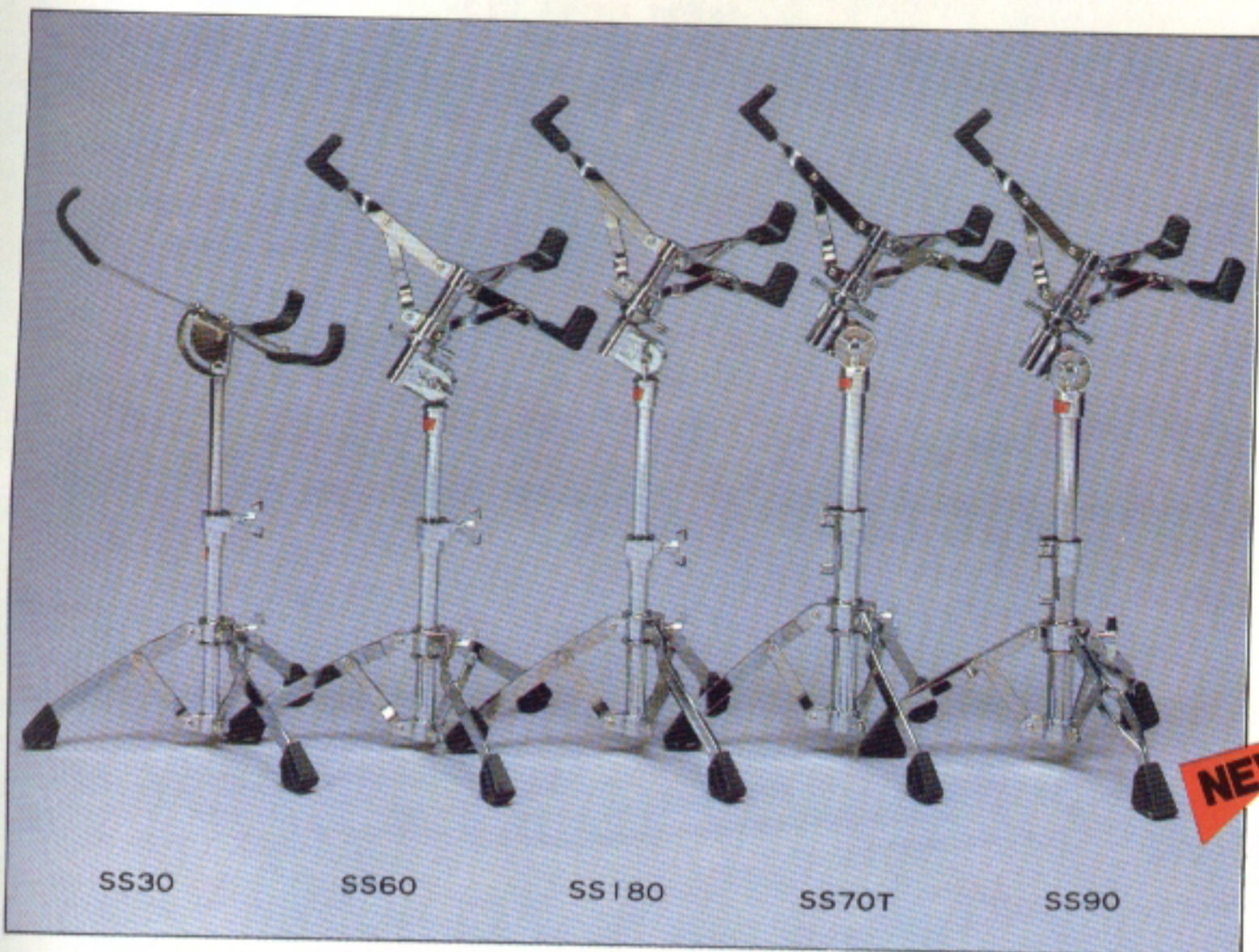

SS30 SS60 SS180 SS70T SS90

スネアスタンド

SS90 ¥11,000

どんなアングルも思い通りにセットできるディスクブレーキ方式を採用。バックロジャースystemによるスネアホルドのアームロック。タッチロックシステム。高さは従来より10cm低くなり、8インチのスネアも高すぎず、ふらつきもありません。

SS70T ¥9,500 **ベストセラーシリーズ**

上級タイプと同じ28.6ミリのパイプ。オールアングル調整と確実なロックシステム。ディスクブレーキ方式の角度調整部。新しく採用されたタッチロックシステム。バックロジャースystemを採用。

NEW SS180 ¥7,800

ライト級のスネアスタンド。ガッチリとスネアをホールドするバックロジャースystemのアームロック。ワイドスタンスによる高い安定性。ハイコストパフォーマンスなプライスでデビュー。

SS60 ¥7,500

ナイロンブッシュ・ジョイント、ギア方式の角度調整。バックロジャーによるアームロックなどハイスぺックモデル。

SS30 ¥4,500

ワンサイド式のアームホルダー。ナイロンブッシュ・ジョイントにより高い安定性を誇ります。細かな角度調整も勿論可能です。



ディスクブレーキ方式

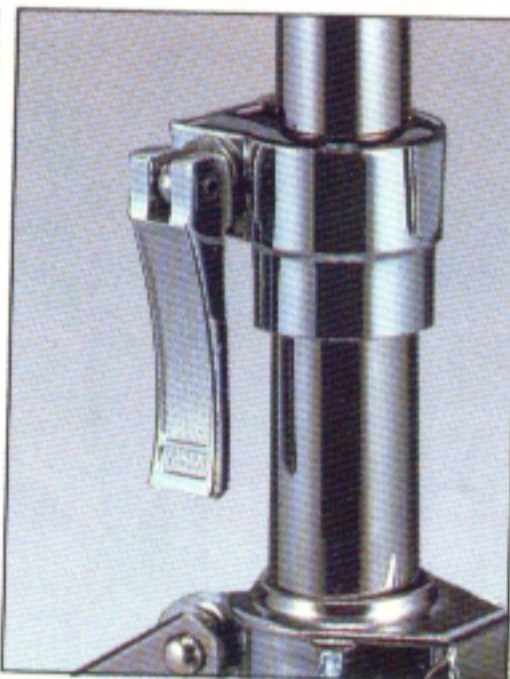

タッチロックシステム



焼付アームゴム

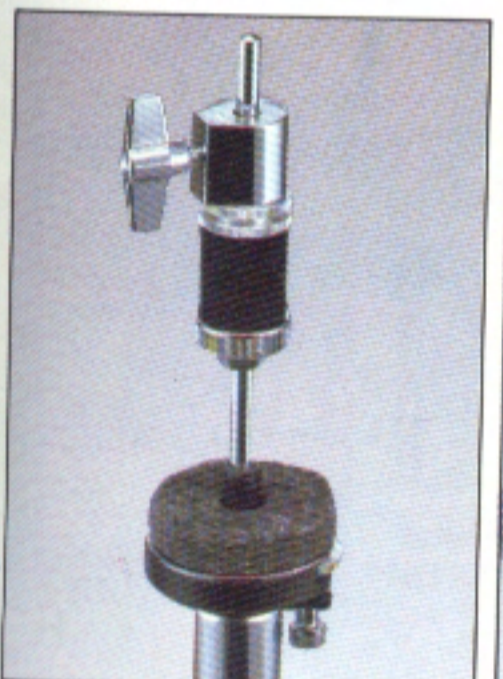

5点ロック ハイハットクラッチ

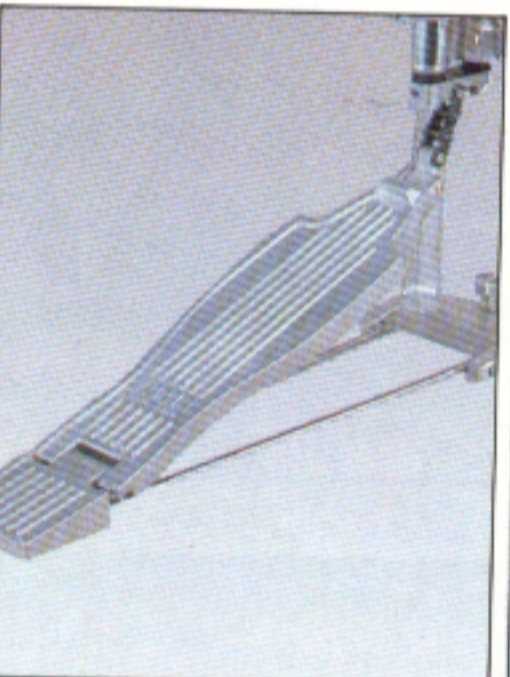

フラット成型 ペダルプレート

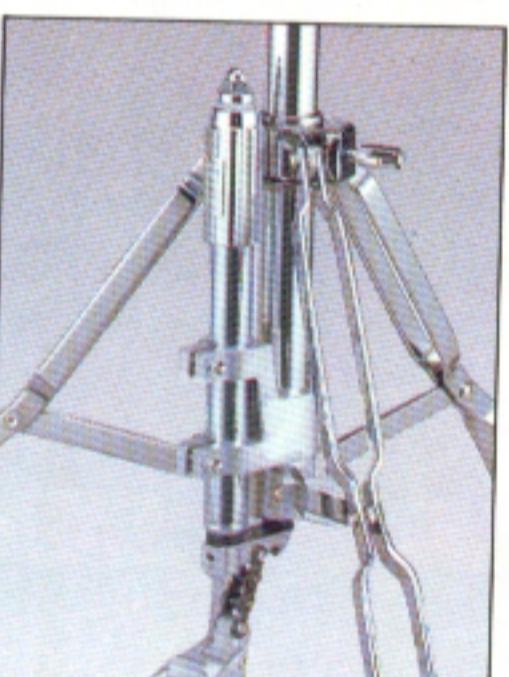

センシティブ スプリング

HI-HAT STANDS

ハイハット スタンド

HS95 ¥15,500

HS95NL ¥15,000

重量級のダブルレグで安定性は類を見ません。チェーン・トウ・ベルトの採用によりクイックなレスポンス・ビビリを抑制しています。スプリングテンションはネジ式採用で、好みのテンションが選べます。しかもテンションを変える事なく、プレートアングルを調整できるシステムも装備しています。又このままダブルレグを外したスペックがHS95NLです。ツインバスドラムの方にお勧めします。

HS75T ¥14,500 **ベストセラーシリーズ**

上級タイプと同じメカニックをもつベストセラースタンドです。板厚19ミリのワイドレグは軽量ですが、安定性は抜群。応答性、耐久性、ロングタイム・プレイに威力を発揮するフラットプレート。ドラマー本位のスペックで満たされています。

NEW HS185 ¥10,000

軽量かつ安定性に優れた新製品スタンド。3点ロックのハイハット、クラッチ。フラットでスピーディーなプレイをお約束するプレートなど新しいメカニック満ちです。

HS65 ¥9,000

上級ラインに負けない応答性、耐久性を誇ります。フレキシブルなスプリング。ロングタイムプレイに威力を発揮します。

HS35 ¥7,500

新型のフラットなプレートを採用し、よりスピーディーなプレイを可能にしました。ナイロンブッシュ・ジョイント、上級と同じ5点ロック・クラッチを使用しております。

大切なスネアドラムをがっちりホールドし、プレイ中のゆれなどを招かないことが第一条件。タマは重量級、軽量級とワイドなラインナップを揃え、それぞれ異なるアングル調整、高さ調整が自在にできる数々の先進メカニズムを装備しています。

安定した脚まわり、スピーディーなフットワーク。この2点を徹底的にクリアする開発方針がもたらした、ヘビーデューティーなハイハットスタンド。新しく開発されたフラットなペダルプレート(全てに採用)ナイロンブッシュ・システム、タッチロック・システム、スプリングとプレートのジョイントには、チェーンを採用したHS95、HS95NL、HS75T。チェーンの持つずば抜けた応答性と耐久性。スプリング・テンションを変える事なく、好みのプレートアングルができるスライド方式(PAT)、スピーディーなフットワークのためのプレートタテライン成型。そして小さな力で完全にロックする、5点ロックのハイハットクラッチなど、ニーズを知り尽したアイディアで満たされています。

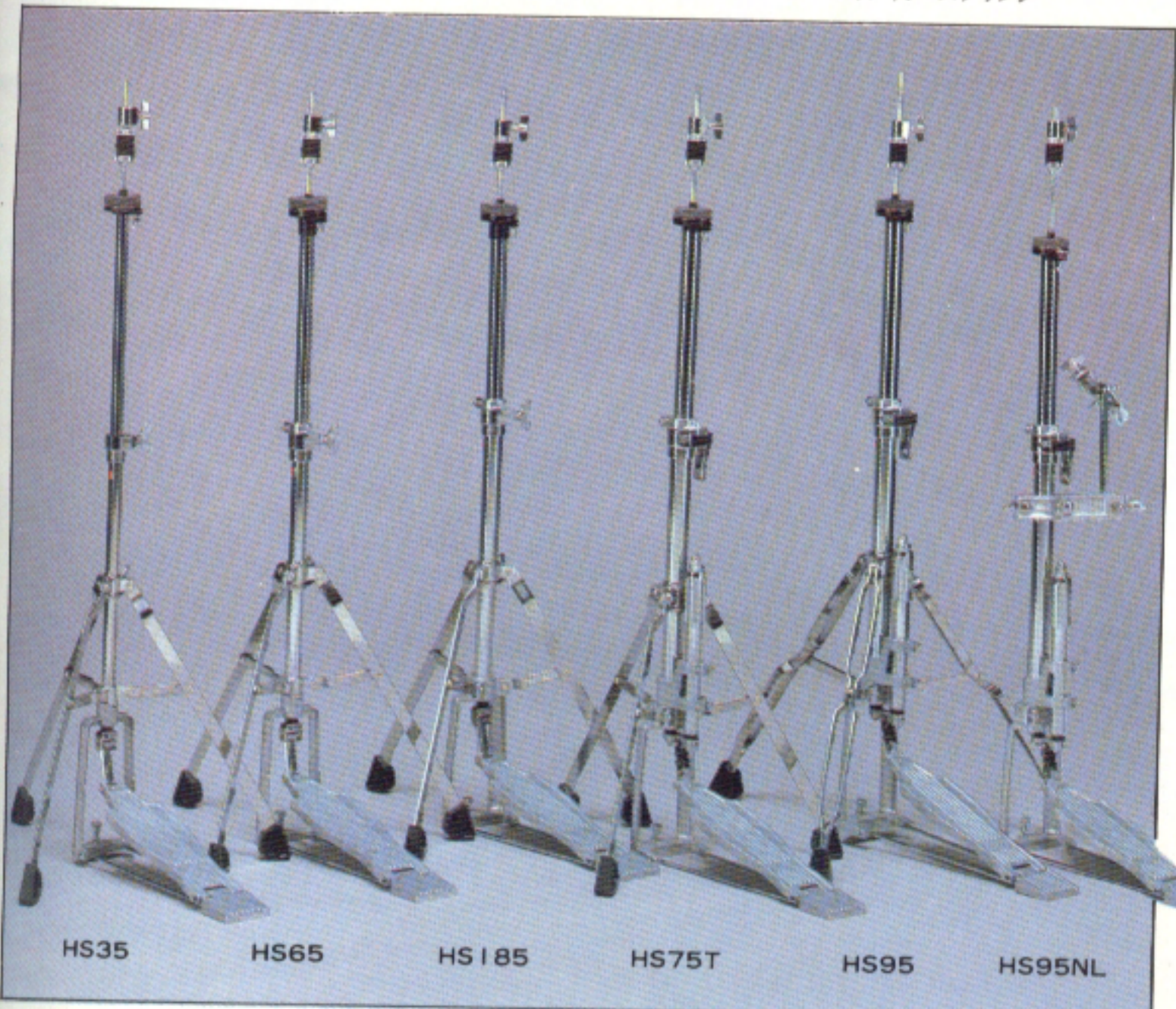

HS35 HS65 HS185 HS75T HS95 HS95NL

安定したリズムキーパーはつねにガッチリしたスローンでプレイしています。ドラマーの身長、セットアップの高さはそれぞれ異なります。自分の体型、プレイスタイルでお選び下さい。

DRUM THRONES

ドラム スローン

DT95 ¥15,500

スタンス、ワイドパイプ、スペックのグレード等、どれを比較しても世界最高峰です。ドラム以外にキーボードプレイヤーにも高い人気を誇っています。

DT90 ¥14,500

充分な厚み、適度な硬度にメイクアップされたシート。スクリューアップ方式による高さ調整。28.6ミリ径のワイドかつ安定度抜群のパイプなどハイスペックで完成しています。

DT85 ¥9,000 **ベストセラーシリーズ**

ワイドスタンス、耐久性、安定性の優れたダブルレグを採用。ナイロンブッシュとキーロックのダブルロックを誇る最もエコノミーかつハイスペックなスローンはです。

DT75 ¥6,000

安定性にも耐久性にも優れたパイブレグ方式。9段階の高さ調整用ホールで、あらゆるセッティングをクリアします。ハイコストパフォーマンスモデルです。



DT85 DT75 DT90 DT95

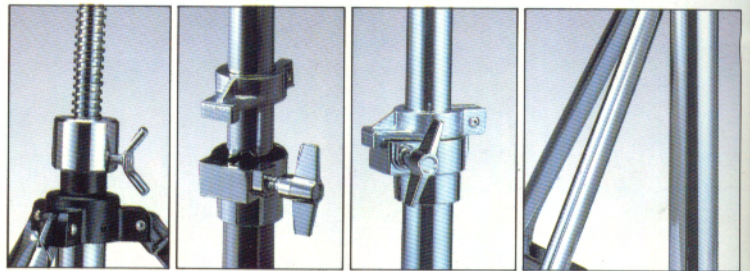

スクリューアップ方式 ナイロンブッシュ キーロックシステム ワイドパイプ



キーロックシステム オムニスフィアホルダー タッチロックシステム

DOUBLE TOM TOM STANDS

あらゆるアングルは勿論、よりスピーディーに確実なロックング・システムで答えるダブルタムスタンド。用途に応じたスタンドをお選び下さい。

ダブル タム タム スタンド

WTS109 ¥17,000

テレスコピングブームアーム(二段ブーム)は、ハイアングルからロウアングルまでをクリアします。又セッティングの都合でブームを使用すると、足まわりもすっきりします。

WTS99 ¥14,000

28.6ミリ径のワイドパイプ。確実、スピーディーなタッチロックシステム。シェル振動を殺さないL型ジョイント。勿論オールアングル・セッティングのオムニポールを採用。

NEW WTS189 ¥10,000 **ベストセラーシリーズ**

軽量かつハイスペックな新製品。25.4ミリ径のワイドパイプ。オムニポールのL型ロッドは、シェル振動にも悪影響はありません。

WTS69 ¥9,000

オールラウンド・セッティングのオムニタムホルダーを採用。最も軽量、幅広い用途に使用できるようスタンス、高さを決定しています。



WTS69 WTS189 WTS99 WTS109

世界中をくまなく捜しても同じタイプのドラマーはいませんが、同じ表現をするドラマーは2人といない。パワフルなドラマーから、小刻みに音を発散するタイプ、繊細なタイプ、ラフなタイプなど、同じバンドでプレイしていても、ドラマー1人が変ればまた新しいサウンドコンセプトが始まる。タマはあらゆるドラマーに合せ4つの個性、特徴を創り上げています。

下のチャートは各々のペダルのフィーリングの特性を示します。横軸はゼロ(足を離れた状態)から始まるピーターの角度を示し、縦軸はその時点のペダルにかかる重量を表わします。

KING-BEAT DRUM PEDAL

キングビート ドラムペダル
DP150 ¥15,000

安定したフットワーク、抜群のキャパシティーを持つパワー、ハイレスポンシブルなピーター運動を誇るキングビート。秘密はスプリングを常時伸ばした状態でセットし、踏み込みによりスプリングを押え込みもどる力を利用しますから、つねに安定したフットワークが可能と成ります。一回の踏み込みで約2.5ミリ程のスプリング運動ですから、無駄な動きもありません。ピーターアングルはギアで自由にセレクト。ロングタイムプレイにも、つかれにくい新型のプレートを採用。よりスピーディーなフットワークのための、タテ形ライン成型をほどこしてあります。ピーターを引っぱってロックするアイボルト方式を採用しました。



PRO-BEAT DRUM PEDAL

プロビート ドラムペダル **NEW**
DP145 ¥14,000

丸型ギアによる一定のパワー移動とは性格を異にするプロビート。より太く大きなチェーンを採用し、クオリティーの高いチェーンペダルを開発しました。フットワークは、オーバル運動による部分歯を採用。ピーターがヘッドに当たる瞬間をパワーピークに成る設計にしました。プロビート最大の特徴は、ピーターがヘッドに当たってもチェーンはギアから外れませんので、より有効的なパワーを発揮します。しかもより太く大きなチェーンを使用する事により、摩擦係数も低く成りチェーンによるノイズもありません。ピーターは角頭ボルト2ヶで確実なロックをしますから、プレイ中の弛みの心配もありません。勿論フラットなプレートは、スピーディーなフットワークをお約束するタテライン成型。



ORIGINAL CHAIN-DRIVE PEDAL

オリジナル チェーンドライブ ドラムペダル
DP120 ¥13,000 **ベストセラーシリーズ**

チェーン本来の無駄のないパワー伝達をフルに活用したスーパーベストセラーです。あくまでもシンプルな設計で、プレイ中に起るトラブル、ノイズの心配もありません。フットワークは丸型ギアを採用し、ピーターがヘッドにヒットするまで一定のパワーとスピードが得られるので、くせのない安定性を誇ります。チェーンの外れを防止するチェーンカバーをマウント。必要のないギア部は削除し、カム部の重量軽減も計りました。ピーターロックは2つの角頭ボルトで確実に固定。プレート角度は、6ミリピッチで4段階に調整。勿論スプリングテンションはネジ式で微調整も思いのままです。



ELEXI-FLYER PEDAL

フレキシィーフライヤー ドラムペダル
DP70 ¥8,000

より軽くスピーディーにフットワークができるフレキシィー・フライヤー。各パーツは上級とほぼ同じレベルですから安定性、耐久性にも優れたドラムペダルです。カムはオーバル運動。ピーターがヘッドに当たるポイントにパワーピークを設定しています。スプリング調整はロック機構付ナットを回転する事で微調整します。新しく採用されたフラットなプレート成型。しかもプレートアングルは、ストラップで2段階に調整します。バスドラムフープを傷めない面押えのフープストッパーなど、シンプルながらもポイントには確実に押えてあります。

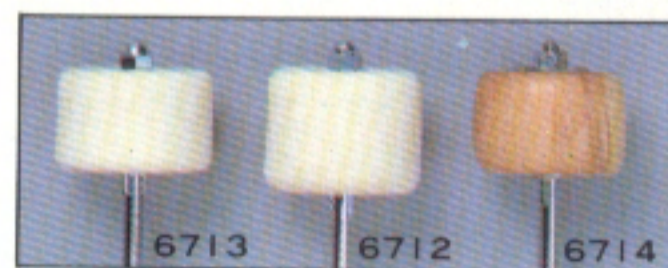
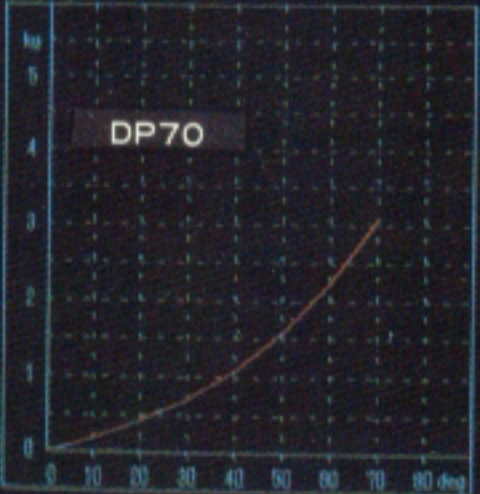
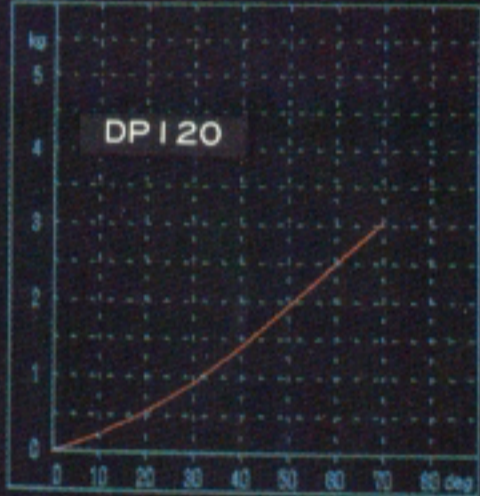
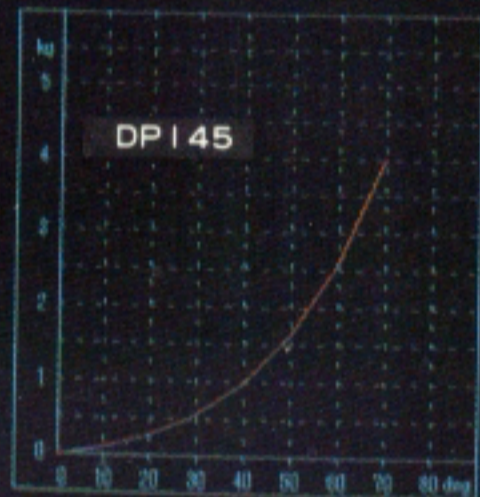
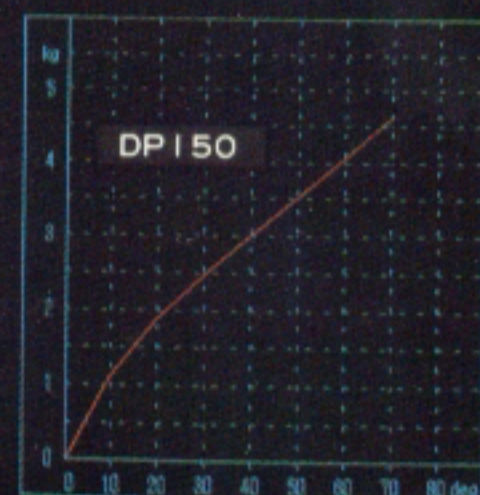

BEATER

ピーター

- 6712 (フェルト大) ¥1,800
- 6713 (フェルト小) ¥1,800
- 6714 (ウッドピーター) ¥2,000

耐久力に優れた硬質フェルトによるピーター。DP150、DP145には6712、DP120、DP70には6713を標準装備しております。よりタイトで遠達性に優れたウッドピーター6714はタマ全てのペダルに使用できます。プレイスタイルに合せてオプションにてお選び下さい。

TRAINING-PAD



トレーニングパッド

6336 (パッド) ¥2,000
6822 (スタンド) ¥4,000
夜間の練習でも防音効果をもたらしたトレーニング専用のパッドです。表面に特殊ゴム焼付にてヘッドに近いタッチを実現しています。専用スタンド6822でコンビネーションして下さい。

RUBBER-PADS

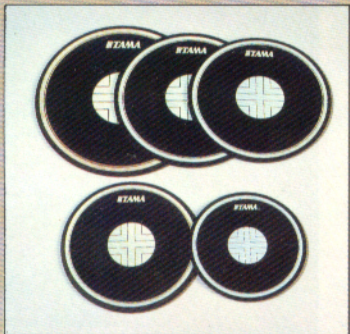

ラバーパッド

お手持ちのドラムセットでトレーニングできるラバーパッドです。勿論優れた防音効果を持ちますし、ナチュラルなパワーでトレーニングできますから、テクニックの上達も期待できます。

<タムタム用>

RP8 (8インチ) ¥1,000
RP10 (10インチ) ¥1,200
RP12 (12インチ) ¥1,400
RP13 (13インチ) ¥1,600
RP14 (14インチ) ¥2,000
RP16 (16インチ) ¥2,300
RP18 (18インチ) ¥2,700

<シンバル用>

RP14C (14インチ) ¥1,500
RP16C (16インチ) ¥1,800
RP18C (18インチ) ¥2,200
RP20C (20インチ) ¥2,600

<バスドラム用>

RP22B (22インチ) ¥5,800
RP24B (24インチ) ¥6,400



HI-HAT ATTACHMENT

ハイハットアタッチメント

6323 ¥3,500
ツインバスドラムでプレイする時に使用します。タマのハイハット・アタッチメントはバスドラムフープからマウント。しかもフープを面でロックしますから、激しいプレイでも安心確実にロックします。

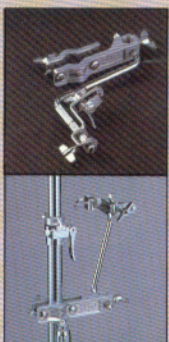

BASS DRUM ANCHOR

バスドラムアンカー

6348 ¥1,500
フープに対して平行にセットができ、ロックはフープを面で押え込む方法です



OUTSIDE MUFFLER

アウトサイドマフラー

6553 ¥1,400

シェル内部にはできる限り何もないう方が、そのシェル素材が発揮できます。そのポイントをタマは重要視し、タムタム、フロアタムタムだけは内臓ミュートは取り付けておりません。そこでテープやペーパーによるヘッドの表からのミュートと同じ効果を得る事ができる、アウトサイドマフラーをお勧めします。スイッチはON/OFFのワンタッチ、フープにアタッチして使用します。



MEMORY & KEY LOCKS



メモリー&キーロック

KL286 (28.6mm径) ¥600 KL191 (19.1mm径) ¥500
KL254 (25.4mm径) ¥600 KL105 (10.5mm径) ¥300
KL222 (22.2mm径) ¥500

一度セットすればそれがメモリーと成り、左右上下のズレを防止するキーロックです。素材はアルミダイキャスト製ですから、長期のロックでもスムーズにセッティング変更が可能です。タマのスタンド全てにフィットします。

COWBELLS・WOODBLOCK & HOLDERS



コウベル・ウッドブロック&ホルダー

特殊焼入れによる表面処理を施し、鉄ならではのパワーを充分生かしたタマのコーベルです。サイズは4、5、6、8インチの4サイズ。パワーがありすぎる場合には、打面にガムテープ等でミュートして下さい。コーベルホルダー6310かLロッドとマルチクランプを利用すれば、あらゆるセットアップが可能と成ります。

6309 (8インチ) ¥2,500
6306 (6インチ) ¥2,000
6305 (5インチ) ¥1,600
6304 (4インチ) ¥1,300
6310 (コーベルホルダー) ¥1,500
6320 (ベルブロックホルダー) ¥1,500
6314 (ウッドブロック) ¥1,200
6311 (Uクランプ) ¥300
6315 (ウッドブロックホルダー) ¥1,200
L (Lロッド) ¥500

LUGS

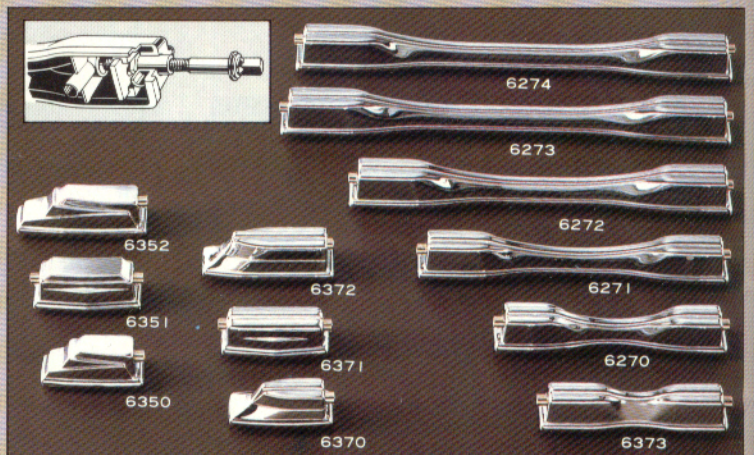

ラグ

タマ全てのラグ(舟型)にはノイズ防止とボルトの弛みを防ぐ機構を全てに採用しております。まずナット保持に弾性プラスチックでホールドし、低音域の振動によるラグノイズを完全にシャットアウトしています。しかもボルトの弛みも防止するよう、この弾性プラスチックにもボルトがガッチリく込む方法を採用。シェル振動とヘッドからの振動による弛みも防止しています。(PAT)

6274 (エクストラバス用 22"、24") ¥1,600
6273 (フロアタム用 16"、18"、20") ¥1,600
6272 (エクストラタム用 14"、15") ¥1,400
6271 (エクストラタム用 12"、13") ¥1,200
6270 (エクストラタム用 8"、10") ¥1,000
6373 (スネアドラム用 6½"、8") ¥1,000
6372 (バス用 18"、20"、22"、24"、26") ¥600
6371 (スネアドラム用 5"、6½") ¥600
6370 (タムタム、コンサートタム用) ¥600
6352 (バス用 18"、20"、22"、24"、26") ¥500
6351 (スネアドラム用 5"、6½") ¥500
6350 (タムタム用) ¥500

TUNING KEY

チューニングキー

6560 ¥300

キーのグリップ部には厚目の成型を施してありますから、小さな力でスムーズなチューニングを可能にしています。



Remo Muff'ls & Heads

REMO MUFF'LS



手持ちのドラムをサイレントドラムに変える レモ・マッフル

夜間、場所を問わず自分のドラムセットで思いきりトレーニングしたい君。しかも他人を妨げる事なく、ドラムヘッドのタッチやフィーリングが味わえる消音効果の優れたレモ社製。マッフルをお勧めします。マッフルはあなたのドラムに取付けるだけです。セッティング・アングルは通常と変わりません。サイズは10"、12"、13"、14"のタムタム用とスネアドラム用。16"、18"のフロアタム用。22"のバスドラム用。お買い得なセット用として12"、13"、14"、16"、22"の5点セットも用意しております。



マッフル

品番	サイズ・内容	価格
MF3500	5点セット用 (12"、13"、14"、16"、22")	¥9,000
MF2010	10" タム用 (クッション2枚、トレー1枚)	¥1,200
MF2012	12" タム用 (クッション2枚、トレー1枚)	¥1,400
MF2013	13" タム用 (クッション2枚、トレー1枚)	¥1,500
MF2014	14" スネアータム用 (クッション2枚、トレー1枚)	¥1,700
MF2016	16" フロアタム用 (クッション2枚、トレー1枚)	¥2,000
MF2018	18" フロアタム用 (クッション2枚、トレー1枚)	¥2,300
MF2022	22" バス用 (クッション2枚、トレー2枚)	¥4,500

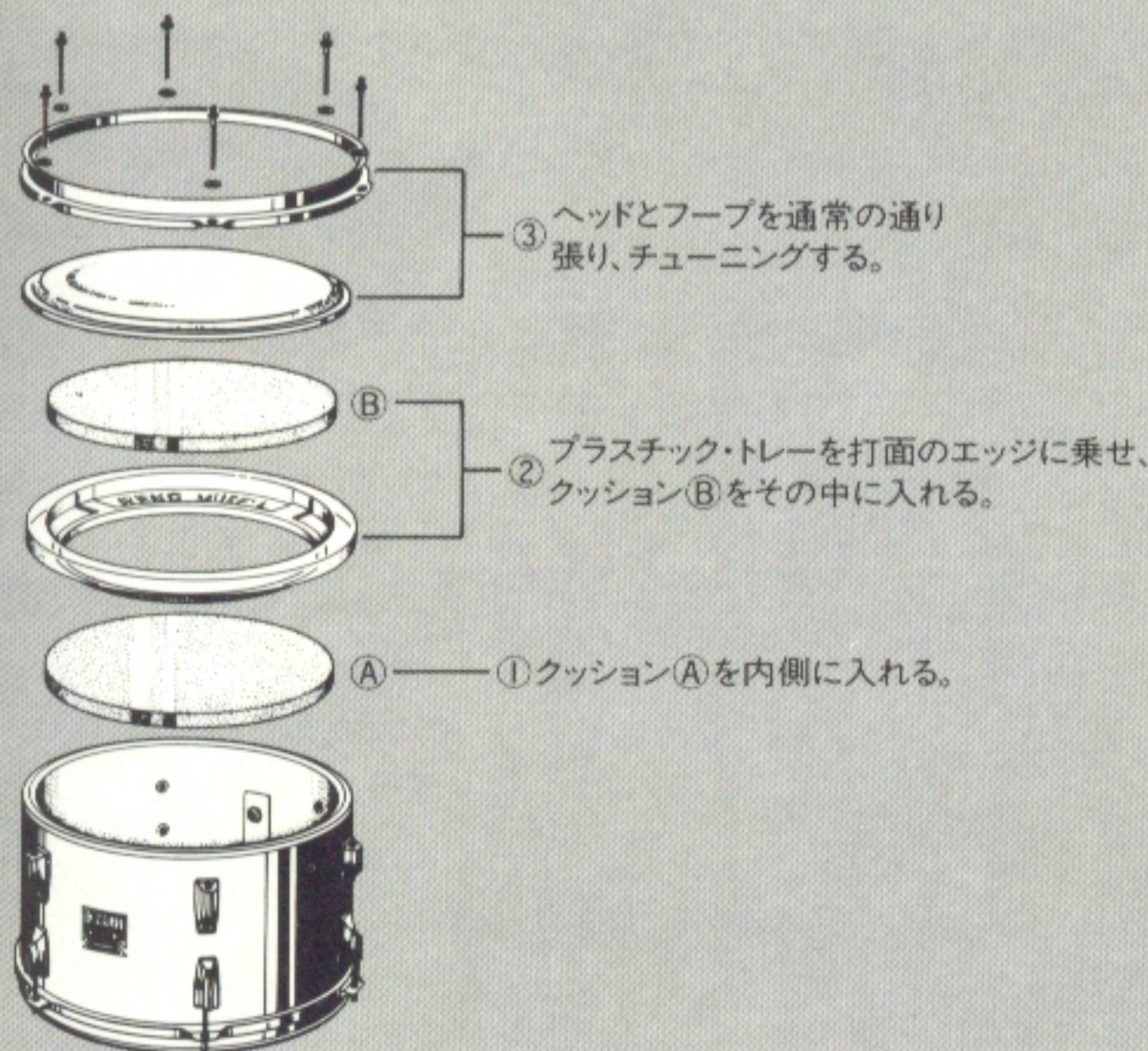

DRUM HEADS

EMBLEM COATED HEAD

エンブレム コーテッドヘッド

250ミクロンフィルムに荒目の粒子をコーティング。4ビートから16ビートまで幅広いジャンルをカバーする最もベーシックなヘッドと言えます。又特殊成法でフィルムをがっちり固定するアルミフープも正確なチューニングにはかかせません。サイズは6から24までの13種類。

MIRAGE HEAD

ミラージュ ヘッド

ミラー効果に優れたタマ・オリジナル・ミラージュヘッドです。バスドラム フロント用、タムタム、フロアタムタムのボトムヘッド用に開発しました。スムーズで正確なチューニングのためにアルミフープを採用。サイズは8から26までの14種類。

WHITE DOT HEAD

ホワイトドット ヘッド

188ミクロン クリアーヘッドのセンターに、白いドットを貼り、はっきりした粒と明るいサステーンを特徴としました。ロイヤルスター、スイングスター・デラックス、シリーズ全てに標準装備。サイズは6から24までの12種類。打面、ボトム用とオールマイティーに使用できます。

RS200 COATED HEAD

RS250コーテッド ヘッド

188ミクロン フィルムに粒子の荒いコーティング処理をほどこし、粒の揃った明るいトーンと遠達性に優れています。サイズは8から24までの12種類。

RS250 CLEAR HEAD

RS250クリアーヘッド

250ミクロン・フィルムを熱処理し、よりタイトで明るいサウンドが得られます。打面用としては勿論、ボトム用にもベストマッチします。アルミフープで耐久力、正確なチューニングにも優れています。サイズは8から24までの12種類。



ミラージュヘッド



EMBLEM HEAD



MIRAGE HEAD



WHITE DOT HEAD

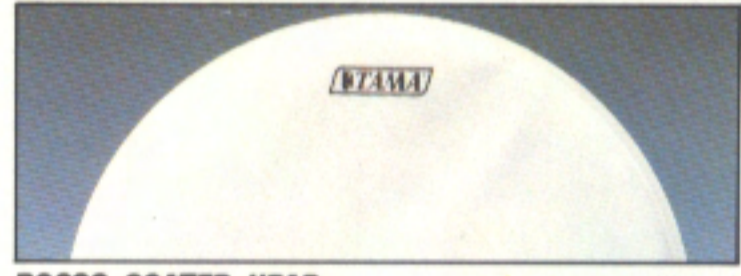

RS200 COATED HEAD



RS250 CLEAR HEAD



REMO AMBASSADOR HEAD



REMO CS HEAD



REMO PINSTRYPE HEAD



REMO SNARE SIDE HEAD

サイズ	REMO アンバサダー コーティング		REMO CS		REMO ベンストライプ		TAMA エンブレム		TAMA RS250 クリアー		TAMA ホワイトドット		TAMA ミラージュ		TAMA RS200 コーティング	
	品番	価格	品番	価格	品番	価格	品番	価格	品番	価格	品番	価格	品番	価格	品番	価格
6			TCS6	¥1,800	PS6	¥2,200	EB6	¥1,400			WD6	¥1,200				
8	TA8	¥1,900	TCS8	¥1,900	PS8	¥2,400	EB8	¥1,500	CL8	¥1,400	WD8	¥1,300	MR8	¥2,200	RS8	¥900
10	TA10	¥2,000	TCS10	¥2,100	PS10	¥2,600	EB10	¥1,600	CL10	¥1,500	WD10	¥1,400	MR10	¥2,400	RS10	¥1,000
12	TA12	¥2,100	TCS12	¥2,300	PS12	¥3,000	EB12	¥1,700	CL12	¥1,600	WD12	¥1,500	MR12	¥2,600	RS12	¥1,100
13	TA13	¥2,200	TCS13	¥2,400	PS13	¥3,300	EB13	¥1,900	CL13	¥1,800	WD13	¥1,600	MR13	¥2,800	RS13	¥1,300
14	TA14	¥2,300	TCS14	¥2,600	PS14	¥3,500	EB14	¥2,000	CL14	¥2,000	WD14	¥1,700	MR14	¥3,100	RS14	¥1,400
15	TA15	¥2,600	TCS15	¥3,000	PS15	¥3,800	EB15	¥2,100	CL15	¥2,200	WD15	¥1,900	MR15	¥3,300	RS15	¥1,500
16	TA16	¥2,800	TCS16	¥3,200	PS16	¥4,000	EB16	¥2,300	CL16	¥2,400	WD16	¥2,000	MR16	¥3,600	RS16	¥1,700
18	TA18	¥3,200	TCS18	¥3,700	PS18	¥4,600	EB18	¥2,800	CL18	¥2,600	WD18	¥2,300	MR18	¥4,000	RS18	¥1,900
20			TCS20	¥4,100	PS20	¥5,700	EB20	¥3,000	CL20	¥2,800			MR20	¥4,500		
18	TA18B	¥3,300	TCS18B	¥3,800	PS18B	¥4,700							MR18B	¥4,000		
20	TA20B	¥3,800	TCS20B	¥4,200	PS20B	¥5,700	EB20B	¥3,000	CL20B	¥2,800	WD20B	¥2,600	MR20B	¥4,500	RS20B	¥2,200
22	TA22B	¥4,200	TCS22B	¥4,800	PS22B	¥6,700	EB22B	¥3,200	CL22B	¥3,100	WD22B	¥3,200	MR22B	¥5,000	RS22B	¥2,600
24	TA24B	¥4,600	TCS24B	¥5,400	PS24B	¥7,200	EB24B	¥3,400	CL24B	¥3,400	WD24B	¥3,700	MR24B	¥6,000	RS24B	¥3,000
26	TA26B	¥5,000	TCS26B	¥6,000	PS26B	¥7,700							MR26B	¥7,000		
14S	TA14S	¥2,100													RS14S	¥1,100



マイネル社の伝統ある技術力と、たしかな品質基準により、それぞれの
特徴、持ち味を思う存分発揮します。
ドイツ人が創り上げる頑固なサウン
ド・ポリシーが一枚一枚生きづいて
います。

LASER
MADE IN GERMANY

“なにもそこまで”と思うほどこだわるの
が、ジャーマン・クラフトマンシップの真
骨頂だ!!

LASER CYMBALS

レーザーシンバル

14 inch HEAVY HI-HAT

トップ、ボトム共にヘビーを採用。線の太
いパワフルなサウンドが自慢です。クロー
ズドではタイトで歯切れ良く、オープンで
は澄んだ明るいサウンドが特徴です。しか
もアクセント時には絶対欲しいレスポンスも
優れています。

NEW 10 inch SPLASH

エフェクト・シンバル用として開発しました。
明るくダイナミクス豊かな表情、ハイレ
スポンスな音の立ち上りを実現しています。

16 inch THIN CRASH

メインのクラッシュ・シンバル用として開発
しました。歯切れ良いサウンド、程良いサ
ステーン。ダイナミクス・プレイには欠せな
いシンバルです。

16 inch CRASH

シン・クラッシュの次に高い人気を誇るシ
ンバルです。抜けの良さと、ハイパワーで3枚
目のシンバルとしてお勧めします。

18 inch CRASH

スピーディーなレスポンス。繊細なトーンと
ハイパワーには迫力あります。ドイツ人ら
しいバランスのとれたサウンドです。

18 inch CRASH RIDE

アクセント効果、レガード奏法にもジャスト
フィット。しかもピアノシモからメゾフォルテ
まで、幅広い表現力はクラッシュ用でもラ
イド用でも効果的です。

NEW 18 inch THIN CRASH

遠達性に優れ、抜けの良さは抜群。程良
いサステーンは胸のすくクラッシュプレイ
が味わえます。

20 inch MEDIUM RIDE

フルバンド、ロック、ポップス、フュージョンと
オールラウンドにマッチングするよう開発し
ております。レガード奏法には力強くクリア
なトーン。カップ奏法には明るいロング・サ
ステーンを特徴とし、繊細な中にも迫力あ
る響き、幅広いサウンドレンジを誇ります。

NEW 20 inch HEAVY RIDE

ハイ・パワーとロング・サステーンを身上と
するヘビーライド・シンバルです。ダーク
なトーンの中にも繊細な響きは、ドラムサ
ウンド全てがクリアーそのものです。パワフル
なドラミングには効果的なライド用シンバ
ルと言えます。



L14HH ¥8,500



L10SP ¥6,500



L16TC ¥12,000

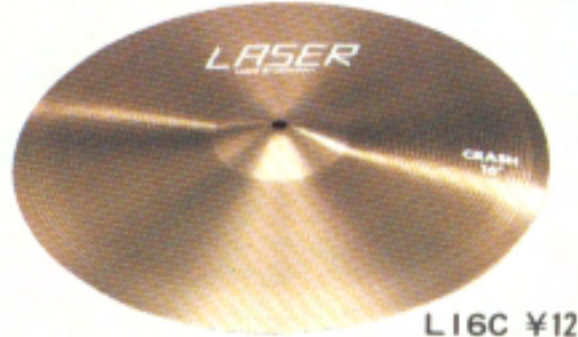

L16C ¥12,000



L18C ¥16,000



L18TC ¥16,000

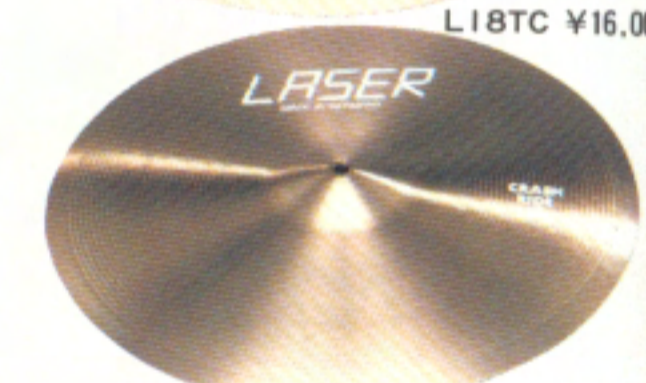

L18CR ¥16,000



L20MR ¥18,000

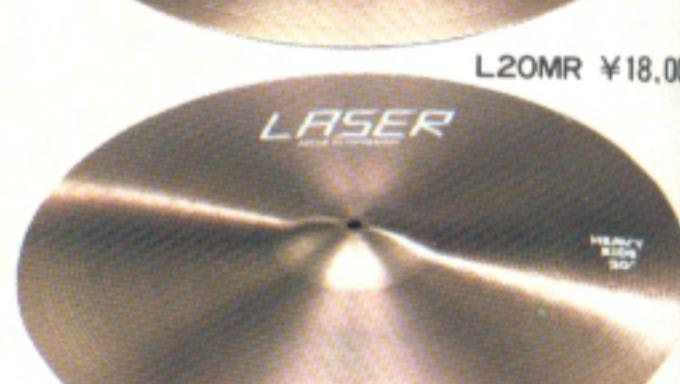

L20HR ¥22,000

Specification

LASER CYMBALS

サイズ	品番	価格
10	L10SP	¥ 6,500
14	L14HH	¥ 8,500
16	L16C	¥12,000
16	L16TC	¥12,000
18	L18C	¥16,000
18	L18TC	¥16,000
18	L18CR	¥16,000
20	L20MR	¥18,000
20	L20HR	¥22,000

(シンバルは一枚の単位です。)

A-ZILDJIAN

サイズ	価格
8	¥14,500
10	¥17,000
12	¥19,500
14	¥24,000
15	¥27,000
16	¥28,500
18	¥33,500
20	¥42,000
22	¥55,000
24	¥62,000

(シンバルは一枚単位です。)

SWINGSTAR CYMBALS

サイズ	品番	価格
12	SS12	¥2,500
14	SS14	¥3,500
16	SS16	¥5,000
18	SS18	¥6,000
20	SS20	¥8,600

(シンバルは一枚単位です。)

FIBRE CASES

品番	価格	品番	価格	品番	価格	品番	価格
バスドラム		タムタム(2ヶ入)		タムタム		コンサートタムタム	
26	¥39,000	8+10	¥17,000	10	¥15,000	6+BCT	¥16,000
24X	¥40,500	8+10X	¥19,000	10X	¥16,000	8+1OCT	¥17,000
24	¥36,000	10+12	¥20,500	12	¥15,500	スネアドラム	
22X	¥32,000	10+12X	¥22,500	12X	¥16,500	6SD	¥16,000
22	¥28,500	12+13	¥23,500	13	¥16,500	8SD	¥18,000
20X	¥30,000	12+13X	¥25,500	13X	¥18,000	シンバル	
20	¥27,000	13+14	¥30,000	14	¥17,000	22C	¥19,000
フローアタムタム		13+14X	¥33,000	14X	¥18,500	20C	¥18,000
18	¥26,500	14+15	¥35,000	15	¥19,000	スタンド	
16	¥22,000	14+15X	¥38,000	15X	¥20,500	STC	¥53,000

ALUMI CASES

品番	価格
スネアドラム	
6SD-AL	¥20,000
スタンド	
STC-AL	¥65,000
シンバル	
22C-AL	¥30,000

Sticks, Cases & Bags

SWINGSTAR CYMBALS

スイングスター シンバル

すばやいレスポンス、歯切れ良いトータルパフォーマンス、幅広いプレイジャンルにマッチメイクするスイングスター・シンバルです。

14 inch HI-HAT

ハイ・コストパフォーマンスを誇るハイハット用シンバルです。タイトで歯切れの良さに高い人気を誇ります。

16, 18, 20 inch CYMBALS

16インチはメインのクラッシュ・シンバル用として、20インチはトップのライド用として。18インチはクラッシュにもライドにも効果があるよう削り上げております。

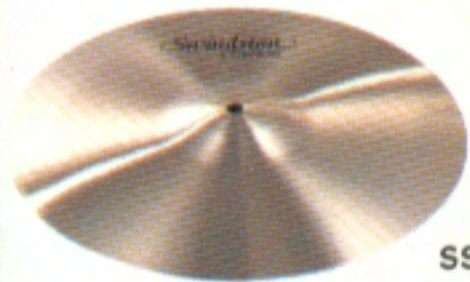

SS14 ¥3,500

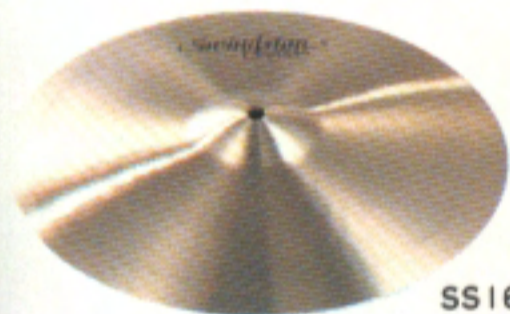

SS16 ¥5,000



SS18 ¥6,000



SS20 ¥8,600

FIBRE CASES

ファイバーケース

硬質で肉厚のあるファイバーを使用し、ドラム本体を確実に収納、保護します。ファイバー表面には防水加工、正確なリベットによる成型。ストラップ、キャスター、ハンドル等には厳選した材料を使用しています。豊富なラインナップからお選び下さい。

ALUMI CASES

アルミケース

ケース表面に肉厚豊かなアルミ板を貼り、大切な楽器を安心して保護します。トランスポートによる楽器の傷みはありません。スネアドラム用、シンバル用、スタンド用を揃えております。



STICKS

ヒッコリー スティック



ヒッコリースティック

軽量かつ密度の高いヒッコリー材を使用していますから、優れた耐久力を誇っています。タマのスティックは、各サイズ、スケール、チップ形状をそれぞれ生かし、どのスティックも个性的で最高のバランスを誇っています。スティック表面は薄めのラッカーにロウを塗り、すべり止め加工をほどこしています。

オークスティック

ヒッコリー材に比べるとややウエイトがありますが、パワー、耐久力で群を抜くスティックです。ヒッコリー同様のモデルを中心に14ミリ、15ミリのグリップ径のナイロン・チップも用意しました。スティック仕上げはすべり止めのためのロウ塗装をほどこしています。

215P・H215P	ユキヒロ高橋モデル
213L・H213L	エルビーン ジョーンズモデル
213B・H213B	トミー スナイダーモデル
214B・H214B	サイモン フィリップスモデル

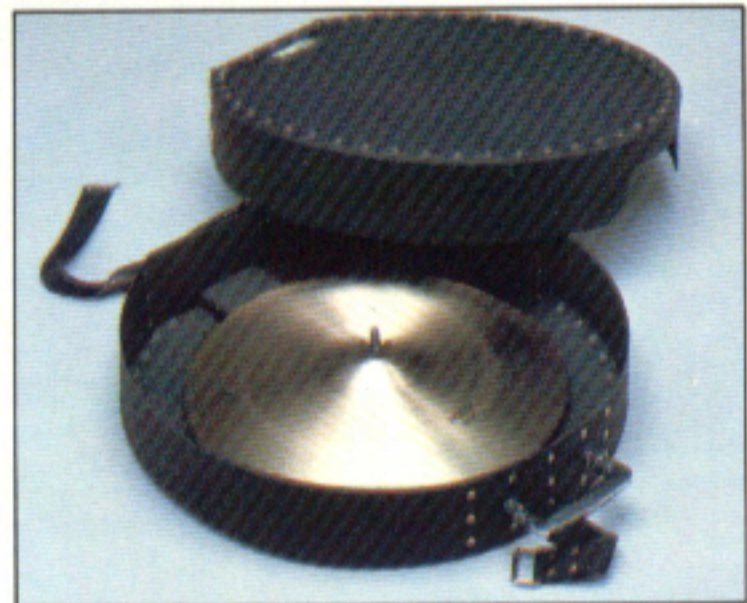

オーク スティック



Specification

ヘッドスタイル	ポピュラーヘッド	ロングヘッド	スモールヘッド	ボールヘッド	ナイロンチップ
	P	L	S	B	N
グリップ径、全長					
13mm・405mm	213P・H213P	213L・H213L	213S・H213S	213B・H213B	---
14mm・405mm	214P・H214P	214L・H214L	214S・H214S	214B・H214B	314N
15mm・405mm	215P・H215P	---	215S・H215S	215B・H215B	315N
16mm・405mm	216P・H216P	---	---	216B・H216B	---

オークスティック ¥800	オークナイロンスティック ¥1,000	ヒッコリースティック ¥1,300
---------------	---------------------	-------------------

BAGS

スネア・バッグ 7186 ¥10,000

5インチ、6½インチの2種類が収納できるスネア専用のバッグです。持ち運びに便利なショルダー・ストラップつきです。

スティック・バッグ 7175 ¥6,000

スティックは約16ペアー収納。中と外に2つのポケットを付けたから、キー等の小物も安心。勿論ショルダー、ストラップつき。

シンバル・バッグ 7156 (22"用) ¥10,000 7155 (20"用) ¥9,000

22インチ用と20インチ用の2種類。バッグ内側のボトムには耐久性を考え、ファイバー製の中じきを装備しました。勿論持ち運びに便利なストラップつきです。

革製スティック・バッグ 7173 ¥13,000

全て本革を使用したスティック・バッグですから、耐久力にも優れ、愛着もててきます。スティックは約16ペアー収納します。

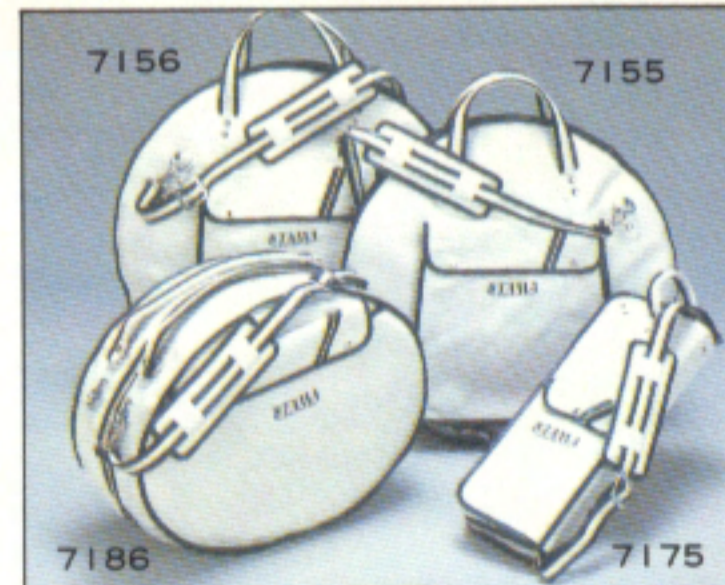

COLOR FINISHES

ARTSTAR SUPERSTAR FIBRESTAR IMPERIALSTAR ROYALSTAR SWINGSTAR



CORDIA



CHERRY WINE

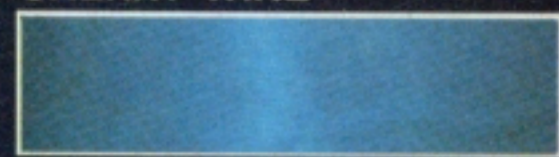

AQUAMARINE

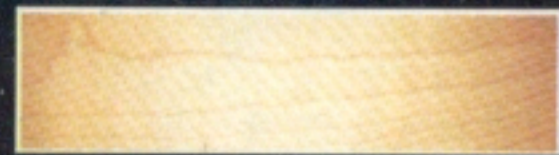

SUPER MAPLE



SUPER MAHOGANY

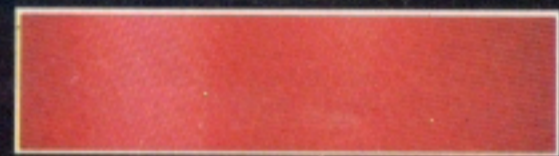

WINE RED



ROYAL MAHOGANY

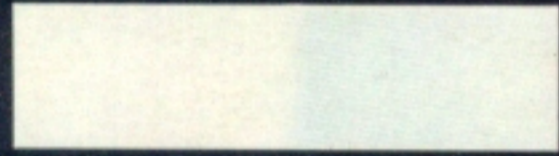

ASPEN WHITE



PLATINA



ROYAL CANARY



COSMIC BLUE



ROYAL PEWTER

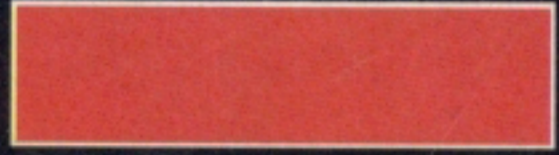

FIRE RED

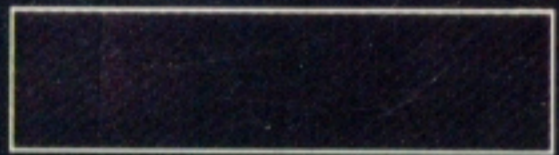

JET BLACK

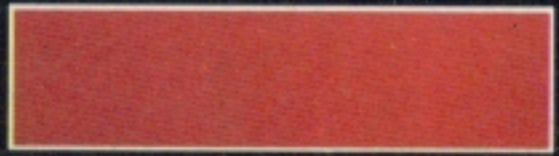

DARK RED



PLACER GOLD



MIDNIGHT BLUE

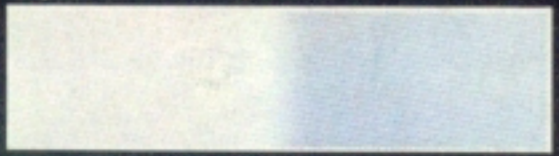

METALLIC WHITE

	ARTSTAR	SUPERSTAR	FIBRESTAR	IMPERIALSTAR	ROYALSTAR	SWINGSTAR
CORDIA	✓					
CHERRY WINE		✓				
AQUAMARINE		✓				
SUPER MAPLE		✓				
SUPER MAHOGANY		✓				
WINE RED				✓		
ROYAL MAHOGANY				✓		
ASPEN WHITE			✓	✓		✓
PLATINA			✓	✓		✓
ROYAL CANARY			✓	✓		✓
COSMIC BLUE			✓	✓		✓
ROYAL PEWTER			✓	✓		✓
FIRE RED			✓	✓		✓
JET BLACK			✓	✓		✓
DARK RED			✓	✓		✓
PLACER GOLD			✓	✓		✓
MIDNIGHT BLUE			✓	✓		✓
METALLIC WHITE			✓	✓		✓



タマ・ドラムの情報紙「マインド・オブ・ビート」が発行されています。楽器店でこらんになるか又は、切手 ¥100 円同封の上、星野楽器製造株式会社・マインド・オブ・ビート企画室までご請求下さい。マインド・オブ・ビートの年間購読者も募集しております。ご希望の方は切手 600円分同封の上、住所、氏名、年齢、郵便番号を記入の上ご請求下さい。

